

2.11 ФУНКЦИОНАЛЬНАЯ СХЕМА

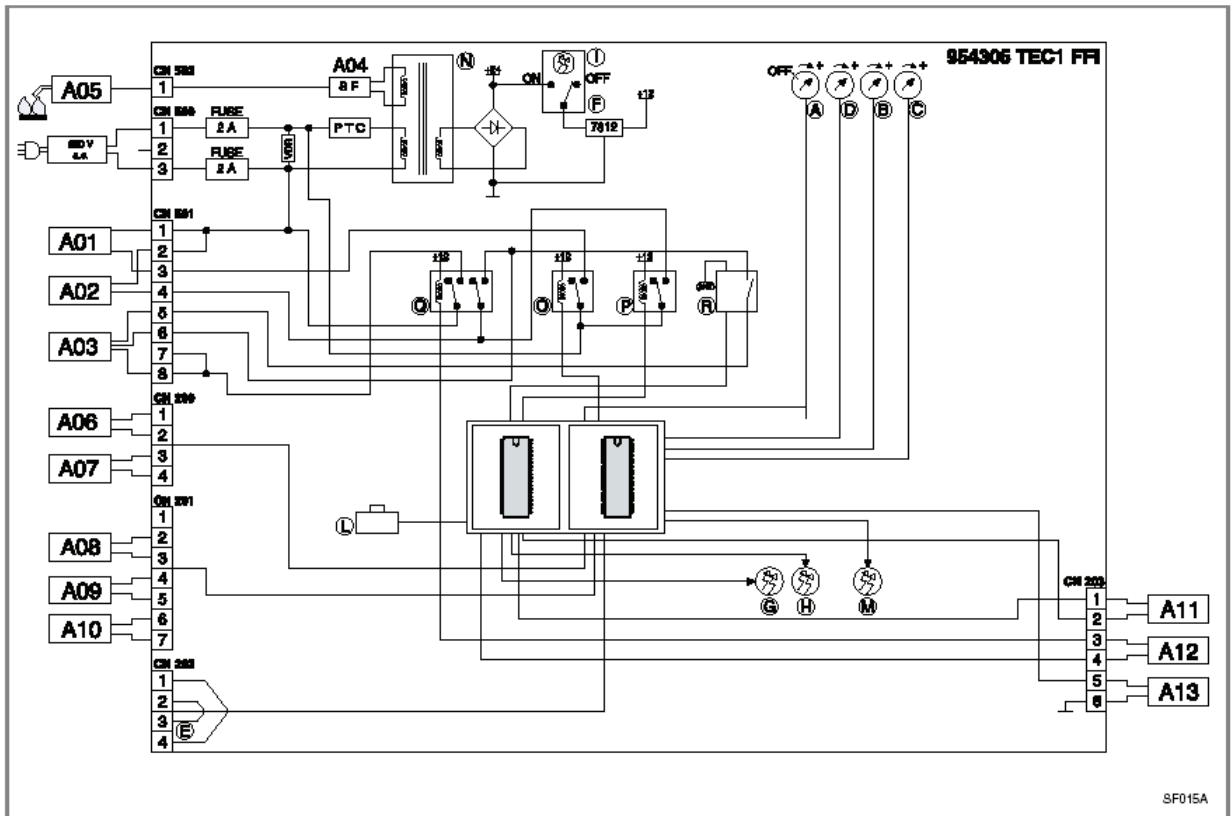

SF015A

2.12 ГИДРАВЛИЧЕСКАЯ СХЕМА

Обозначения:

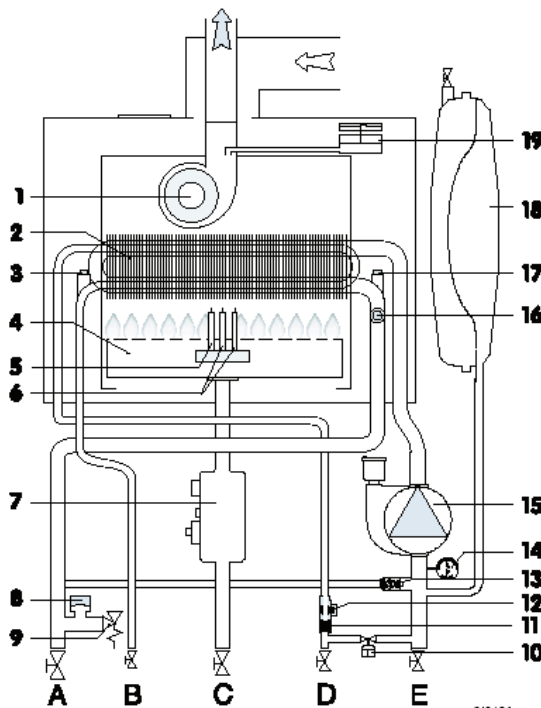

1. Электровентильатор
2. Битермический теплообменник
3. Датчик протока
4. Горелка
5. Электрод обнаружения пламени
6. Электроды розжига
7. Газовый клапан
8. Датчик минимального давления
9. Предохранительный клапан 3 бара
10. Кран подпитки
11. Датчик протока холодной воды
12. Фильтр
13. Ву-pass автоматический
14. Термоманометр
15. Насос
16. Термостат перегрева
17. Датчик температуры отопления
18. Расширительный бак
19. Прессостат воздушный

- A. Подача под давлением в систему отопления 3/4"
 B. Выход горячей воды 1/2"
 C. Газ 3/4"
 D. Вход холодной воды 1/2"
 E. Возврат из системы отопления 3/4"