

# PIRANHA 802SA AUTÓRIASZTÓ

Használati utasítás

[www.metroman.hu](http://www.metroman.hu)

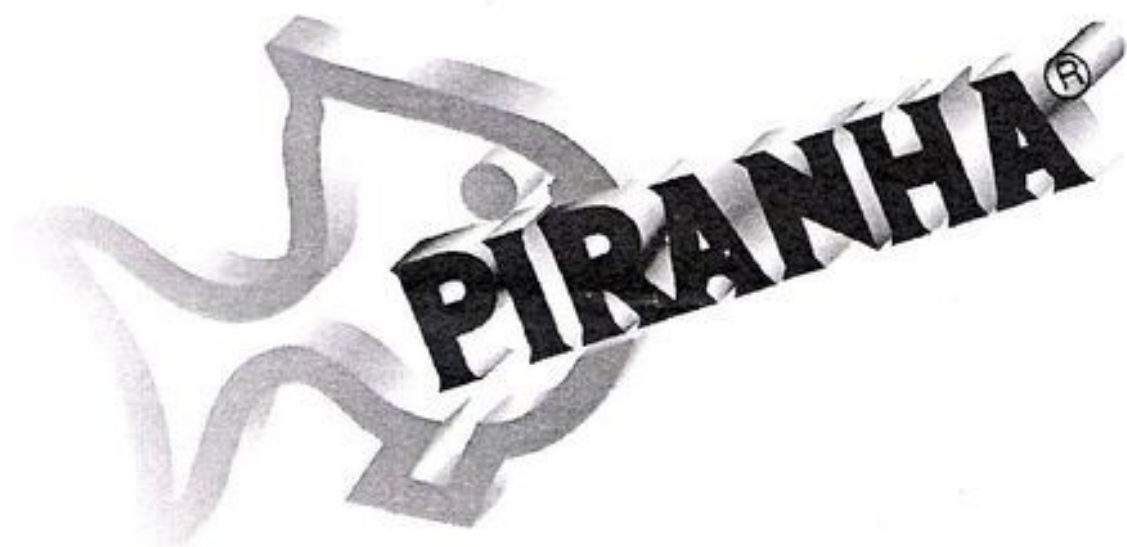

**FIGYELEM!** Az Ön által vásárolt készülék egy finom elektronikai rendszer. Kérjük a használat során védje erős fizikai és mechanikai behatástól!

**Beázás illetve szakszerűtlen beszerelés okozta hibáknál a garancia megszűnik!**

#### **A.C.T Kártya**

A riasztóhoz kettő darab ugró kódos kártya tartozik.

#### **Bekapcsolás - Kikapcsolás**

A riasztó bekapcsolásához elegendő eltávolítani a gépkocsi közeléből. Amikor a riasztó központ nem érzékeli a kártya jelenlétét, automatikusan bekapcsolja a riasztót, és lezárja a centálzárat.(ha hozzá van kötve) Amennyiben manuálisan szeretné működtetni a riasztót, elég csak megnyomni a műhold logót, miután becsukta a gépkocsi ajtaját, és a rendszer bekapcsol. Ha manuálisan kapcsolta be a rendszert, akkor csak manuálisan (műhold logó megnyomásával) lehet kikapcsolni is a rendszert, mert ekkor egy be-ki kapcsolási ciklusra kizárja az automatikus működést. Hasznos lehet a manuális működtetés, ha nem távolodunk el 15 m-en kívül az autónktól. A riasztó bekapcsolását 1 indexvillanás jelzi. Ha valamelyik ajtó nem lett rendesen becsukva, akkor a riasztó a bekapcsolás és az élesedés után 3 beep hangot ad, ezzel figyelmeztet valamely nyílászáró helytelen állapotára.

A riasztó kikapcsolásához automatikus működtetés esetén elég, ha közel megyünk a gépkocsihoz, mert a rendszer felismeri a kártyát és kikapcsolja a riasztót és kinyitja az ajtókat. (ha hozzá lettek kötve). Ha manuális úton zártuk be a gépkocsit, akkor a csak így is tudjuk kinyitni, tehát nyomjuk meg a kártyán lévő műhold logót, ekkor a rendszer kikapcsol és kinyílnak az ajtók. A riasztó kikapcsolását 2 indexvillanás jelzi. Ha a távollétünkben volt riasztás, akkor ezt a riasztó a kikapcsoláskor 4 indexvillanással jelzi.

#### **Opció belső térvédelem kizárása**

Ha a riasztó bekapcsolását követő 5 másodpercen belül még egyszer megnyomjuk a kártyán lévő műhold logót, akkor a rendszer kizárja az opció belső tér védelmet, feltéve ha azt opcióként csatlakoztattunk hozzá. Ezt a kizárási funkciót a riasztó 1 indexvillanással jelzi. A funkció csak egy bekapcsolási ciklusra érvényes, mert kikapcsolás után a készülék visszaáll az eredeti állapotra.

#### **Élesedési idő**

A riasztó a bekapcsolást követő 30. másodpercig élesedik. Ezt az állapot a bekapcsolást követő 5 másodpercig a Led folyamatos világítása, majd 25 másodpercig a Led lassú villogása jelzi. A 30. másodperc letelte után a Led lassú villogásról gyors villogásra vált át, mely jelzi a riasztó beélesedett állapotát.

#### **Riasztás**

Bármilyen riasztást kiváltó ok esetén a riasztó rendszer 30 másodpercre bekapcsol, hangos riasztást ad és villogtatja az indexlámpákat. Ha meg akarja szüntetni a riasztást, nyomja meg egyszer a kártyán a műhold logót. Ekkor a hangjelzés leáll, és a rendszer kikapcsol.

#### **Automatikus indítástiltás**

Ez a funkció az utolsó ajtó becsukásától számított 30 másodperc múlva automatikusan védi a motort a beindítás ellen. A funkció működését a Led folyamatos világítása jelzi. Ahhoz, hogy el tudja indítani az autót, gyújtáson meg kell nyomni az autónak azt a gombját, amit a beszerelővel erre a célra külön leegyeztettek. Ekkor a Led elalszik és az autó indítható állapotba kerül. Ha nem akarja használni ezt a funkciót, akkor kérje a beszerelő segítségét.

#### **Rablásgátlás**

Amikor a motor jár, ha kinyitják és becsukják a vezető felőli ajtót, a rablásgátló funkció azonnal aktiválódik. Ez a funkció három fázisban jelentkezik a következő felosztásban:

30 másodperc után a LED bekapcsolt állapotban rögzül  
következő 20 másodperc elteltével akusztikus jelzés lép működésbe  
következő 20 másodperc elteltével a motorblokkolás aktiválódik.

[www.metroman.hu](http://www.metroman.hu)

A motorblokkolás szakaszos: 10 másodpercenként háromszor blokkol 5 másodperces időtartamig, majd negyedszer végleg leállítja a motort.

A rablásgátlást a kártya jelenléte, vagy az ABI gomb megnyomásával állítja le.

#### **PIN kódos vészkipecsolás**

Ahhoz, hogy hatástalanítsa a rendszert, a következő a teendő:

Nyissa ki az autó ajtaját (a riasztó szirénázni fog). Üljön be a kocsiba és 7 másodpercen belül tegye be az indítókulcsot, és adjon rá gyújtást; a LED gyorsan villogni fog. Csak akkor vegye le a gyújtást, amikor a villanások száma megegyezik a PIN kóddal.

Ha hibázik, vegye le, és adjon rá újra gyújtást.

#### **PIN kód kiolvasása**

Kikapcsolt riasztónál 3-szor tegye rá , majd vegye le a gyújtást, úgy hogy a harmadiknál maradjon gyújtáson a gépkocsi. 7 másodpercen belül nyomja meg a kártyán lévő műhold gombot. Az index elkezd villogni, majd ha befejeződött a villogás, nyomja meg Az ABI gombot. A LED 1 másodperces szünetekkel villogni fogja azt a számot ami a rendszer PIN kódja (a szám 1 és 15 között).

Ha a kártyán lévő műhold gombot a villanások szünetében nyomja meg, lehetőség van PIN kód módosítására (minden alkalommal, amikor a műhold gombot megnyomja, a PIN kód száma növekedni fog egy villanással.

Ahhoz, hogy ezt a műveletet befejezze, elég levenni a gyújtást.

Figyelem!!

Javasoljuk, jegyezze fel a pin kódját!

[www.metroman.hu](http://www.metroman.hu)

#### **Automatikus bekapcsolás és visszaélesedés**

Ez a funkció csak akkor működik, ha előre be lett programozva.

Automatikus bekapcsolás működése:

A riasztó az utolsó nyílászáró becsukása után 30 mp-el automatikusan bekapcsol (Jelzése 1 indexvillanás és ha programozva van, akkor 1 beep), de a centrálzárat nem működteti.

Automatikus visszaélesedés működése:

Ha a távvezérlővel kikapcsoljuk a riasztót, de egy ajtót sem nyitunk ki, akkor 60 másodperc múlva a riasztó automatikusan visszakapcsol, (Jelzése 1 indexvillanás és ha programozva van, akkor 1 beep), de a centrálzárat nem zárja le.

#### **Beep**

Ez a funkció csak akkor működik, ha előre be lett programozva.

A riasztó ki és bekapcsoláskor képes hangjelzést is adni a következők szerint:

Bekapcsoláskor: 1 beep

Kikapcsoláskor: 2 beep, ha volt a távollétünkben riasztás, akkor: 4 beep.

[www.metroman.hu](http://www.metroman.hu)

#### **Riasztó memória**

A riasztó a memóriájának köszönhetően képes arra, hogy megmutassa, hogy melyik érzékelője okozta az utolsó két riasztást. Kikapcsolt riasztónál tegyük rá a gyújtást 3-szor, nyomjuk meg a kártyán lévő műhold logót, majd vegyük le a gyújtást. A Led villogásainak számából következtetni tudunk a megadott táblázat segítségével, hogy melyik érzékelők riasztottak utoljára.

<b>Érzékelők</b>	<b>Led villogások</b>
Nyílászáró védelem	2
Motorblokk	3
Rablásgátlás	6
Feszültségesés érzékelő	7

#### Védelmi funkciók

Nyílászárók védelme: Ajtók, csomagtartó és motortér kinyitását érzékeli.  
Motorblokkolás : Indítási kísérletet érzékelve, megszakítja a motor áramkörét.  
Automatikus indítástiltás: A riasztó kikapcsolt állapotában is lesz indításvédelem.  
Rablásgátlás: Menet közben védi a gépkocsit ebrablás ellen.  
Feszültségesés érzékelés: 3V-nál nagyobb feszültségváltozásra riaszt.  
Opciók belső tér védelem: Az utastérben lévő mozgást érzékeli.

#### Teendő elveszett A.C.T. kártya esetén

##### **FIGYELEM ! NAGYON FONTOS !**

Amennyiben elvesztette a riasztóját működtető kódkártyát, úgy haladéktalanul forduljon a termék beszerelőjéhez, vagy a javítás végző szervizhez, ahol az elveszett eszköz kódját kitörlik a riasztó memóriájából, megakadályozva ezzel illetéktelenek hozzáférését a riasztóhoz. Ezzel egyidejűleg beprogramozásra kerül az új kódkártya.

#### Tanácsok

- Ha a riasztó működésével kapcsolatban bármilyen rendellenességet észlel, kérjük haladéktalanul forduljon a beszerelő szervizhez, vagy a termék importőréhez.  
Soha ne nyúljon a bekötésekhez.  
Ha a kártya nem a megszokotti távolságból működött a riasztót, akkor ellenőrzésre van szükség.
- Motormosás előtt takarja le a riasztót, mert a nagynyomású víz tönkre teheti.

# PIRANHA 802SA AUTÓRIASZTÓ

Beszereelési utasítás

[www.metroman.hu](http://www.metroman.hu)



**Riasztóegység:** Rögzítse a központi egységet a műszerfal alatt.

**Elektromos kábelek:** A kábeleket a biztonságos működés miatt forrasztani kell.

**Figyelem:** Beszerelés után kérjük, figyelmeztesse a felhasználót, hogy a riasztót védeni kell a nagynyomású vízszugárral szemben. Ennek elmulasztása a garancia elvesztését eredményezheti!

Kapcsolja le az akkumulátor negatív pólusát, mielőtt elkezdi az elektromos bekötéseket.

Amennyiben opciós szirénát tesz a riasztóhoz, kérjük gondosan válassza ki annak helyét.

Kerülje a meleg vagy mozgó motoralkatrészeket és azokat a helyeket, ahol vízzel érintkezhetne. (szivárgás, motormosás)

Az elektromos bekötést a következők szerint végezze el:

#### RIASZTÓ EGYSÉG

**Piros kábel:** Áramellátás (12V). Kösse az akkumulátor pozitív pólusához.

**Fekete kábel:** Áramellátás (12V). Kösse az akkumulátor negatív pólusához.

**Kék kábel:** Kontakt. Kösse az ajtókapcsolóhoz. FIGYELEM! A teljes körű héjvédelem kialakításához szükséges lehet az autó típusától függően eltérő darabszámú ajtó/motortér/csomagtér kontaktkapcsolók beépítése, amikről a beszerelő műhelynek kell gondoskodnia. Kérjük, ügyeljen ezek beszerelésére.

**Sárga kábelek:** Fényjelzés. Kösse az index lámpák kábeleibe. (Jobb és baloldal)

**Piros/Fekete kábel:** Motorgyújtás. Kösse gyújtáskori pozitívra. (+15/54)

**Zöld kábelek:** Motorblokk. Vágja el azt a kábelt, amelyik az üzemanyag pumpát, vagy az elektromos szelepet (diesel motornál) táplálja, majd az így kapott két vezetékét kösse a zöld kábelek végéhez.

**Fehér/Fekete kábel:** Led vezérlés. Negatív vezérlés. Kösse a Led fekete vezetékéhez.

**Barna kábel:** Modulvezérlés. Negatív kimenet a kiegészítő modulokhoz. (max: 500mA)

**Fehér/Kék kábel:** Szirénavezérlés. Negatív kimenet az opciós szirénának, vagy relén keresztül a dudának. Duda vezérlés esetén szaggatott jelet kell programozni.

Lásd: Programozható funkciók.

**Szürke/Sárga, Szürke/Piros, Szürke/Lila, Lila/Sárga, Lila/Piros kábelek:** Univerzális centrálzár vezérlés. A bekötéshez kövesse a hátoldalon található ábrákat.

**Narancs kábel:** Automatikus indítástiltás. Kösse az autóban lévő egy tetszőlegesen megválasztott kapcsolóhoz (ABI kapcsoló), kapcsolt pozitívra. (pozitív vezérlés). Az ABI gombot a rablásgátlás használatához a leírás szerint be kell kötni! Ha a narancssárga vezeték +12 V-ra van kötve, ahhoz a riasztót nem lehet programozni és a rablásgátlás sem használható.

Amikor az elektromos bekötések elkészültek, próbálja ki a riasztót, hogy helyesen működik-e?

Tegye vissza az akkumulátor negatív pólusát.

Kapcsolja be a berendezést a távvezérlővel.

Ellenőrizze a funkciókat a használati utasításban leírtak szerint.

Kapcsolja ki a riasztóberendezést.

#### Programozható funkciók, Programozás menete:

Amikor a riasztó ki van kapcsolva, tegye gyújtásra az autót háromszor és nyomja meg a műhold logót a kártyán. Az irányjelzők felvillanásának számából megtudhatjuk, hogy

[www.metroman.hu](http://www.metroman.hu)

melyik funkcióban vagyunk. A Led státusa (világít vagy nem) megmutatja, hogy a funkció működik-e vagy nem. Ha a Led világít, akkor az adott funkció be van kapcsolva. Ha a Led nem világít, akkor az adott funkció ki van kapcsolva. A gyújtás raadásával és levételével lehet a funkciókat ki- és bekapcsolni a kártya műhold logójának megnyomásával, pedig lépkedni lehet a beprogramozható funkciók között 7-től 1-ig.

Indexvillanások	Funkciók	LED világít	LED nem világít
7	Rablásgátlás	Bekapcsolva	Kikapcsolva
6	Sziréna kimenet	Fix	Szaggatott
5	Feszültségesés	Bekapcsolva	Kikapcsolva
4	Autom. bekapcsolás Autom. visszaéleledés	Bekapcsolva	Kikapcsolva
3	Beep	Bekapcsolva	Kikapcsolva

Funkció	2 Villanás	1 Villanás	Zárás	Nyitás
Zárás	Led OFF	Led OFF	1 sec	1 sec
Zárás	Led OFF	Led ON	5 sec	5 sec
Zárás	Led ON	Led OFF	2×1 sec	2×1 sec
Zárás	Led ON	Led ON	30 sec	1 sec

Nem szükséges végigmenni az összes programozható funkción, meg lehet szakítani azt egy adott programozás után is. A programozásból való kilépéshez, vegye le a gyújtást legalább 3 másodpercre. A gyújtás levétele után a riasztó a memóriájában tárolt utolsó két riasztás adatának megfelelően fog villogni.

(Lásd: riasztómemória)

### Új A.C.T. Kártya beprogramozása

Meg kell szüntetni a riasztó áramellátását. (központot lehúzni a csatlakozóról, vagy kivenni a biztosítékot) Tegye gyújtásra a gépkocsit, majd helyezze áram alá a riasztóegységet. A Led gyorsan villogni kezd. Nyomja meg a programozni kívánt kártya műhold logóját kétszer. Az első megnyomás után a Led fixen fog világítani, a második megnyomás után újra villogni kezd visszaigazolván a memorizálást. Amikor ismét villogni kezd a led, további kártyákat memorizálhatunk. Ha befejeztük a programozást, vegyük le a gyújtást. A beprogramozható kártyák száma max.5 db. A hatodik programozásnál a riasztó az első távvezérlő kódját automatikusan törli.

#### Műszaki adatok

Legkisebb áramellátás:	8 Vcc
Legnagyobb áramellátás:	18 Vcc
Irányjelzők reléinek terhelhetősége:	2x15 A
Centálzár relé terhelhetősége:	10-15 A
Motorblokk relé terhelhetősége :	20 A
Legnagyobb áramellátás a modul kimeneten :	500 mA
Legnagyobb feszültségesés érzékelés kikapcsolt állapotban:	9 mA
Legnagyobb feszültségesés érzékelés bekapcsolt állapotban:	9 mA

# RIASZTÓKÖZPONT

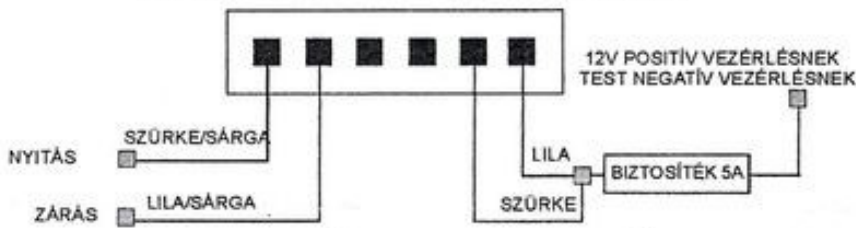
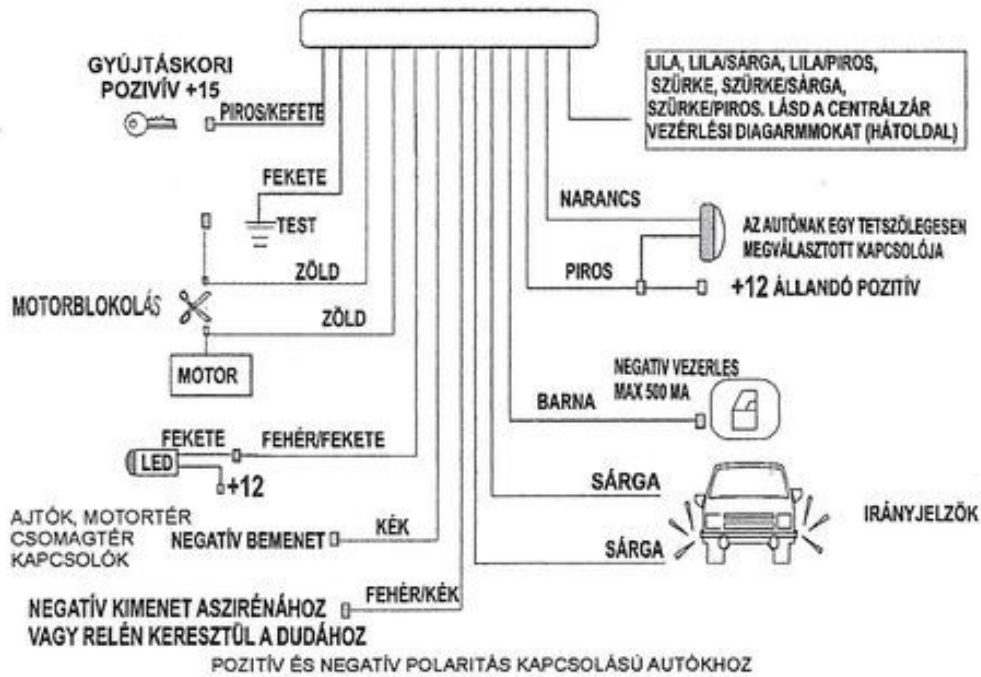

www.metroman.hu

AZOKHOZ AZ AUTÓKHOZ, AHOL A VEZETŐ OLDALIAJTÓBAN NINCS MOTOR

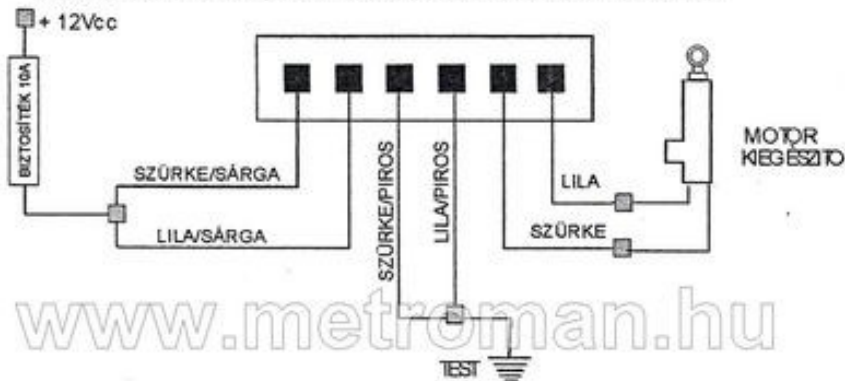

AZOKHOZ AZ AUTÓKHOZ, AMELYEKBE PNEUMATIKUS MŰKÖDÉSŰ A CENTRÁLZÁR

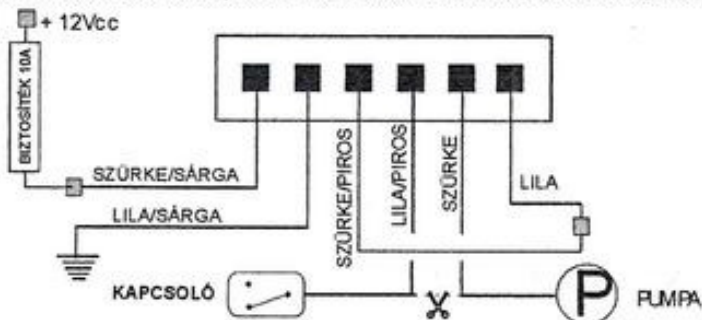

www.metroman.hu