

Zentralverriegelung (mit Funkfernbedienung),

- Außenspiegel, beheizbar und verstellbar
- Diebstahlwarnanlage
- Innenleuchten
- Kofferraumbeleuchtung
- Schiebe-/Ausstelldach

ab Oktober 1997

Abweichende Relaisplatz- und Sicherungsbelegung sowie Belegung der Mehrfachsteckverbindungen siehe Abschnitt "Einbauorte"

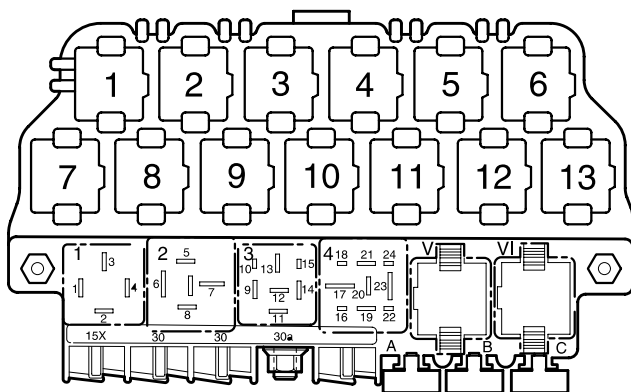

97-14163

Relaisplätze auf dem 13-fachen Zusatzrelaisträger oberhalb der Relaisplatte:

- 2** Relais für Motor Fernentriegelung Heckklappe (79)

Relaisplätze auf der Relaisplatte:

Sicherungsfarben

- 30 A – grün
- 25 A – weiß
- 20 A – gelb
- 15 A – blau
- 10 A – rot
- 7,5 A – braun
- 5 A – beige
- 3 A – lila

Hinweis:

Die Klammer hinter der Teilebezeichnung verweist auf die Steuerungsnummer auf dem Gehäuse.

Schalter für Spiegelverstellung, elektrisch verstellbarer Außenspiegel für Fahrertür

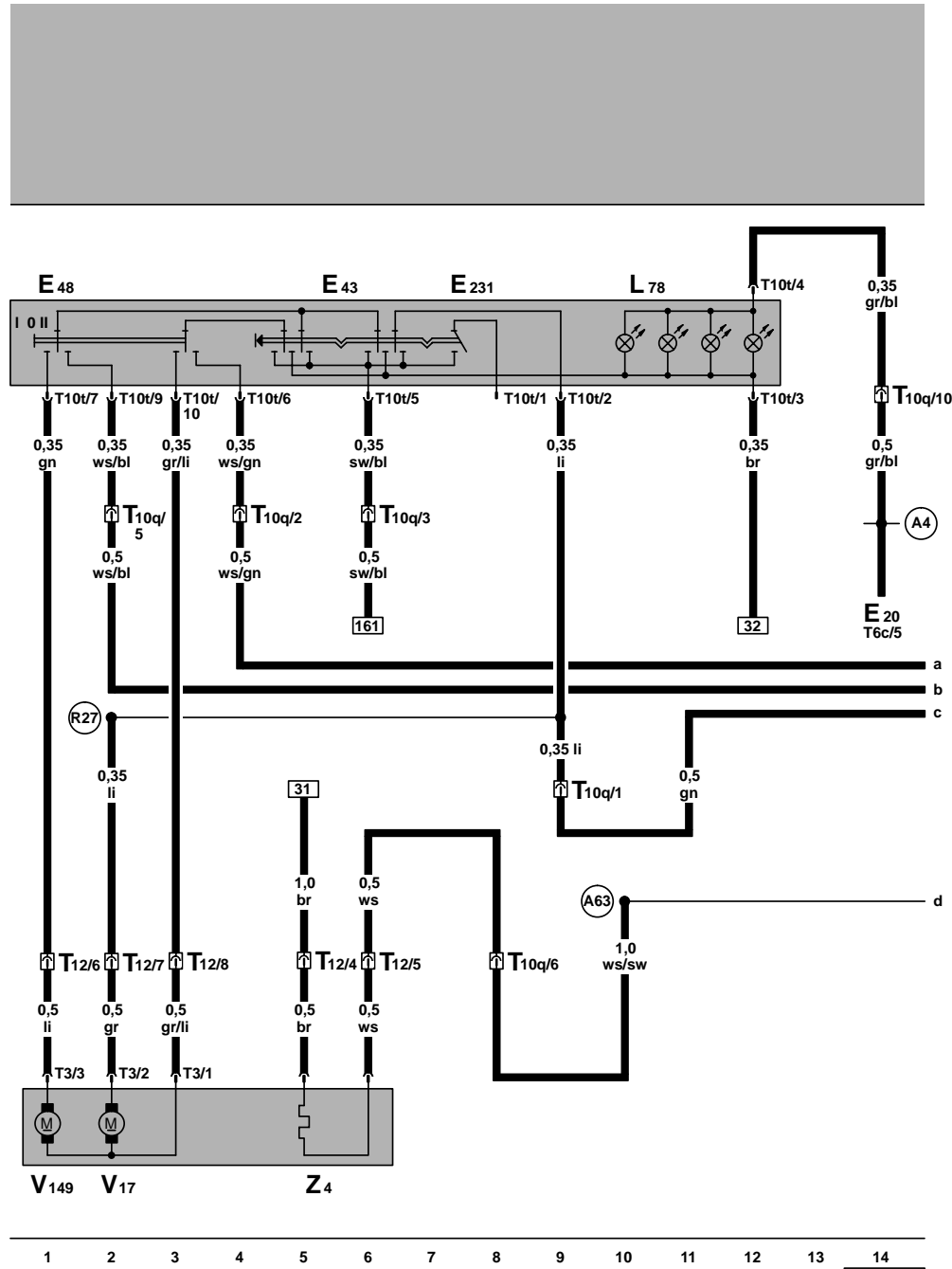

- E20 - Regler für Beleuchtung - Schalter und Instrumente
- E43 - Schalter für Spiegelverstellung
- E48 - Umschalter für Spiegelverstellung
- E231 - Schalter für Heizung Außenspiegel
- L78 - Beleuchtung - Schalter-Spiegelverstellung
- T3 - Steckverbindung, 3-fach
- T6c - Steckverbindung, 6-fach
- T10q - Steckverbindung, 10-fach, blau, Kupplungsstation A-Säule links
- T10t - Steckverbindung, 10-fach
- T12 - Steckverbindung, 12-fach, in der Fahrertür
- V17 - Motor für Spiegelverstellung (Fahrerseite)
- V149 - Motor für Spiegelverstellung, Fahrerseite
- Z4 - beheizbarer Außenspiegel, Fahrerseite

- (A4) - Plusverbindung (58b) im Schalttafelleitungsstrang
- (A63) - Verbindung (Spiegelheizung), im Schalttafelleitungsstrang
- (R27) - Verbindung (Spiegelverstellung), im Leitungsstrang Türverkabelung-Fahrerseite

ws = weiß
 sw = schwarz
 ro = rot
 br = braun
 gn = grün
 bl = blau
 gr = grau
 li = lila
 ge = gelb
 or = orange



Elektrisch verstellbarer Außenspiegel für Beifahrertür

- E15 - Schalter für beheizbare Heckscheibe
- T3a - Steckverbindung, 3-fach
- T7 - Steckverbindung, 7-fach
- T10r - Steckverbindung, 10-fach, blau, Kupplungsstation A-Säule rechts
- T12a - Steckverbindung, 12-fach, in der Beifahrertür
- V25 - Motor für Spiegelverstellung (Beifahrerseite)
- V150 - Motor für Spiegelverstellung, Beifahrerseite
- Z5 - beheizbarer Außenspiegel, Beifahrerseite

(A63) - Verbindung (Spiegelheizung), im Schalttafel-leitungsstrang

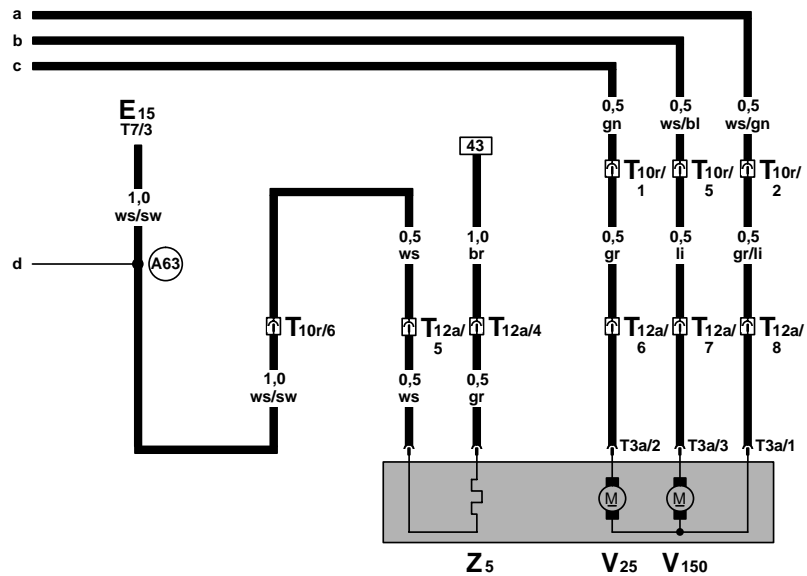

- ws = weiß
- sw = schwarz
- ro = rot
- br = braun
- gn = grün
- bl = blau
- gr = grau
- li = lila
- ge = gelb
- or = orange

15 16 17 18 19 20 21 22 23 24 25 26 27 28

97-26890



Steuergerät für Zentralverriegelung und Diebstahlwarnanlage, Schließeinheit für Zentralverriegelung (Fahrerseite), Warnleuchte - Tür links, Kontrollampe für Zentralverriegelung -SAFE-

- F220 – Schließeinheit für Zentralverriegelung, Fahrerseite (Schalterstellung bei geöffneter Tür)
- J285 – Steuergerät mit Anzeigeeinheit im Schalttafeleinsatz
- J379 – Steuergerät für Zentralverriegelung und Diebstahlwarnanlage, hinter der Schalttafel links
- K133 – Kontrollampe für Zentralverriegelung -SAFE-
- M27 – Warnleuchte - Tür links
- T8 – Steckverbindung, 8-fach
- T10i – Steckverbindung, 10-fach, schwarz, Kupplungsstation A-Säule links
- T10n – Steckverbindung, 10-fach, braun, Kupplungsstation A-Säule links
- T23 – Steckverbindung, 23-fach
- T24 – Steckverbindung, 24-fach
- T32 – Steckverbindung, 32-fach, blau

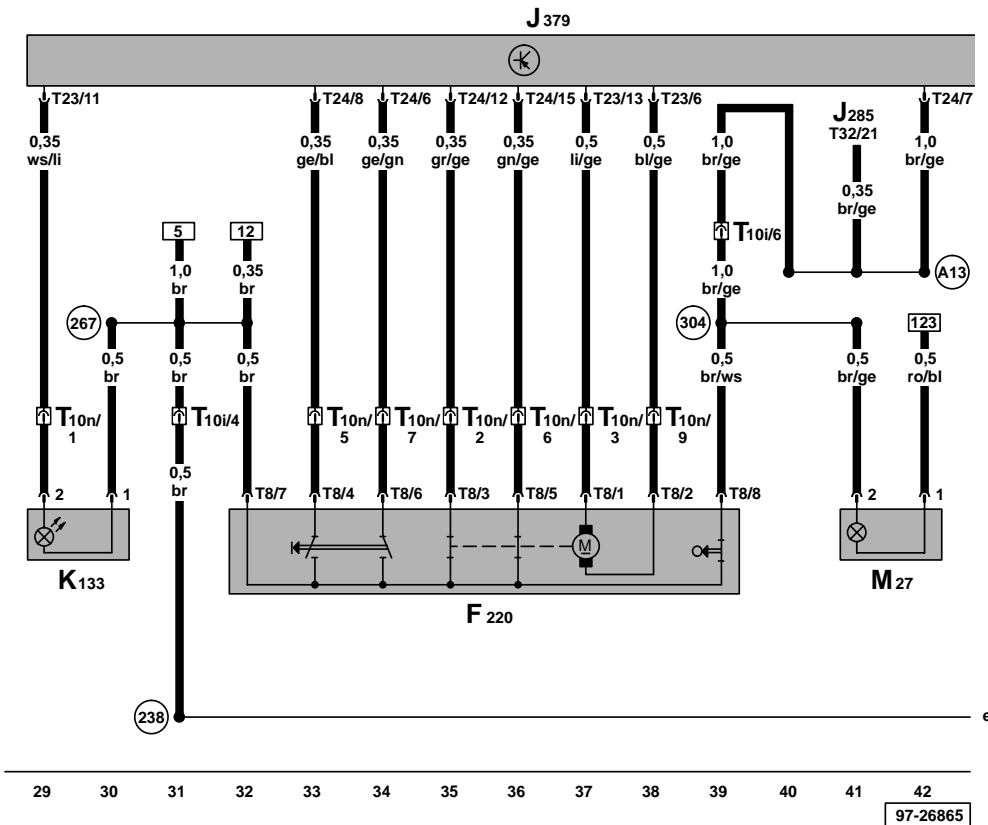

- (238) – Masseverbindung -1-, im Leitungsstrang Innenraum
- (267) – Masseverbindung -2-, im Leitungsstrang Türverkabelung - Fahrerseite
- (304) – Masseverbindung -3-, im Leitungsstrang Türverkabelung - Fahrerseite
- (A13) – Verbindung (Türkontaktschalter) im Schalttafelleitungsstrang

ws = weiß
 sw = schwarz
 ro = rot
 br = braun
 gn = grün
 bl = blau
 gr = grau
 li = lila
 ge = gelb
 or = orange

Steuergerät für Zentralverriegelung und Diebstahlwarnanlage, Schließeinheit für Zentralverriegelung (Beifahrerseite), Warnleuchte - Tür rechts

- F221 – Schließeinheit für Zentralverriegelung, Beifahrerseite (Schalterstellung bei geöffneter Tür)
- J379 – Steuergerät für Zentralverriegelung und Diebstahlwarnanlage, hinter der Schalttafel links
- M28 – Warnleuchte - Tür rechts
- T8b – Steckverbindung, 8-fach
- T10k – Steckverbindung, 10-fach, schwarz, Kupplungsstation A-Säule rechts
- T10p – Steckverbindung, 10-fach, braun, Kupplungsstation A-Säule rechts
- T23 – Steckverbindung, 23-fach
- T24 – Steckverbindung, 24-fach

- (268) – Masseverbindung -2-, im Leitungsstrang Türverkabelung - Beifahrerseite
- (303) – Masseverbindung -3-, im Leitungsstrang Türverkabelung - Beifahrerseite

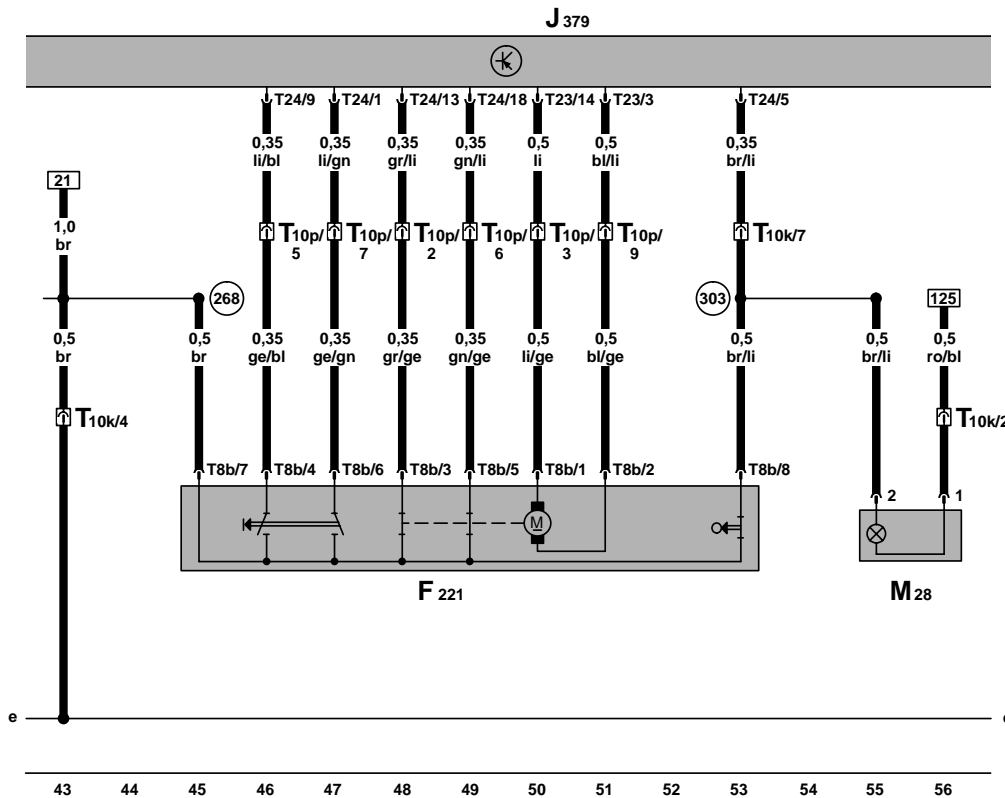

ws = weiß
 sw = schwarz
 ro = rot
 br = braun
 gn = grün
 bl = blau
 gr = grau
 li = lila
 ge = gelb
 or = orange

Steuergerät für Zentralverriegelung und Diebstahlwarnanlage, Schließeinheit für Zentralverriegelung (hinten links)

- F222 – Schließeinheit für Zentralverriegelung, hinten links (Schalterstellung bei geöffneter Tür)
- J234 – Steuergerät für Airbag
- J285 – Steuergerät mit Anzeigeeinheit im Schalttafeleinsatz
- J379 – Steuergerät für Zentralverriegelung und Diebstahlwarnanlage, hinter der Schalttafel links
- T6a – Steckverbindung, 6-fach
- T10l – Steckverbindung, 10-fach, schwarz, Kupplungsstation B - Säule links
- T16 – Steckverbindung, 16-fach, in der Schalttafel mitte, Anschluß Eigendiagnose
- T23 – Steckverbindung, 23-fach
- T24 – Steckverbindung, 24-fach
- T32 – Steckverbindung, 32-fach, blau
- T50 – Steckverbindung, 50-fach

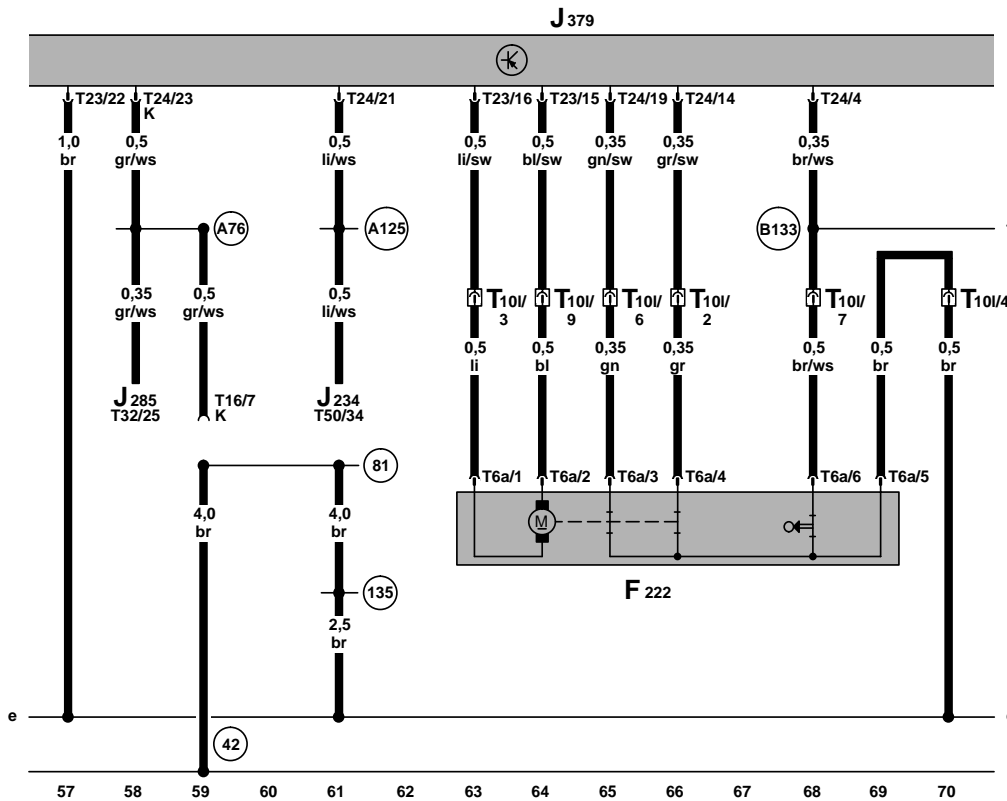

ws = weiß
 sw = schwarz
 ro = rot
 br = braun
 gn = grün
 bl = blau
 gr = grau
 li = lila
 ge = gelb
 or = orange

- 42 – Massepunkt neben Lenksäule
- 81 – Masseverbindung -1-, im Schalttafelleitungsstrang
- 135 – Masseverbindung -2-, im Schalttafelleitungsstrang
- A76 – Verbindung (K-Diagnoseleitung), im Schalttafelleitungsstrang
- A125 – Verbindung (Crash-Signal), im Schalttafelleitungsstrang
- B133 – Verbindung (Zentralverriegelung auf), im Leitungsstrang Innenraum



Steuergerät für Zentralverriegelung und Diebstahlwarnanlage, Schließeinheit für Zentralverriegelung (hinten rechts), Relais für Motor Fernentriegelung Heckklappe, Motor für Heckklappenentriegelung

- F223 – Schließeinheit für Zentralverriegelung, hinten rechts (Schalterstellung bei geöffneter Tür)
- J379 – Steuergerät für Zentralverriegelung und Diebstahlwarnanlage, hinter der Schalttafel links
- J398 – Relais für Motor Fernentriegelung Heckklappe, auf dem 13-fachen Zusatzrelasträger*
- T5d – Steckverbindung, 5-fach, braun, Kupplungsstation C-Säule links
- T6b – Steckverbindung, 6-fach
- T10m – Steckverbindung, 10-fach, schwarz, Kupplungsstation B-Säule rechts
- T23 – Steckverbindung, 23-fach
- T24 – Steckverbindung, 24-fach
- V139 – Motor für Heckklappenentriegelung*

- (218) – Masseverbindung -1-, im Leitungsstrang Heckklappe
- (B133) – Verbindung (Zentralverriegelung auf), im Leitungsstrang Innenraum

* – Nur bei Bora

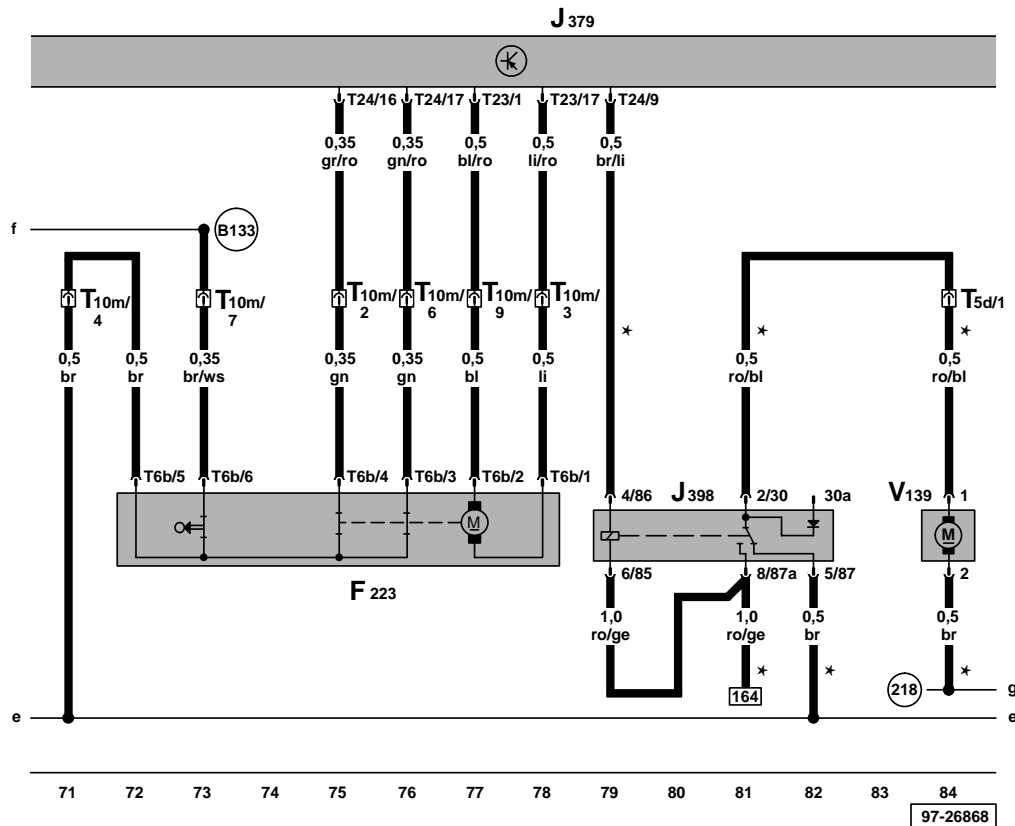

Steuergerät für Zentralverriegelung und Diebstahlwarnanlage, Schalter für Heckklappenentriegelung, Kofferraumbeleuchtung

- E165 – Schalter für Heckklappenentriegelung
- F5 – Schalter für Kofferraumbeleuchtung
- J379 – Steuergerät für Zentralverriegelung und Diebstahlwarnanlage, hinter der Schalttafel links
- K116 – Kontrolllampe für Heckklappe entriegelt
- T5 – Steckverbindung, 5-fach, schwarz, Kupplungsstation C-Säule links
- T24 – Steckverbindung, 24-fach
- T32 – Steckverbindung, 32-fach, blau
- W3 – Kofferraumleuchte

- (50) – Massepunkt, Kofferraum links
- (86) – Masseverbindung -1-, im Leitungsstrang hinten
- (98) – Masseverbindung, im Leitungsstrang Heckklappe
- (218) – Masseverbindung -1-, im Leitungsstrang Heckklappe
- (A126) – Verbindung (Kontaktschalter in Heckklappe), im Schalttafelleitungsstrang
- (Q22) – Verbindung -1-, im Leitungsstrang Heckklappe
- * – Nur bei Bora
- .-.- Nur bei Golf

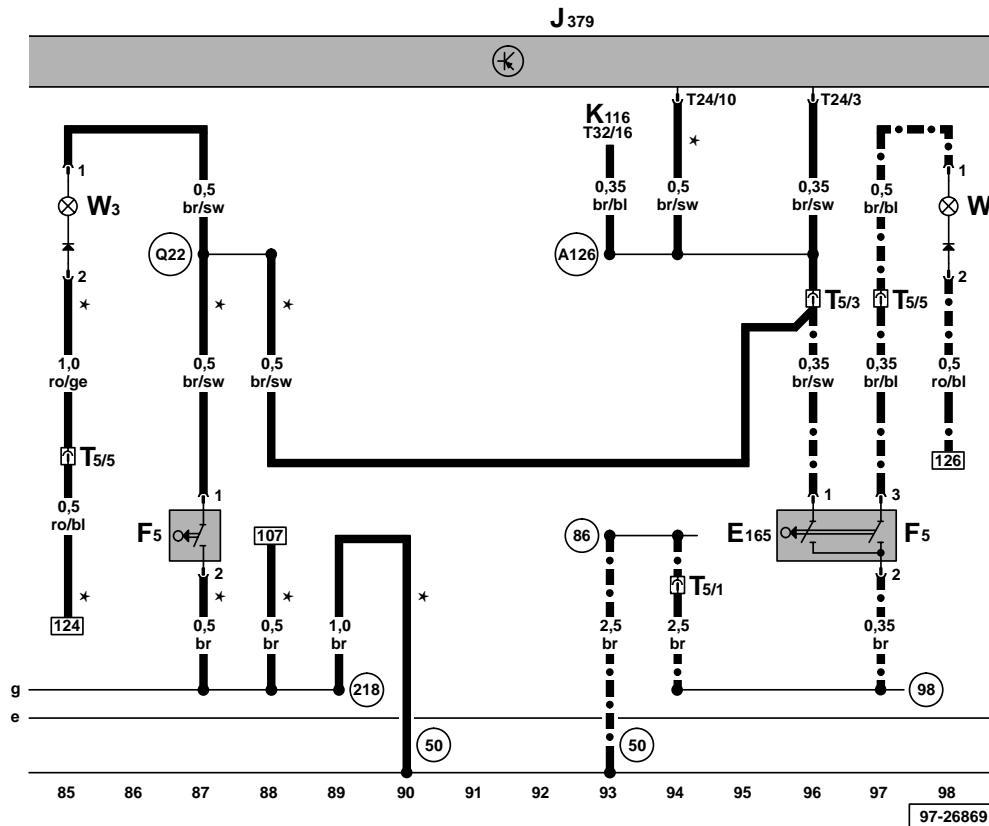

ws = weiß
 sw = schwarz
 ro = rot
 br = braun
 gn = grün
 bl = blau
 gr = grau
 li = lila
 ge = gelb
 or = orange

Steuergerät für Zentralverriegelung und Diebstahlwarnanlage, Taster für Entriegelung (Heckklappengriff), Schlüsselschalter für Sperre Entriegelung Heckklappe, Motor für Zentralverriegelung - Heckklappe

- E232 – Schlüsselschalter für Sperre Entriegelung Heckklappe*
- E234 – Taster für Entriegelung, Heckklappengriff*
- F124 – Kontaktschalter im Schließzylinder für Heckklappe/Diebstahlwarnanlage/ Zentralverriegelung
- J379 – Steuergerät für Zentralverriegelung und Diebstahlwarnanlage, hinter der Schalttafel links
- T2b – Steckverbindung, 2-fach, in der Heckklappe
- T2c – Steckverbindung, 2-fach, in der Heckklappe
- T3b – Steckverbindung, 3-fach, in der Heckklappe
- T5d – Steckverbindung, 5-fach, braun, Kupplungsstation C-Säule links
- T10i – Steckverbindung, 10-fach, schwarz, Kupplungsstation A-Säule links
- T23 – Steckverbindung, 23-fach
- T24 – Steckverbindung, 24-fach
- V53 – Motor für Zentralverriegelung - Heckklappe
- (50) – Massepunkt, Kofferraum links
- (219) – Masseverbindung -2-, im Leitungsstrang Heckklappe
- (A49) – Verbindung -1-, im Schalttafelleitungsstrang
- * – Nur bei Bora
- .-.- – Nur bei Golf

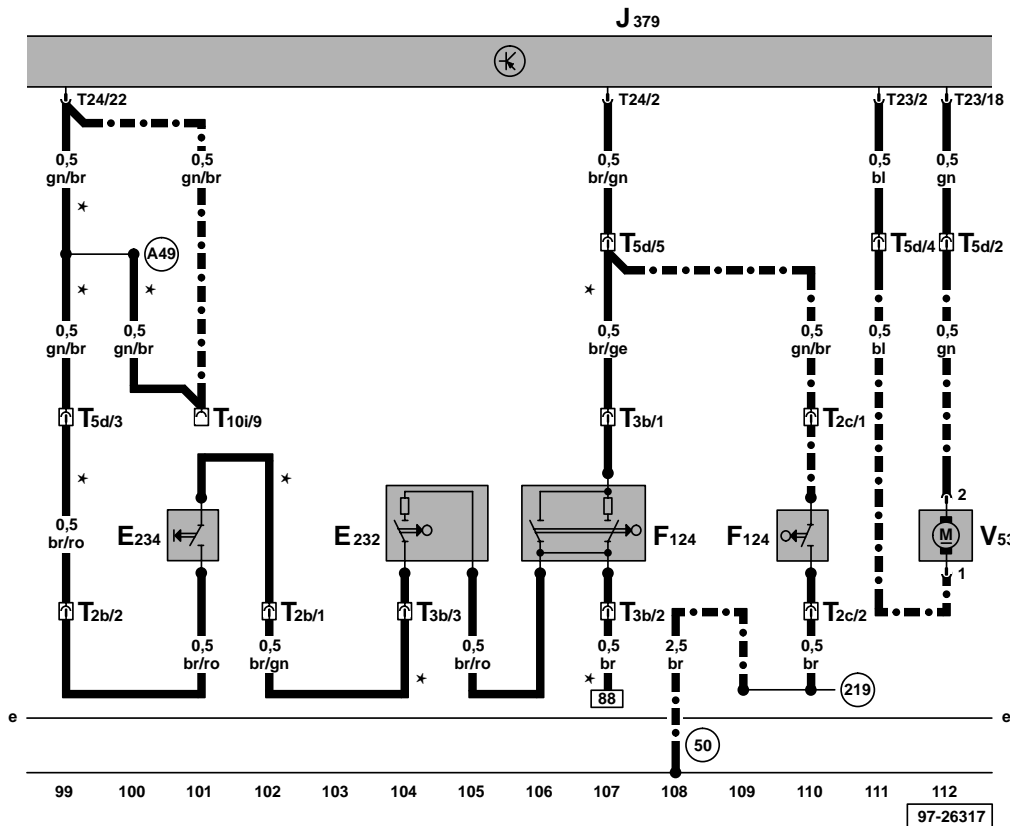

ws = weiß
 sw = schwarz
 ro = rot
 br = braun
 gn = grün
 bl = blau
 gr = grau
 li = lila
 ge = gelb
 or = orange

Zentralsteuergerät für Komfortsystem, Steuergerät für Schiebedachverstellung, Regler für Schiebedachverstellung

- E139 – Regler für Schiebedachverstellung
- J245 – Steuergerät für Schiebedachverstellung
- J379 – Zentralsteuergerät für Komfortsystem, hinter der Schalttafel links
- S230 – Sicherung 30 im Sicherungshalter
- T6d – Steckverbindung, 6-fach
- T6e – Steckverbindung, 6-fach
- T6f – Steckverbindung, 6-fach
- T23 – Steckverbindung, 23-fach
- V1 – Motor für Schiebedach

- (128) – Masseverbindung -1-, im Leitungsstrang Innenleuchte
- (238) – Masseverbindung -1-, im Leitungsstrang Innenraum
- (A29) – Verbindung (Innenleuchte), im Schalttafel-leitungsstrang
- (R6) – Plusverbindung -1-, im Leitungsstrang Innenleuchte

- * – Nur bei Bora
- – Nur bei Golf

ws = weiß
 sw = schwarz
 ro = rot
 br = braun
 gn = grün
 bl = blau
 gr = grau
 li = lila
 ge = gelb
 or = orange

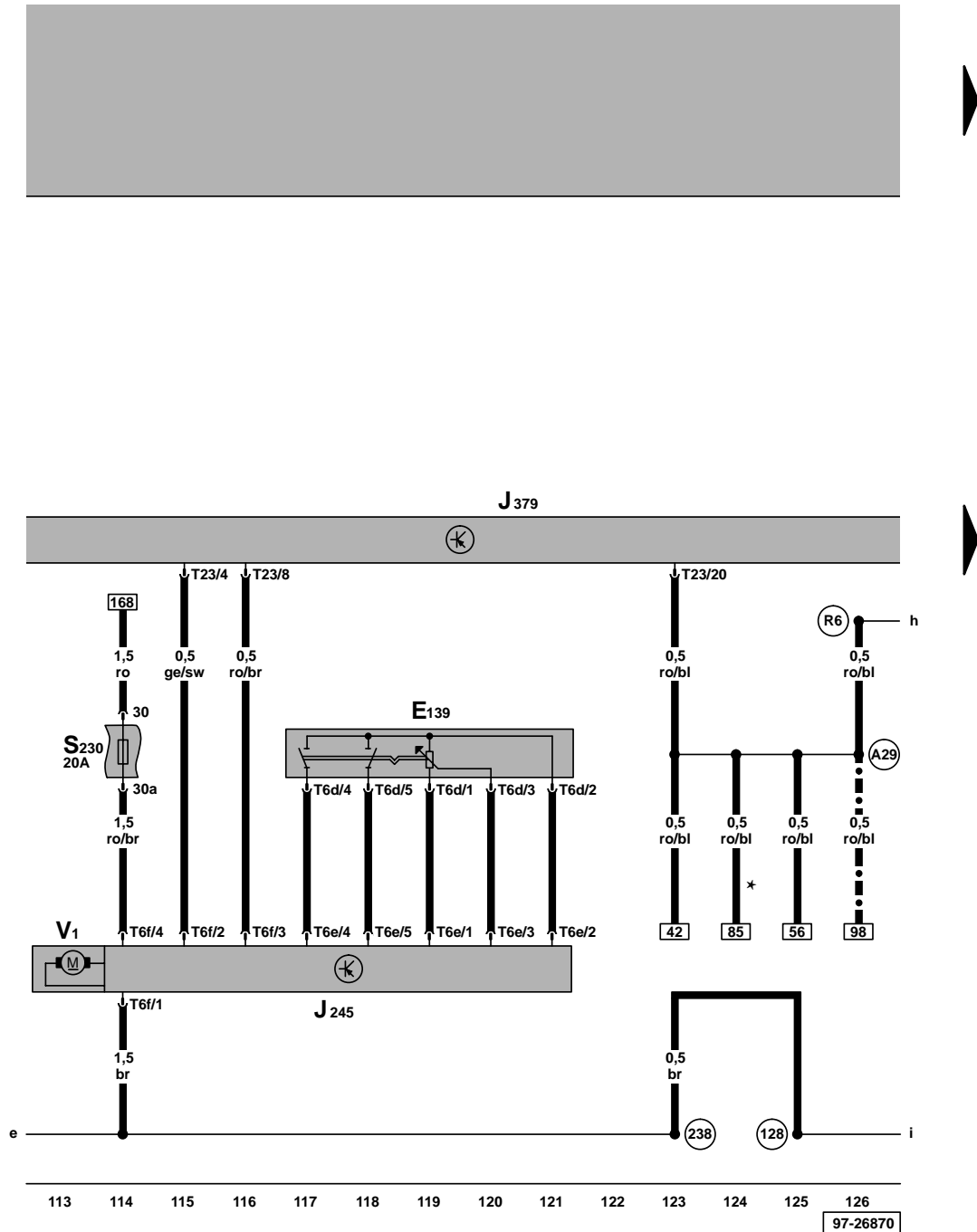

Steuergerät für Zentralverriegelung und Diebstahlwarnanlage, Innenleuchte vorn, Leseleuchten vorn und hinten, beleuchteter Make-up-Spiegel (Fahrer- und Beifahrerseite)

- F147 – Kontaktschalter für Make up-Spiegel - Fahrerseite
- F148 – Kontaktschalter für Make up-Spiegel - Beifahrerseite
- J379 – Steuergerät für Zentralverriegelung und Diebstahlwarnanlage, hinter der Schalttafel links
- T23 – Steckverbindung, 23-fach
- W – Innenleuchte vorn
- W11 – Leseleuchte hinten links
- W12 – Leseleuchte hinten rechts
- W13 – Leseleuchte Beifahrerseite
- W14 – beleuchteter Make-up-Spiegel (Beifahrerseite)
- W19 – Leseleuchte Fahrerseite
- W20 – beleuchteter Make-up-Spiegel (Fahrerseite)

- (128) – Masseverbindung -1-, im Leitungsstrang Innenleuchte
- (B129) – Verbindung (Innenleuchte, 31), im Leitungsstrang Innenraum
- (R6) – Plusverbindung -1-, im Leitungsstrang Innenleuchte

ws = weiß
 sw = schwarz
 ro = rot
 br = braun
 gn = grün
 bl = blau
 gr = grau
 li = lila
 ge = gelb
 or = orange

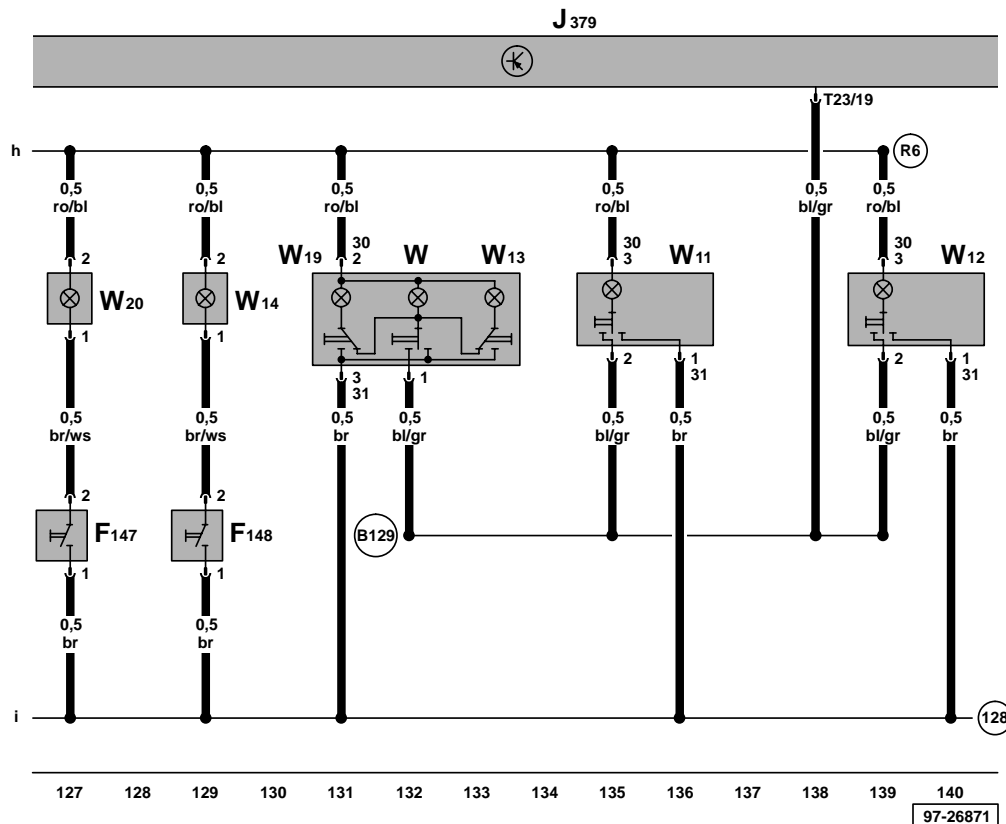



Steuergerät für Zentralverriegelung und Diebstahlwarnanlage, Signalhorn für Diebstahlwarnanlage, Antennenleitung für Zentralverriegelung und Diebstahlwarnanlage, Kontaktschalter für DWA

- F120 – Kontaktschalter für Diebstahlwarnanlage
- H8 – Signalhorn für Diebstahlwarnanlage*
- J285 – Steuergerät mit Anzeigeeinheit im Schalttafeleinsatz
- J379 – Steuergerät für Zentralverriegelung und Diebstahlwarnanlage, hinter der Schalttafel links
- R47 – Antennenleitung für Zentralverriegelung und Diebstahlwarnanlage
- T15 – Steckverbindung, 15-fach
- T23 – Steckverbindung, 23-fach
- T32 – Steckverbindung, 32-fach, blau
- (12) – Massepunkt, im Motorraum links
- (179) – Masseverbindung, im Leitungsstrang Scheinwerfer links
- (A5) – Plusverbindung (Blinker rechts) im Schalttafel-leitungsstrang
- (A6) – Plusverbindung (Blinker links) im Schalttafel-leitungsstrang
- (A27) – Verbindung (Geschwindigkeitssignal), im Schalttafel-leitungsstrang
- * – Nur in Fahrzeugen mit Diebstahlwarnanlage

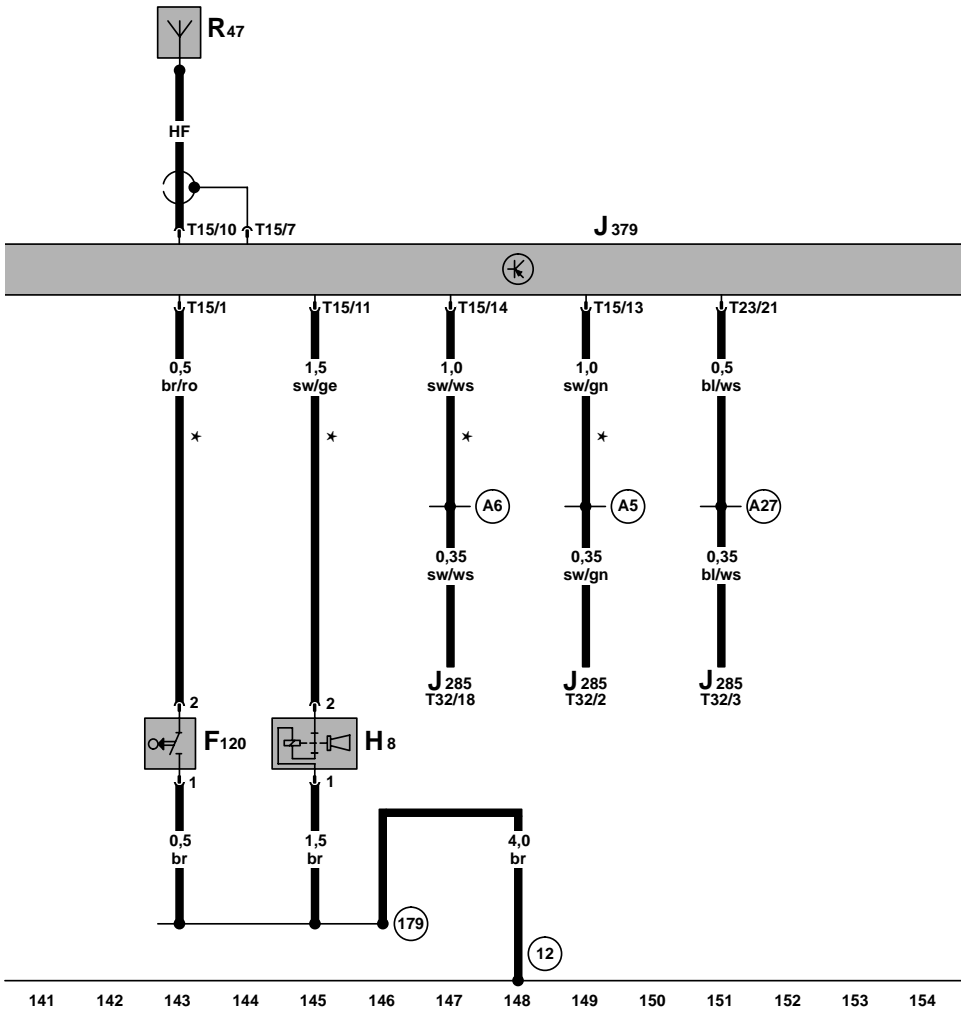

ws = weiß
 sw = schwarz
 ro = rot
 br = braun
 gn = grün
 bl = blau
 gr = grau
 li = lila
 ge = gelb
 or = orange

141 142 143 144 145 146 147 148 149 150 151 152 153 154

97-26872

Zentralsteuergerät für Komfortsystem

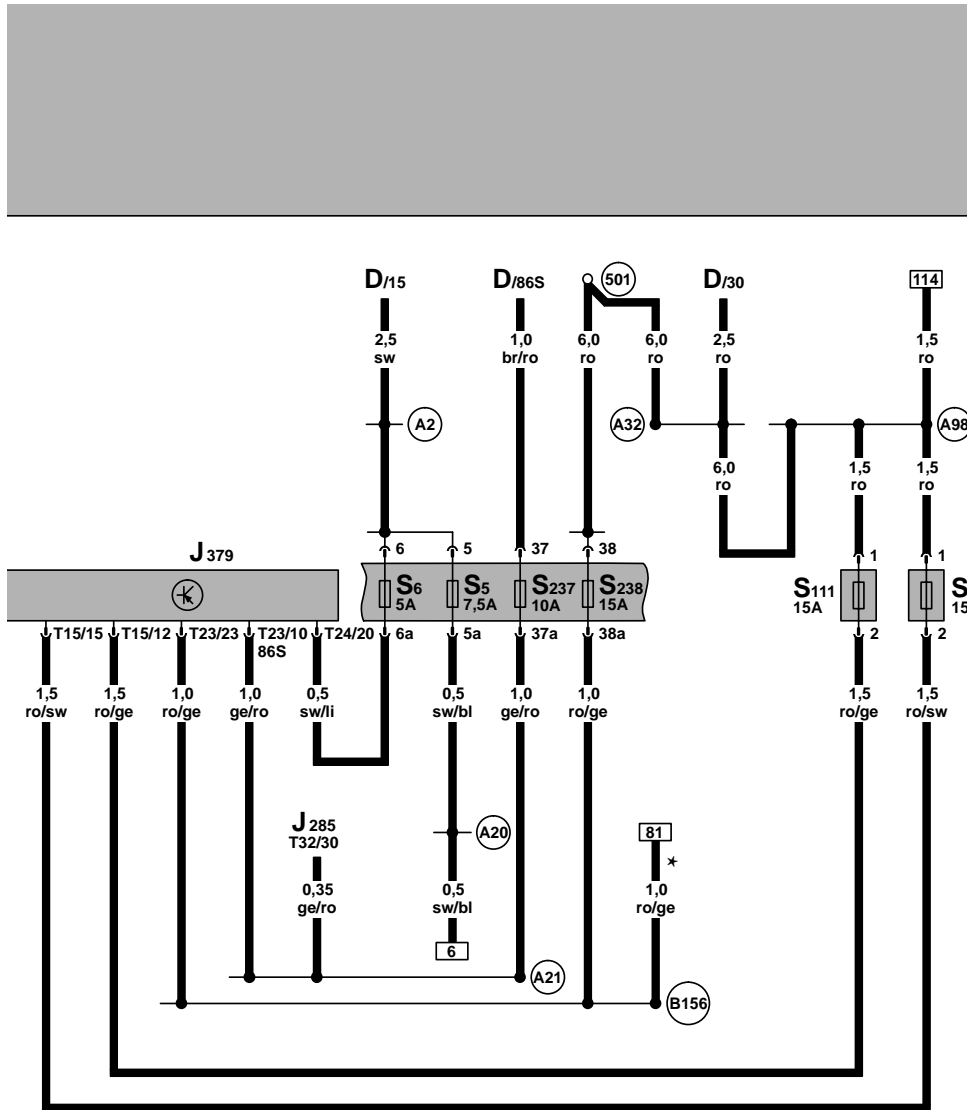

- D - Zündanlaßschalter
- J285 - Steuergerät mit Anzeigeeinheit im Schalttafel-einsatz
- J379 - Steuergerät für Zentralverriegelung und Diebstahlwarnanlage, hinter der Schalttafel links
- S5 - Sicherung 5 im Sicherungshalter
- S6 - Sicherung 6 im Sicherungshalter
- S111 - Sicherung für Diebstahlwarnanlage
- S144 - Sicherung für Zentralverriegelung/ Diebstahlwarnanlage
- S237 - Sicherung 37 im Sicherungshalter
- S238 - Sicherung 38 im Sicherungshalter
- T15 - Steckverbindung, 15-fach
- T23 - Steckverbindung, 23-fach
- T24 - Steckverbindung, 24-fach
- T32 - Steckverbindung, 32-fach, blau

- (501) - Schraubverbindung -2- (30), an der Relaisplatte
- (A2) - Plusverbindung (15) im Schalttafelleitungsstrang
- (A20) - Verbindung (15a), im Schalttafelleitungsstrang
- (A21) - Verbindung (86S), im Schalttafelleitungsstrang
- (A32) - Plusverbindung (30), im Schalttafelleitungsstrang
- (A98) - Plusverbindung -4- (30), im Schalttafelleitungsstrang
- (B156) - Plusverbindung (30a), im Leitungsstrang Innenraum
- * - Nur bei Bora

ws = weiß
 sw = schwarz
 ro = rot
 br = braun
 gn = grün
 bl = blau
 gr = grau
 li = lila
 ge = gelb
 or = orange