

Tagesfahrlicht,

ab Mai 1999

Abweichende Relaisplatz- und Sicherungsbelegung sowie Belegung der Mehrfachsteckverbindungen siehe Abschnitt "Einbaorte"

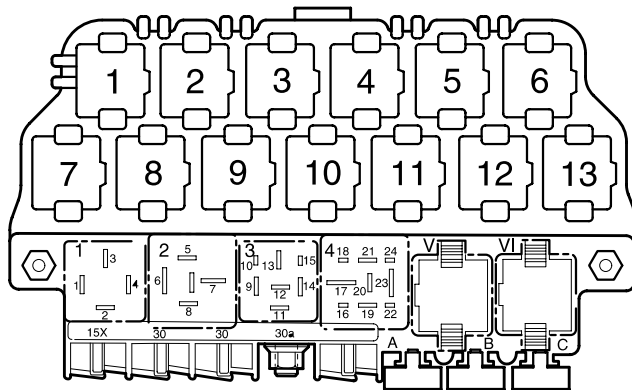

97-14163

Sicherungsfarben

- 30 A – grün
- 25 A – weiß
- 20 A – gelb
- 15 A – blau
- 10 A – rot
- 7,5 A – braun
- 5 A – beige
- 3 A – lila

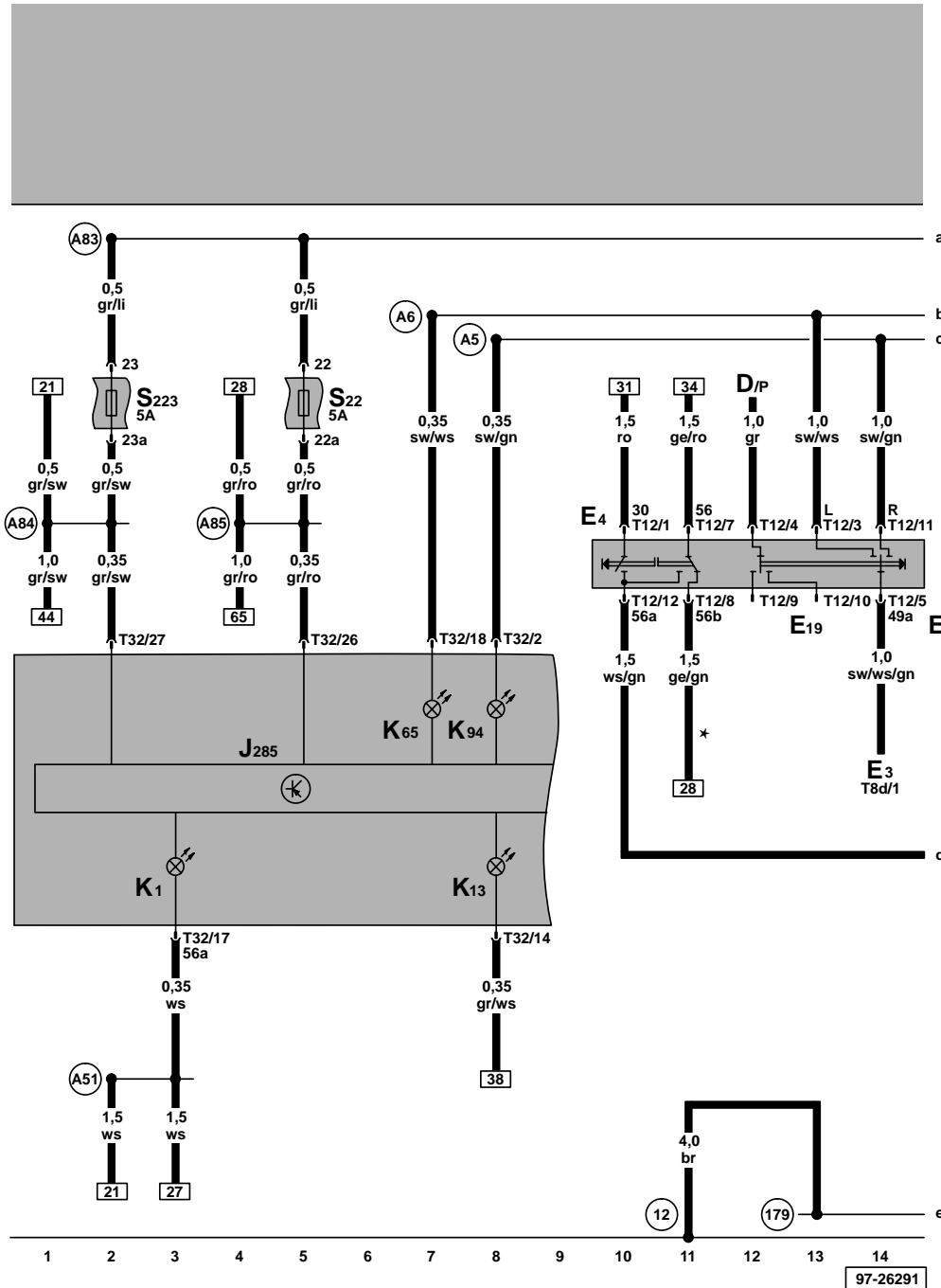

Schalttafeleinsatz, Blinkerschalter, Schalter für Handabblendung und Lichthupe, Schalter für Parklicht

- D - Zündanlaßschalter
- E2 - Blinkerschalter
- E3 - Warnlichtschalter
- E4 - Schalter für Handabblendung und Lichthupe
- E19 - Schalter für Parklicht
- J285 - Steuergerät mit Anzeigeeinheit im Schalttafeleinsatz
- K1 - Kontrollampe für Fernlicht
- K13 - Kontrollampe für Nebelschlußleuchte
- K65 - Kontrollampe für Blinker links
- K94 - Kontrollampe für Blinker rechts
- S22 - Sicherung 22 im Sicherungshalter
- S223 - Sicherung 23 im Sicherungshalter
- T8d - Steckverbindung, 8-fach
- T12 - Steckverbindung, 12-fach
- T32 - Steckverbindung, 32-fach, blau

- (12) - Massepunkt, im Motorraum links
- (179) - Masseverbindung, im Leitungsstrang Scheinwerfer links
- (A5) - Plusverbindung (Blinker rechts), im Schalttafeleleitungsstrang
- (A6) - Plusverbindung (Blinker links), im Schalttafeleleitungsstrang
- (A51) - Verbindung (56), im Schalttafeleleitungsstrang
- (A83) - Verbindung (Tagesfahrlicht), im Schalttafeleleitungsstrang
- (A84) - Verbindung (58L), im Schalttafeleleitungsstrang
- (A85) - Verbindung (58R), im Schalttafeleleitungsstrang
- * - Nur bei Bora/ Bora Variant

ws = weiß
 sw = schwarz
 ro = rot
 br = braun
 gn = grün
 bl = blau
 gr = grau
 li = lila
 ge = gelb
 or = orange

Scheinwerfer links, Standlicht links, Blinklicht vorn links, Scheinwerfer rechts, Standlicht rechts, Blinklicht vorn rechts

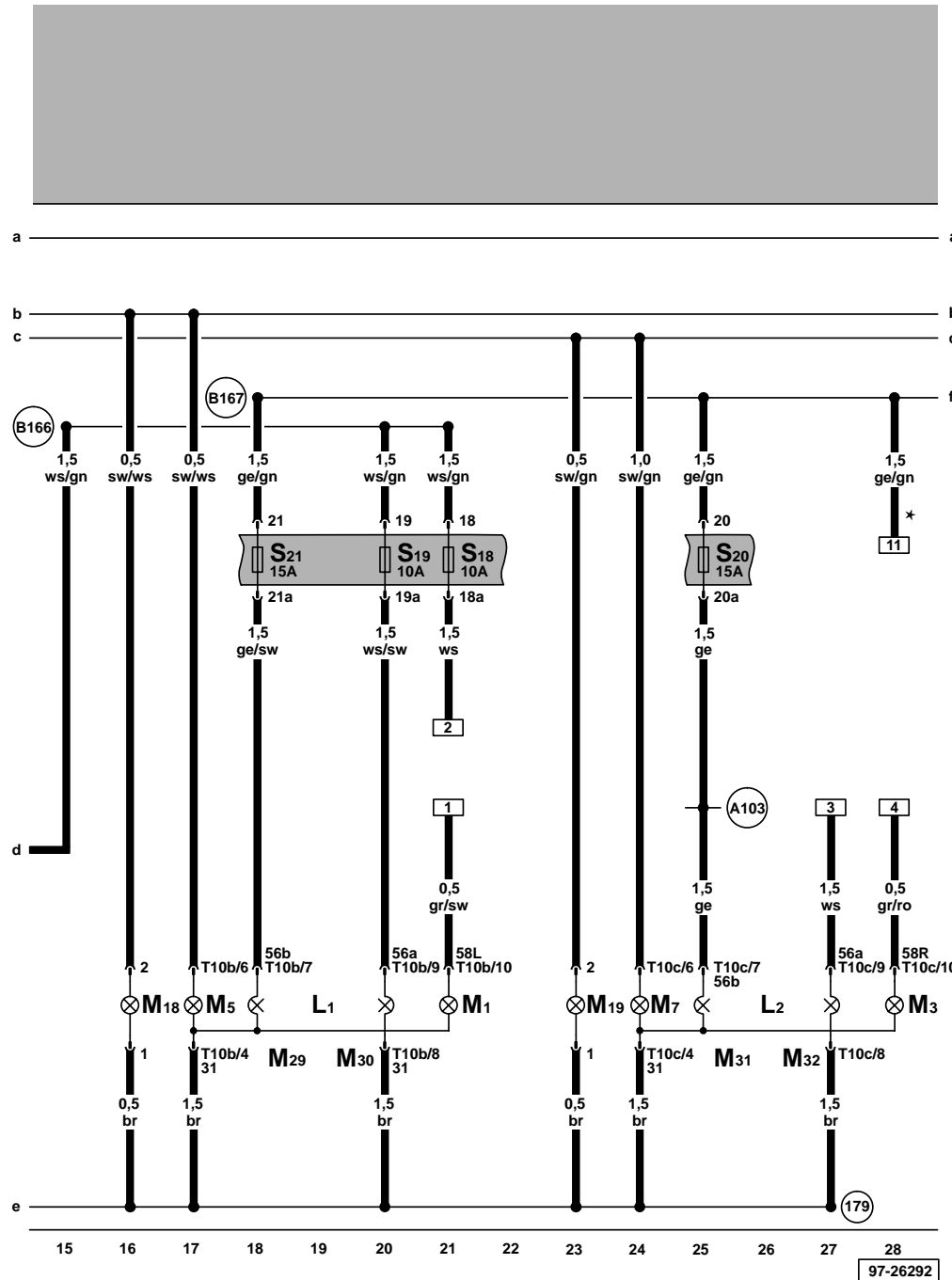

- L1 - Zweifadenlampe für Scheinwerfer links*
- L2 - Zweifadenlampe für Scheinwerfer rechts*
- M1 - Lampe für Standlicht links
- M3 - Lampe für Standlicht rechts
- M5 - Lampe für Blinklicht vorn links
- M7 - Lampe für Blinklicht vorn rechts
- M18 - Lampe für Seitenblinkleuchte links
- M19 - Lampe für Seitenblinkleuchte rechts
- M29 - Lampe für Abblendlichtscheinwerfer links**
- M30 - Lampe für Fernlichtscheinwerfer links**
- M31 - Lampe für Abblendlichtscheinwerfer rechts**
- M32 - Lampe für Fernlichtscheinwerfer rechts**
- S18 - Sicherung 18 im Sicherungshalter
- S19 - Sicherung 19 im Sicherungshalter
- S20 - Sicherung 20 im Sicherungshalter
- S21 - Sicherung 21 im Sicherungshalter
- T10b - Steckverbindung, 10-fach, am Scheinwerfer links
- T10c - Steckverbindung, 10-fach, am Scheinwerfer rechts

- (179) - Masseverbindung, im Leitungsstrang Scheinwerfer links
- (A103) - Verbindung -2- (56), im Schalttafelleitungsstrang
- (B166) - Verbindung (56a), im Leitungsstrang Innenraum
- (B167) - Verbindung (56b), im Leitungsstrang Innenraum

- * - Nur bei Bora/ Bora Variant
- ** - Nur bei Golf/ Golf Variant

ws = weiß
 sw = schwarz
 ro = rot
 br = braun
 gn = grün
 bl = blau
 gr = grau
 li = lila
 ge = gelb
 or = orange

Lichtschalter, Schalter für Nebelschlußleuchte

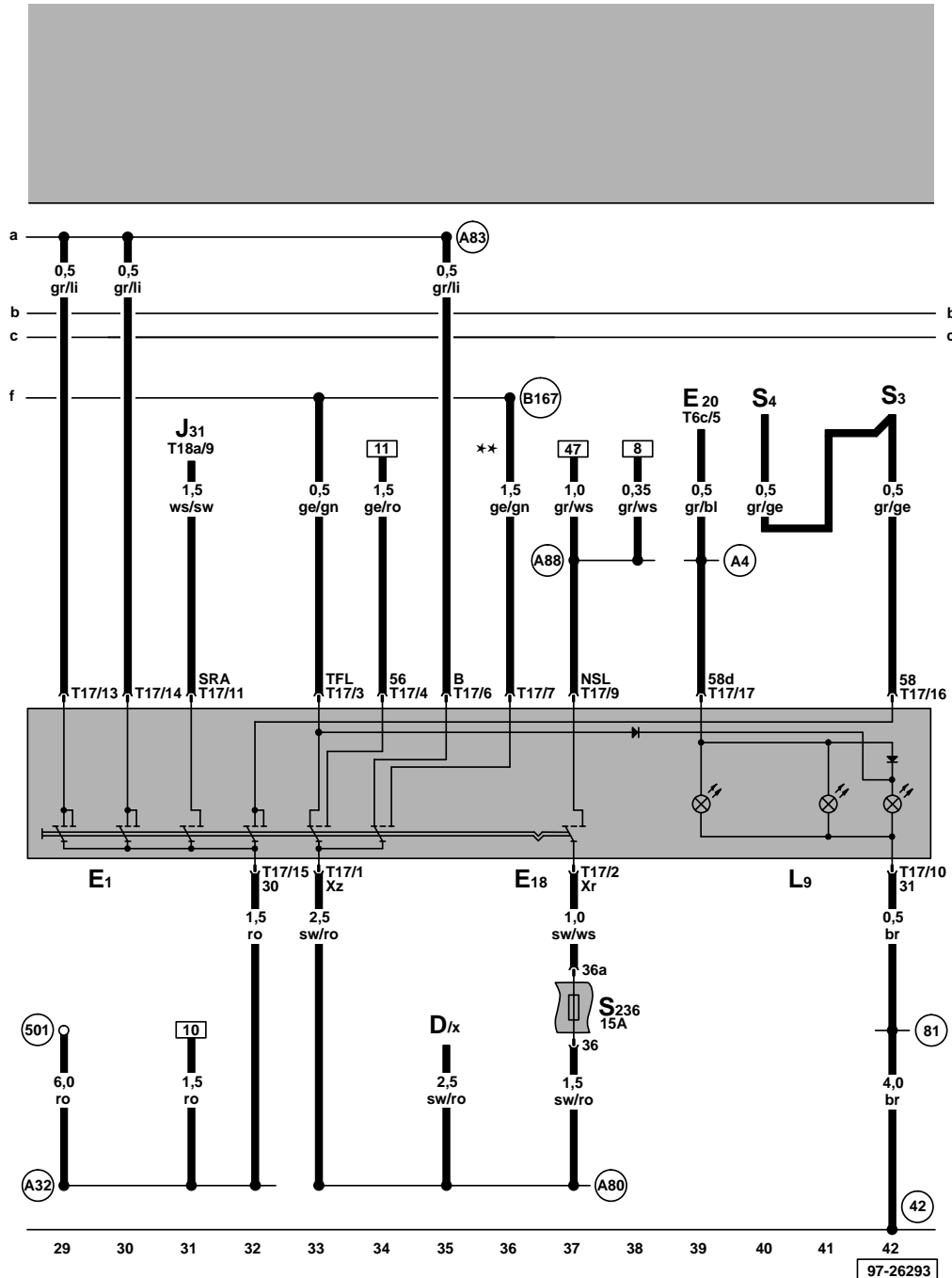

- D - Zündanlaßschalter
- E1 - Lichtschalter
- E18 - Schalter für Nebelschlußleuchte
- E20 - Regler für Beleuchtung - Schalter und Instrumente
- L9 - Lampe für Beleuchtung Lichtschalter
- J31 - Relais für Wasch-Wisch-Intervallautomatik
- S3 - Sicherung 3 im Sicherungshalter
- S4 - Sicherung 4 im Sicherungshalter
- S236 - Sicherung 36 im Sicherungshalter
- T6c - Steckverbindung, 6-fach
- T17 - Steckverbindung, 17-fach
- T18a - Steckverbindung, 18-fach
- (42) - Massepunkt neben Lenksäule
- (81) - Masseverbindung -1-, im Schalttafelleitungsstrang
- (501) - Schraubverbindung -2- (30), an der Relaisplatte
- (A4) - Plusverbindung (58b) im Schalttafelleitungsstrang
- (A32) - Plusverbindung (30), im Schalttafelleitungsstrang
- (A80) - Verbindung -1- (X), im Schalttafelleitungsstrang
- (A83) - Verbindung (Tagesfahrlicht), im Schalttafelleitungsstrang
- (A88) - Verbindung (NSL), im Schalttafelleitungsstrang
- (B167) - Verbindung (56b), im Leitungsstrang Innenraum
- ** - Nur bei Golf/ Golf Variant

ws = weiß
 sw = schwarz
 ro = rot
 br = braun
 gn = grün
 bl = blau
 gr = grau
 li = lila
 ge = gelb
 or = orange

Bremslicht links, Nebelschlußleuchte, Rückfahrlicht links, Schlußlicht links, Blinklicht hinten links, hochgesetztes Bremslicht



- F4 - Schalter für Rückfahrleuchten
- L46 - Lampe für Nebelschlußleuchte links
- M6 - Lampe für Blinklicht hinten links
- M16 - Lampe für Rückfahrlicht links
- M21 - Lampe für Brems- und Schlußlicht links
- M25 - Lampe für hochgesetztes Bremslicht
- T5 - Steckverbindung, 5-fach, schwarz, Kupplungsstation C-Säule links
- T5h - Steckverbindung, 5-fach, Nähe A-Säule links unten, im Leitungsstrang eingewickelt
- T5i - Steckverbindung, 5-fach, Nähe A-Säule links unten, im Leitungsstrang eingewickelt
- T10 - Steckverbindung, 10-fach, orange, im Schutzgehäuse für Steckverbindungen, im Wasserkasten links

- (A6) - Plusverbindung (Blinker links) im Schalttafelleitungsstrang
- (B182) - Verbindung (RF), im Leitungsstrang Innenraum
- (98) - Masseverbindung, im Leitungsstrang Heckklappe
- (218) - Masseverbindung -1-, im Leitungsstrang Heckklappe
- (W1) - Plusverbindung (54) im Leitungsstrang hinten
- (W28) - Plusverbindung -2- (54) im Leitungsstrang hinten

- - - Nur bei Golf Variant/ Bora Variant
- • - Nur bei Golf

ws = weiß
 sw = schwarz
 ro = rot
 br = braun
 gn = grün
 bl = blau
 gr = grau
 li = lila
 ge = gelb
 or = orange

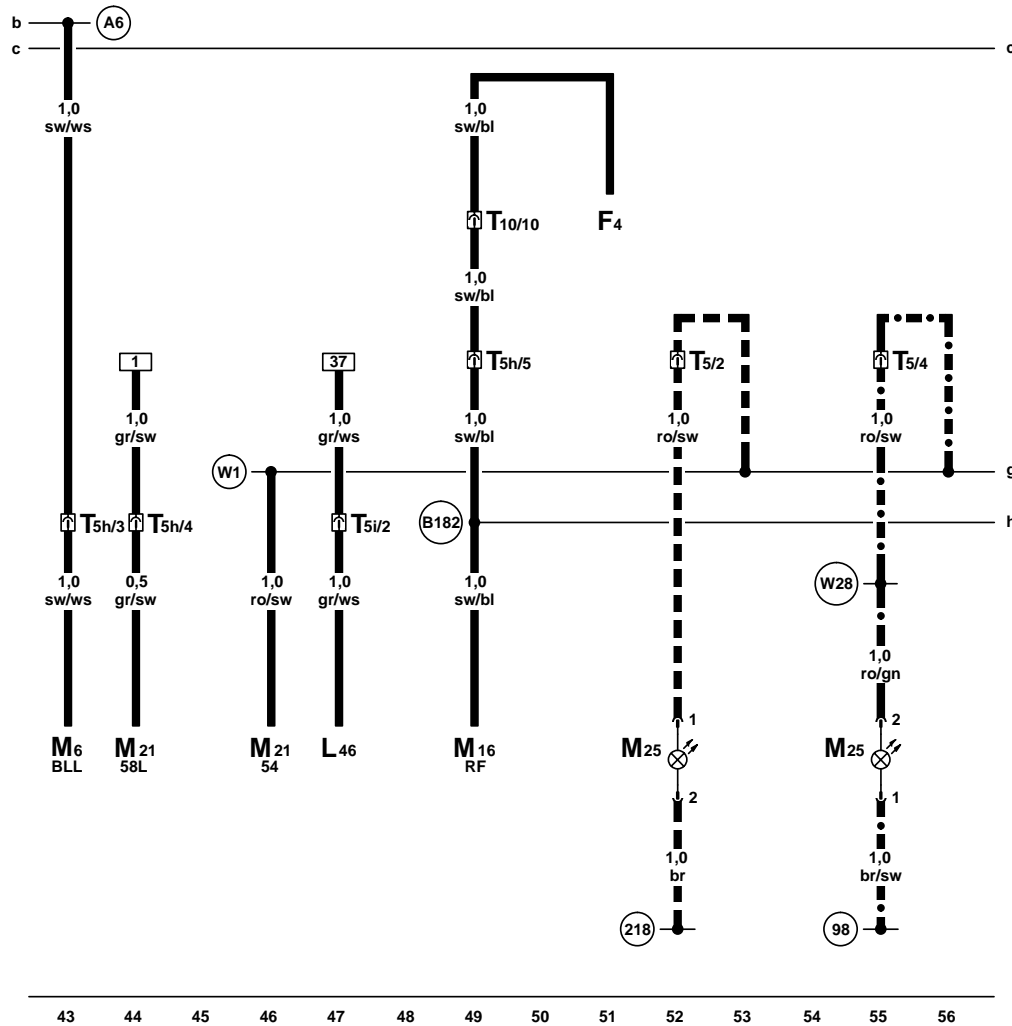



Schlußlicht rechts, Bremslicht rechts, Blinklicht hinten rechts, Rückfahrlicht rechts, hochgesetztes Bremslicht

- F - Bremslichtschalter
- M8 - Lampe für Blinklicht hinten rechts
- M17 - Lampe für Rückfahrlicht rechts
- M22 - Lampe für Brems- und Schlußlicht rechts
- M25 - Lampe für hochgesetztes Bremslicht (18 Leuchtdioden)
- T5i - Steckverbindung, 5-fach, Nähe A-Säule links unten, im Leitungsstrang eingewickelt

- (86) - Masseverbindung -1-, im Leitungsstrang hinten
- (A5) - Plusverbindung (Blinker rechts), im Schalttafel-leitungsstrang
- (A18) - Verbindung (54), im Schalttafelleitungsstrang
- (A89) - Verbindung (54), im Schalttafelleitungsstrang
- (B182) - Verbindung (RF), im Leitungsstrang Innenraum
- (W1) - Plusverbindung (54) im Leitungsstrang hinten
- *** - Nur bei Bora

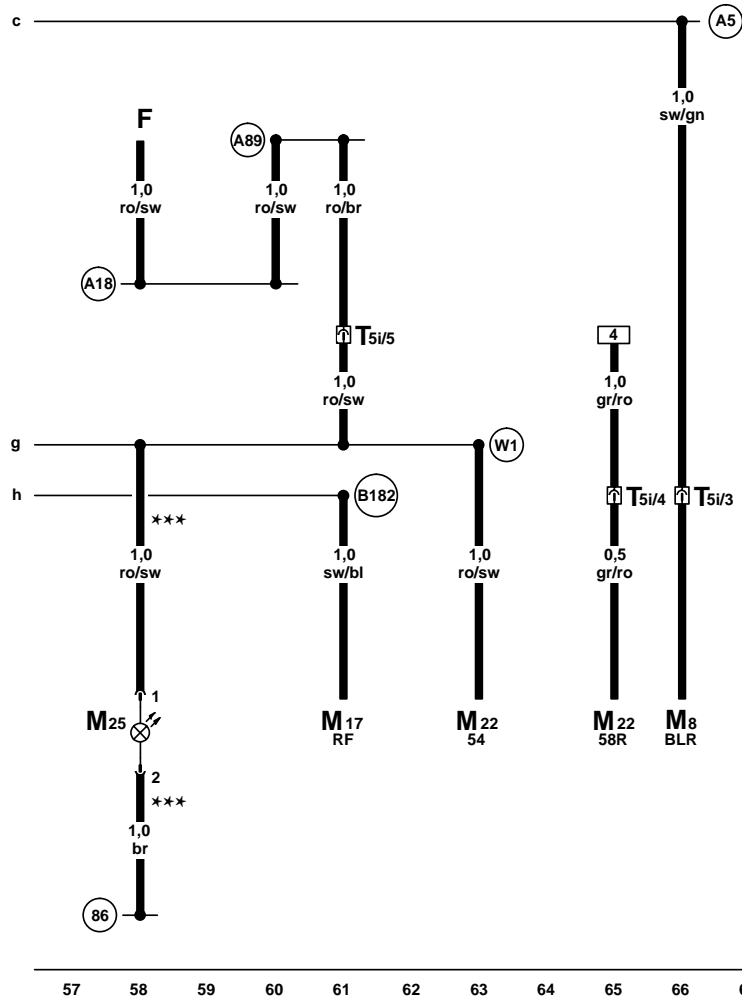

ws = weiß
 sw = schwarz
 ro = rot
 br = braun
 gn = grün
 bl = blau
 gr = grau
 li = lila
 ge = gelb
 or = orange