

## 40Hz Alsó határfrekvenciájú exponenciális tölcésrúgató műhelyrajz-1

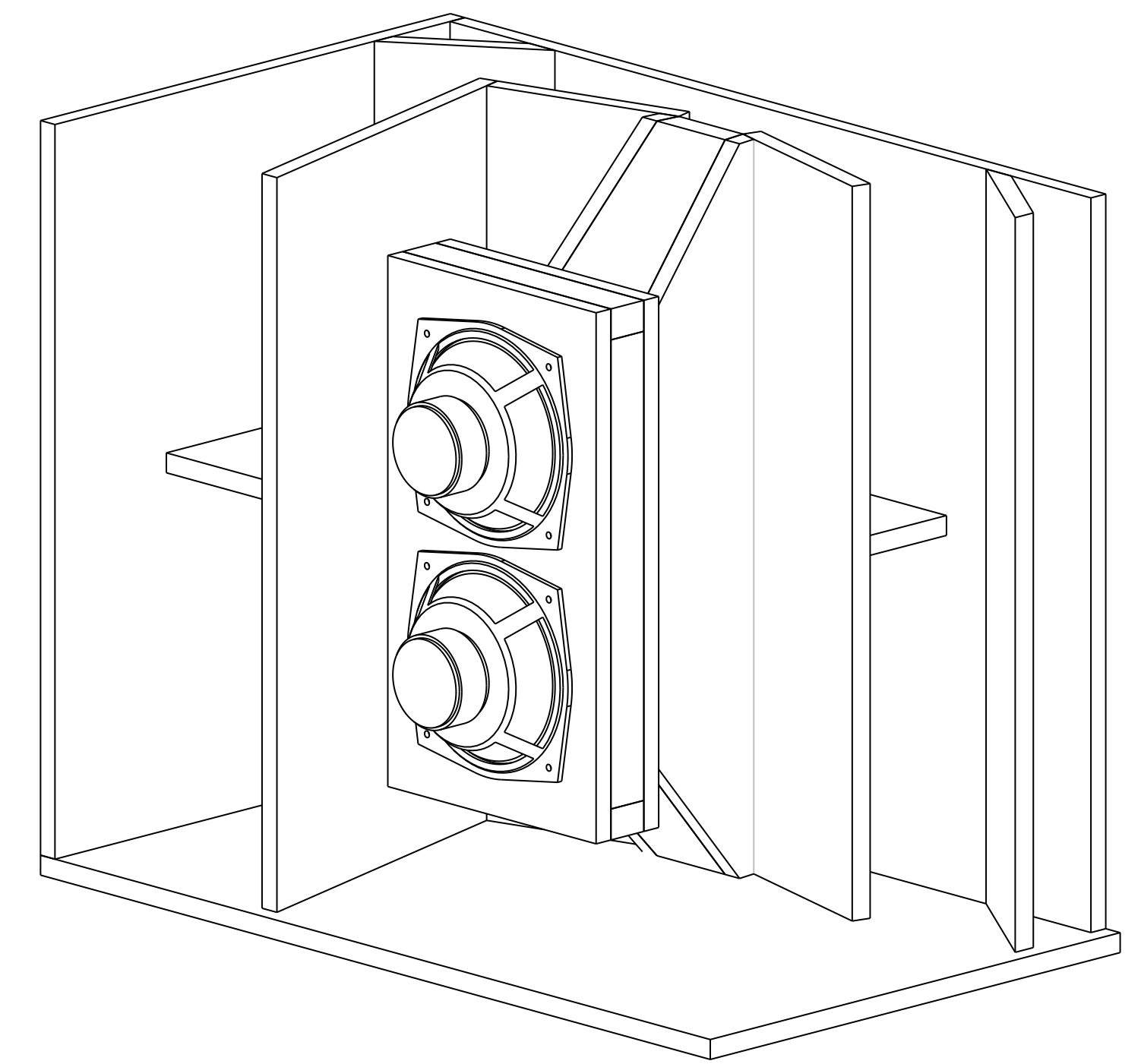

Térbeli nézet levett oldal , előlap,belső tereiőlappal

**zárt üreg(kapacitív kamra)  
lazán  
csillapítóanyaggal ki kell  
tölteni**

SCHNITTDARSTELLUNG B-B  
MÁBSTAB 1 : 4

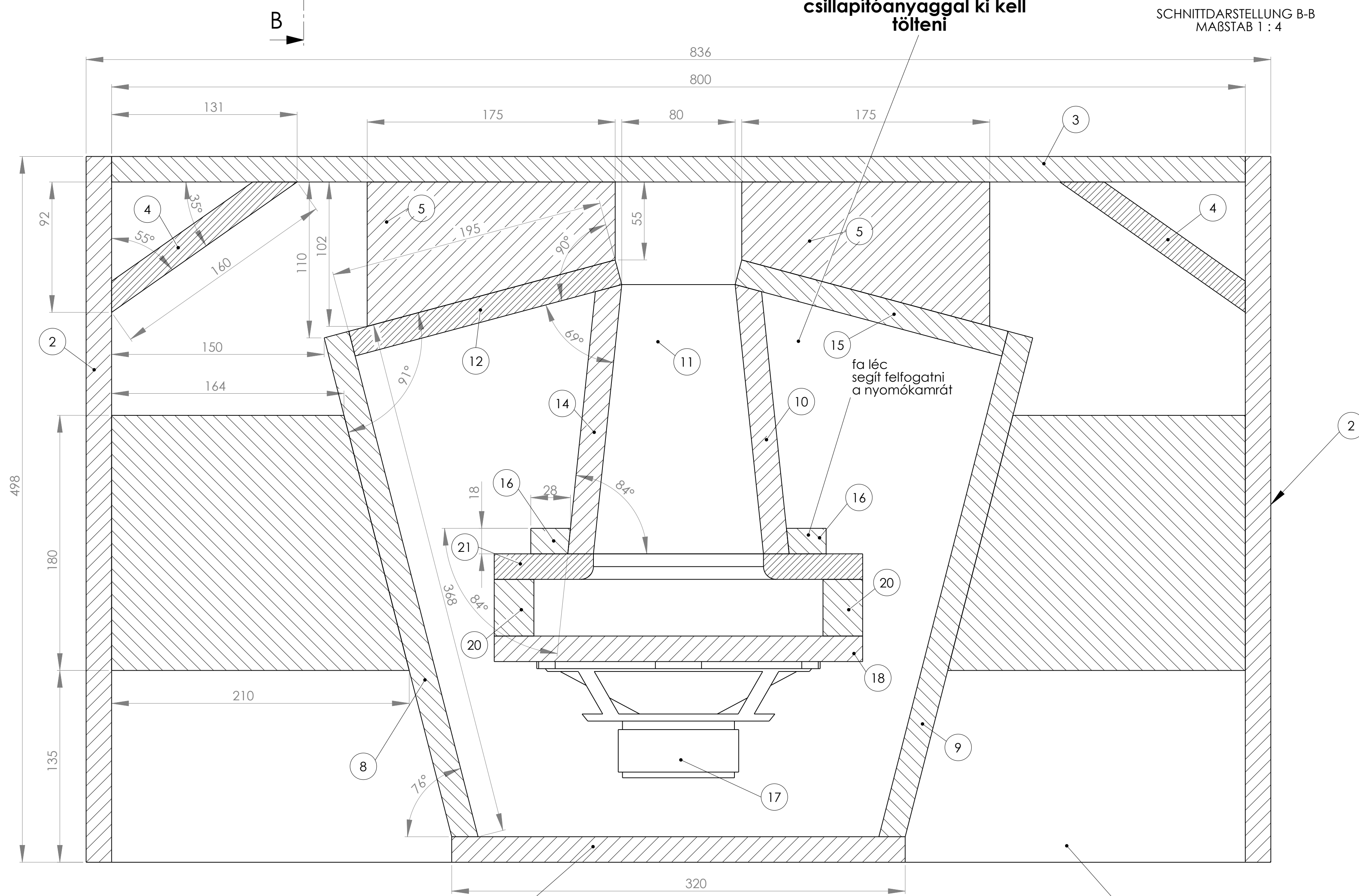

SCHNITTDARSTELLUNG A-A  
MÁBSTAB 1 : 2

POS.NR.	MENNYISÉG	MEGNEVEZÉS	HOSSZ	SZELESSEG	VASTAGSAG	MEGJEGYZÉS
1	2	Fenékek	498	836	18	EgyHosszúÉlÉlzárva
2	2	oldal	664	498	18	EgyHosszúÉlÉlzárva
3	1	Háttal	664	800	18	NincsÉlzárás
4	2	terelő	664	160	18	SzögvágasMindkétÉlen
5	2	belső_merevítő	175	102	18	Szögvágas
6	2	elsőterelő	210	180	18	Szögvágas
7	1	20_előlap	664	320	18	KétHosszúÉlÉlzárva
8	1	HarmadikSzakasz_1	664	368	18	MindkétÉlenSzögvágas
9	1	HarmadikSzakasz_2	664	368	18	MindkétÉlenSzögvágas
10	1	ElsőSzakaszOldal_1	664	193	18	BonyolultSzöges
11	1	ElsőSzakaszOldal-2	285	120	18	BonyolultSzöges
12	1	MásodikSzakaszOldal_1	664	195	18	EgyÉlenSzögvágas
13	1	ElsőSzakasz_3	285	120	18	BonyolultSzöges
14	1	ElsőSzakasz_4	664	193	18	BonyolultSzöges
15	1	MásodikSzakasz_2	664	195	18	EgyÉlenSzögvágas
16	2	Felfogó	293	28	18	Szögvágas
17	2	mélynyomó_imp				
18	1	20_hangsórótfelfogó	480	260	18	hangsórót kívülről szerelni
19	2	20_nyomókamra_káva_felső	260	40	28	lehet 18 vtg is
20	2	20_nyomókamra_káva_alsó	424	40	28	lehet 18 vtg is
21	1	20_nyomókamra_száj	480	260	18	Kivágás lekerekítve

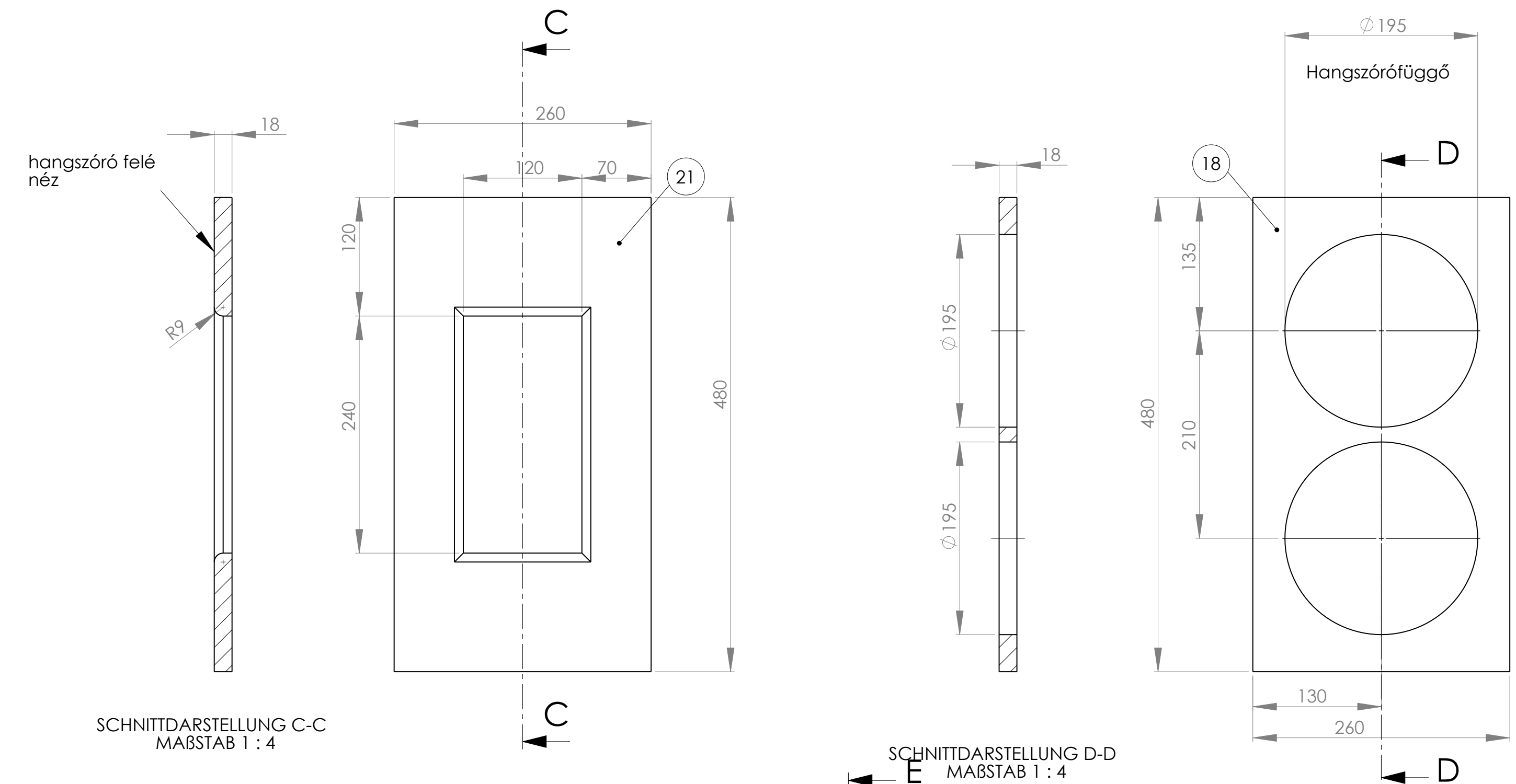
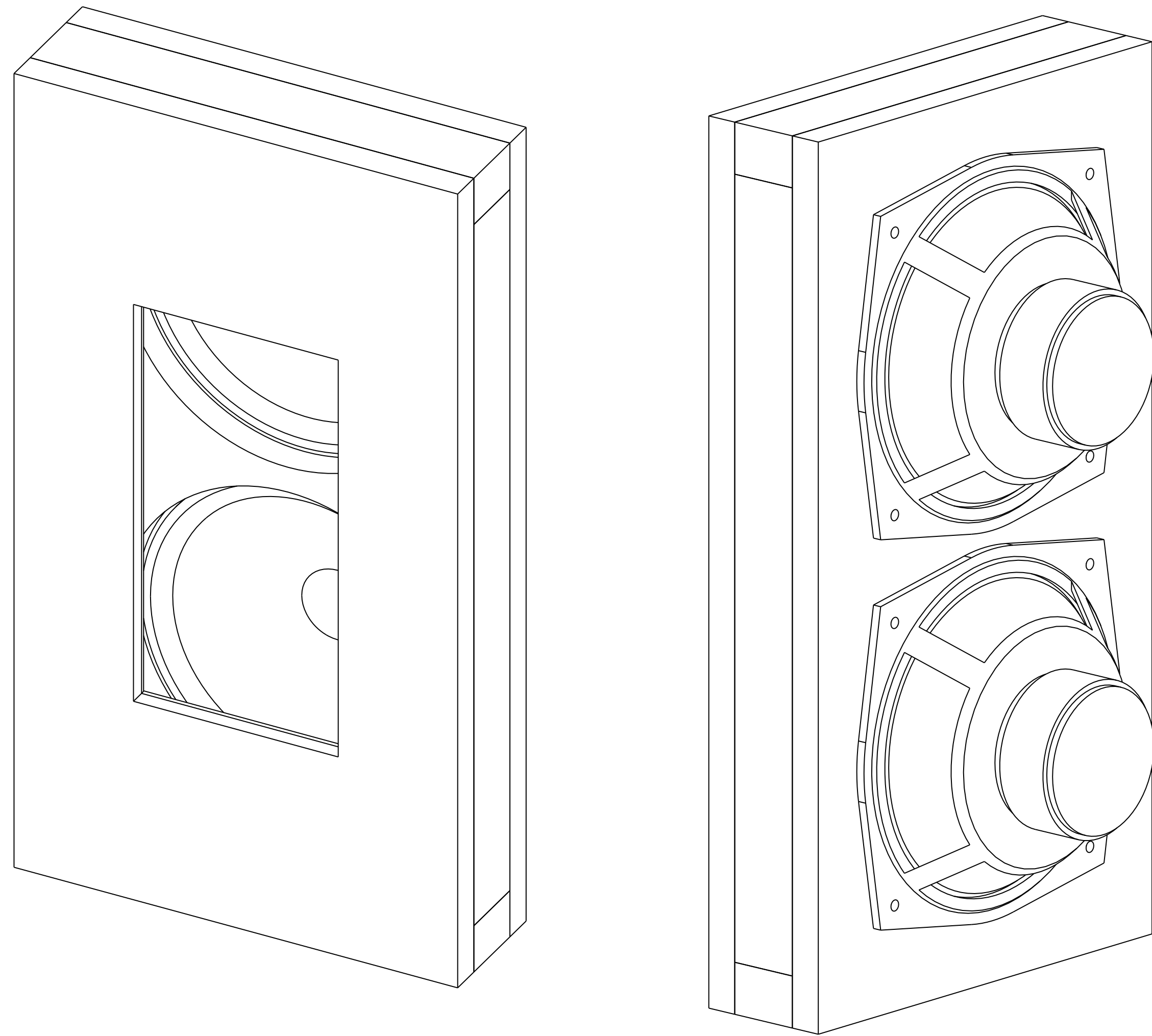

SCHNITTDARSTELLUNG C-C  
MABSTAB 1 : 4

SCHNITTDARSTELLUNG D-D  
MABSTAB 1 : 4

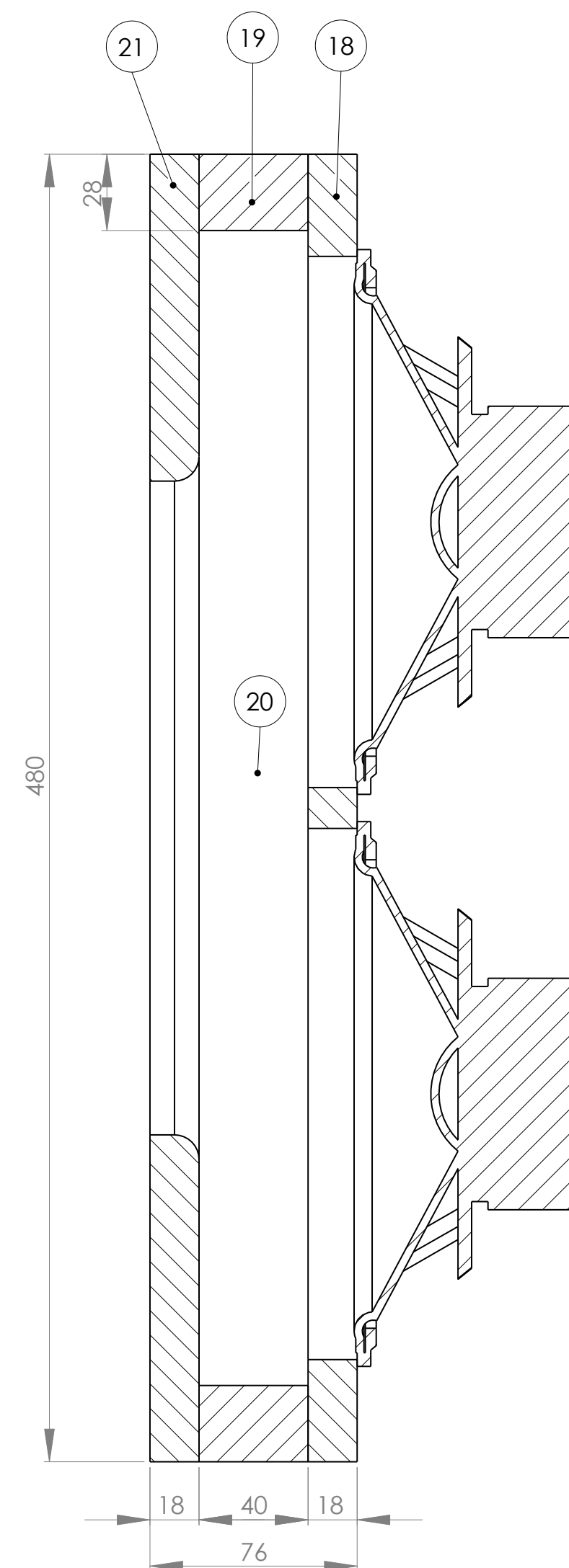

SCHNITTDARSTELLUNG E-E  
MABSTAB 1 : 2

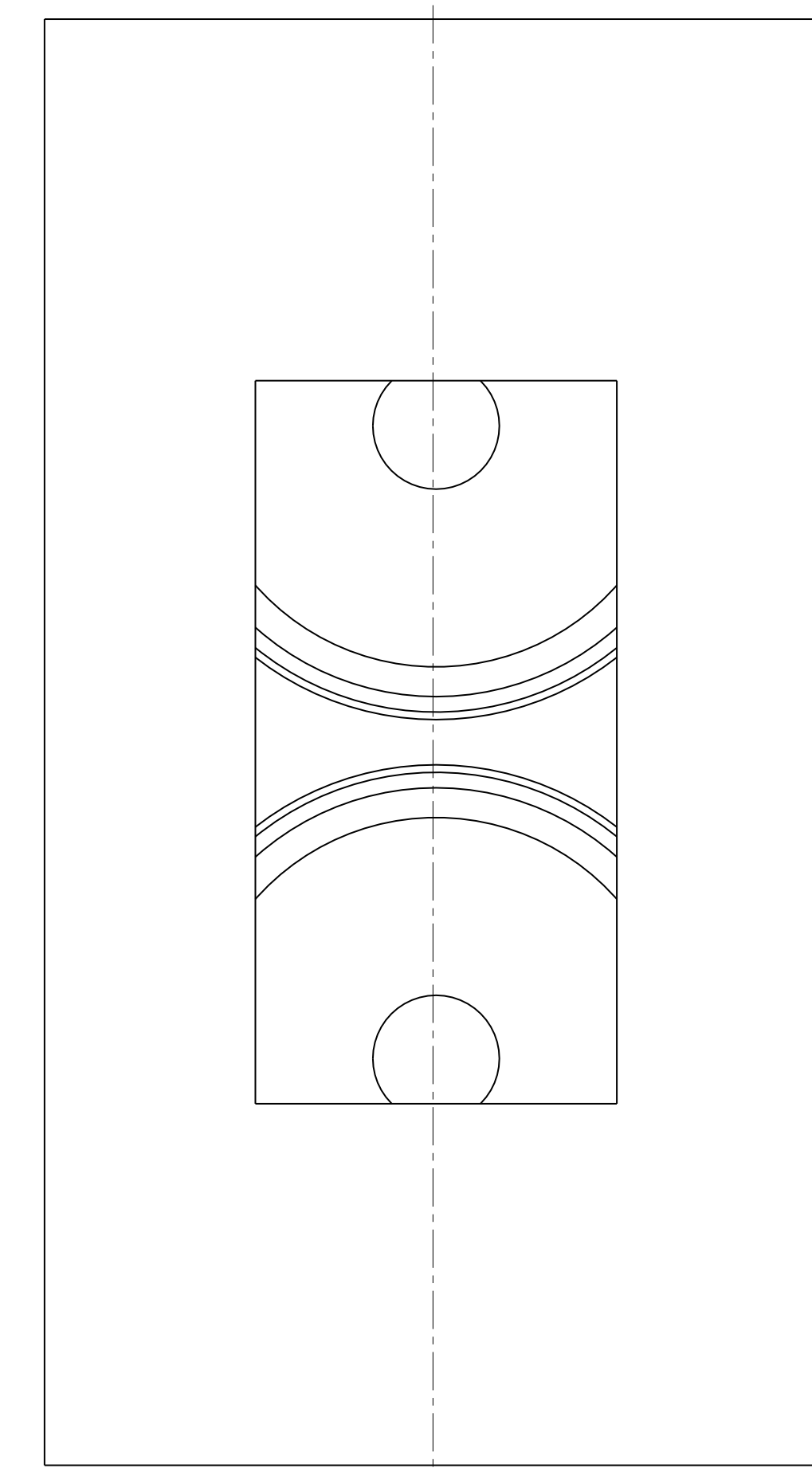

E

**A 40Hz alsó határfrekvenciájú  
exponenciális tölcésű sugárzó  
műhelyrajz-2 (a nyomókamra)  
2 db 20cm átmárójú hangszóróhoz  
más hangszóró beépítése esetén a  
nyomókamra értelemszerűen változtatható  
kivéve a nyomókamra kilépő  
nyílásmérete!!!!!!  
A tételszámok a rajz-1 en szereplő darabjegyzék  
pos.nr oszlop szerintiek**

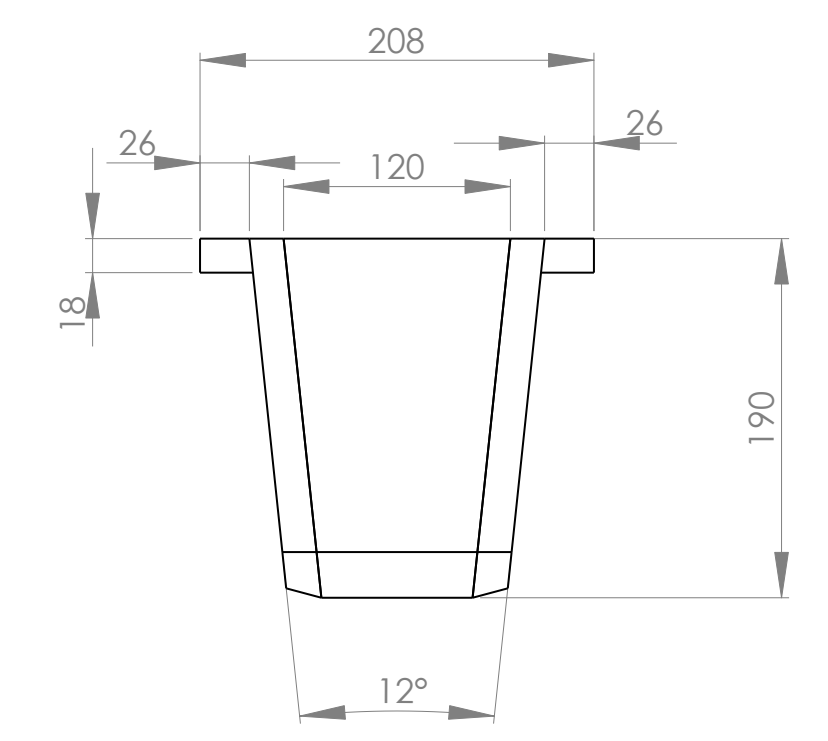
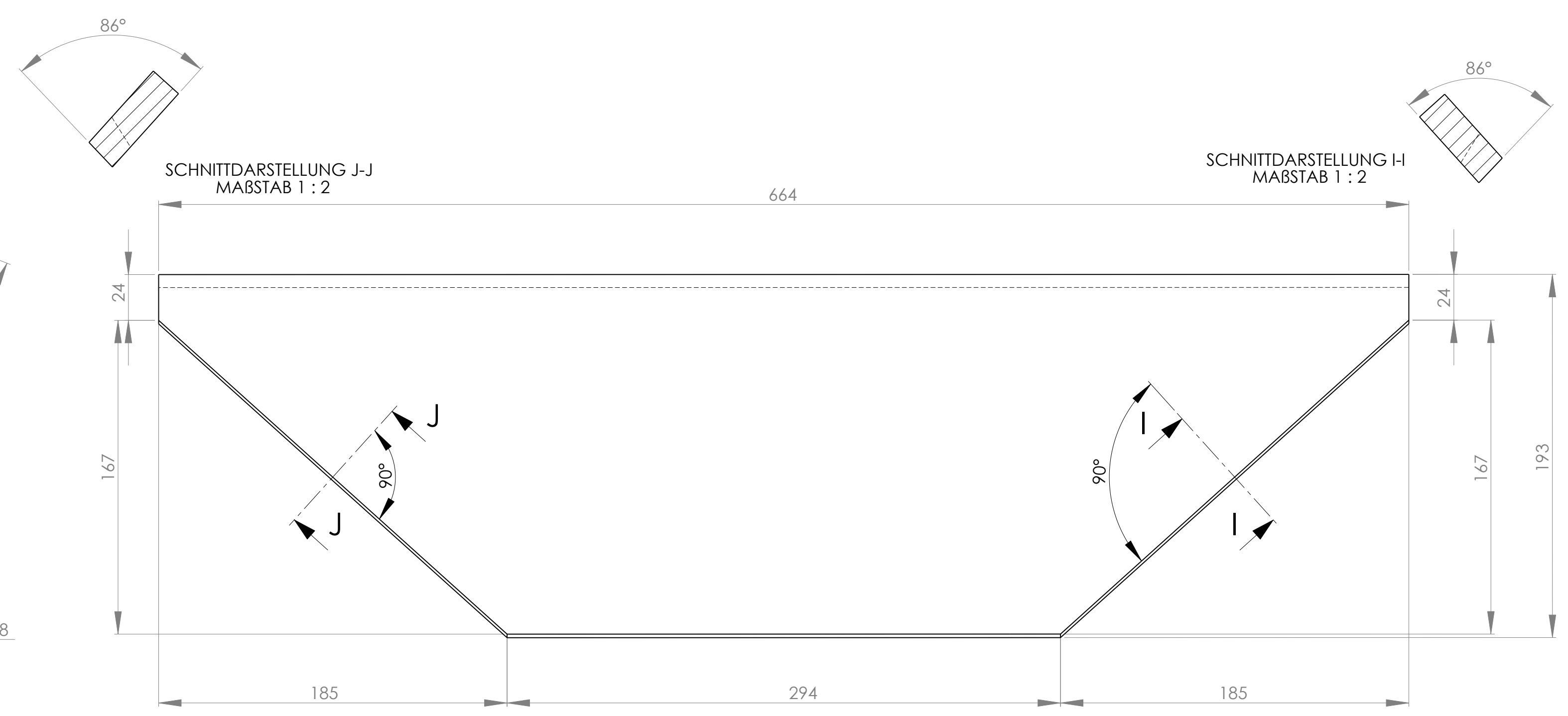
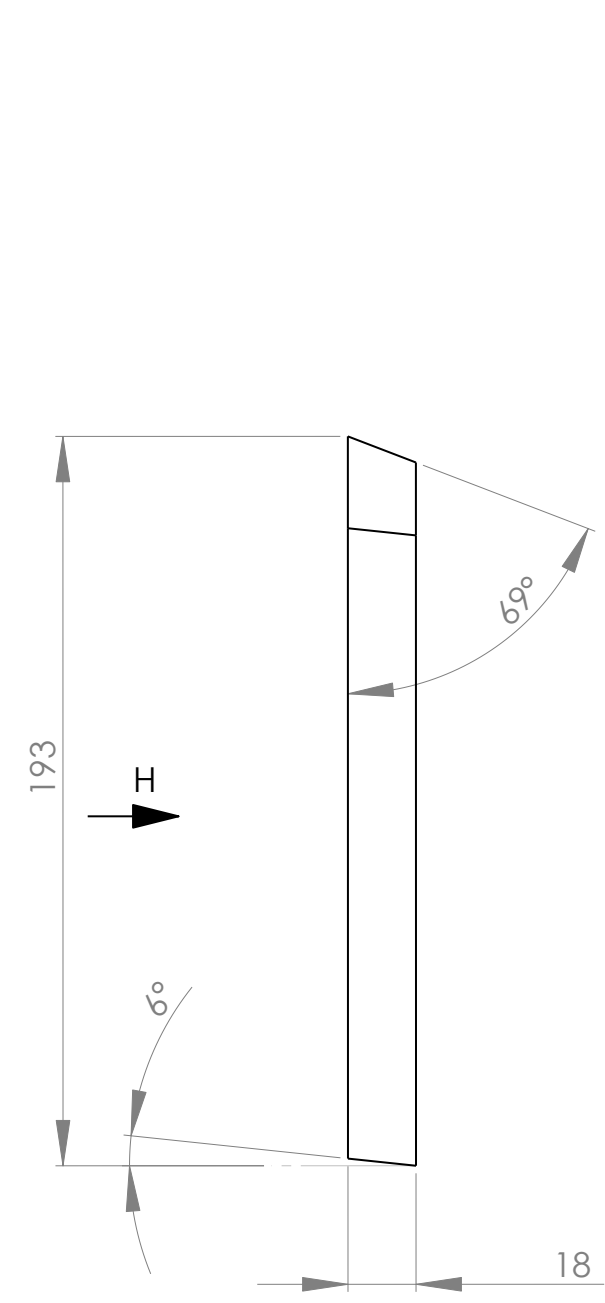
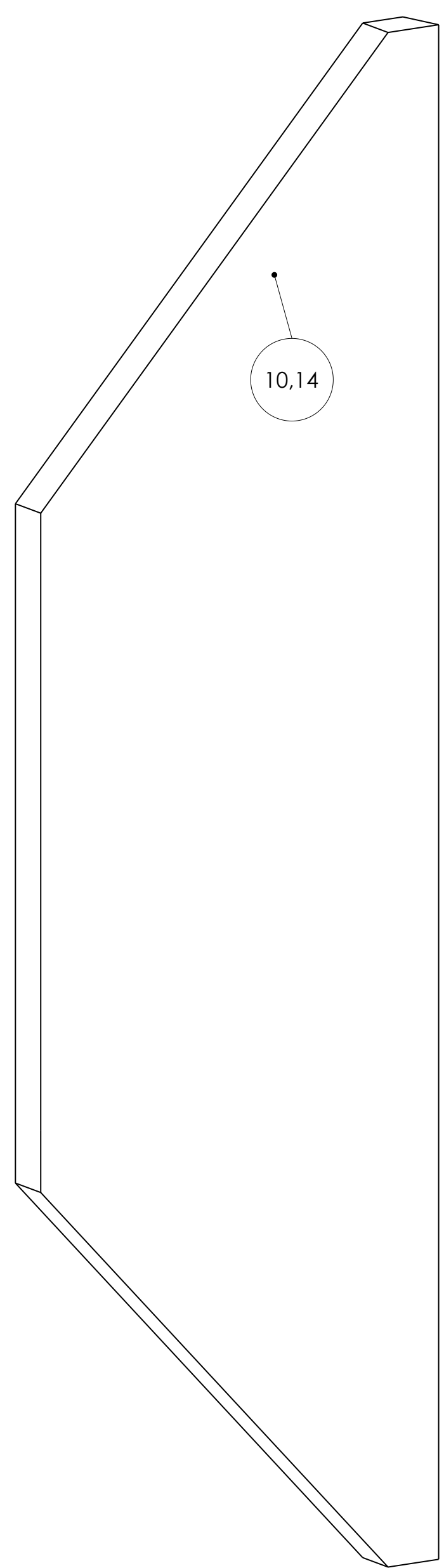
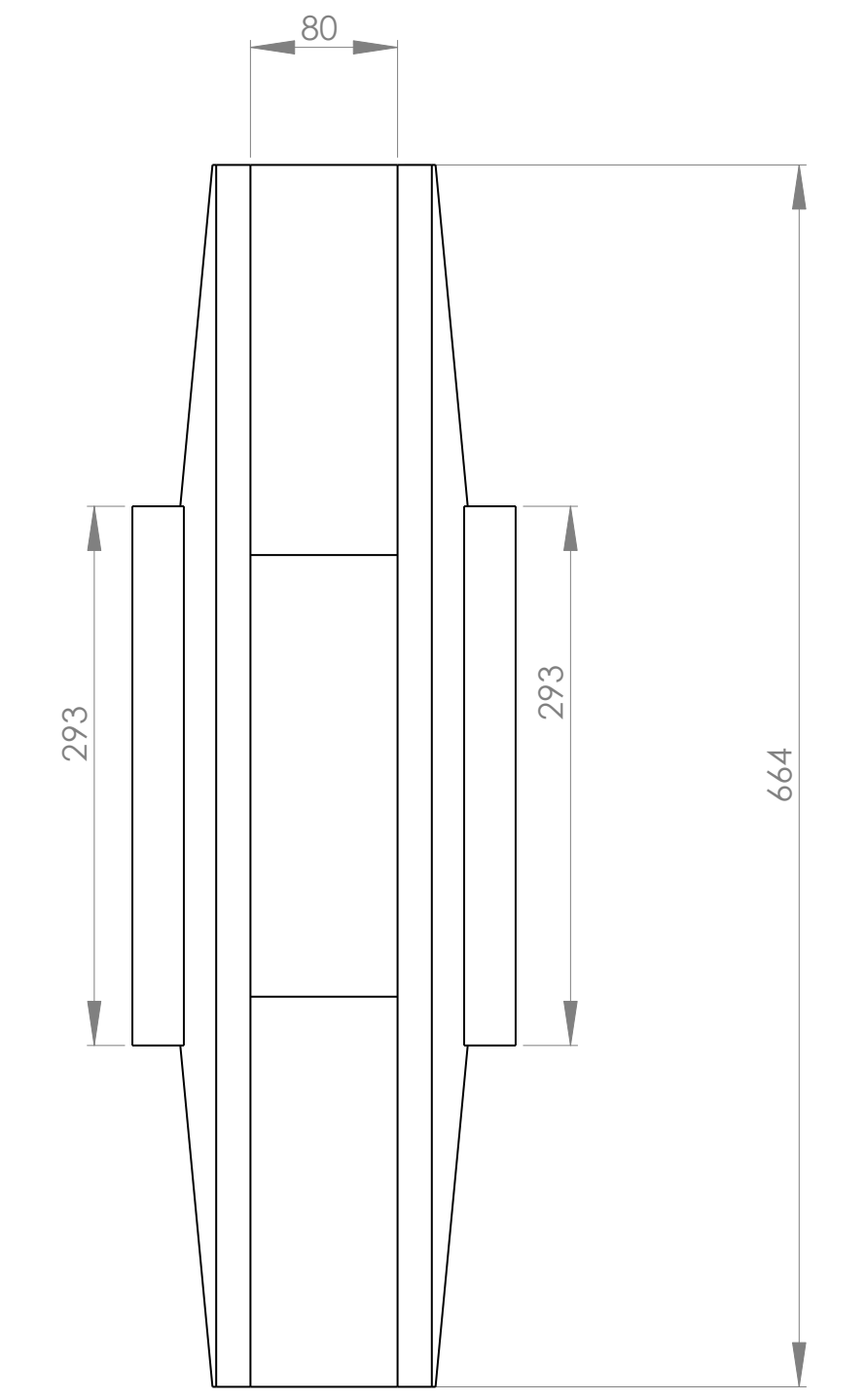
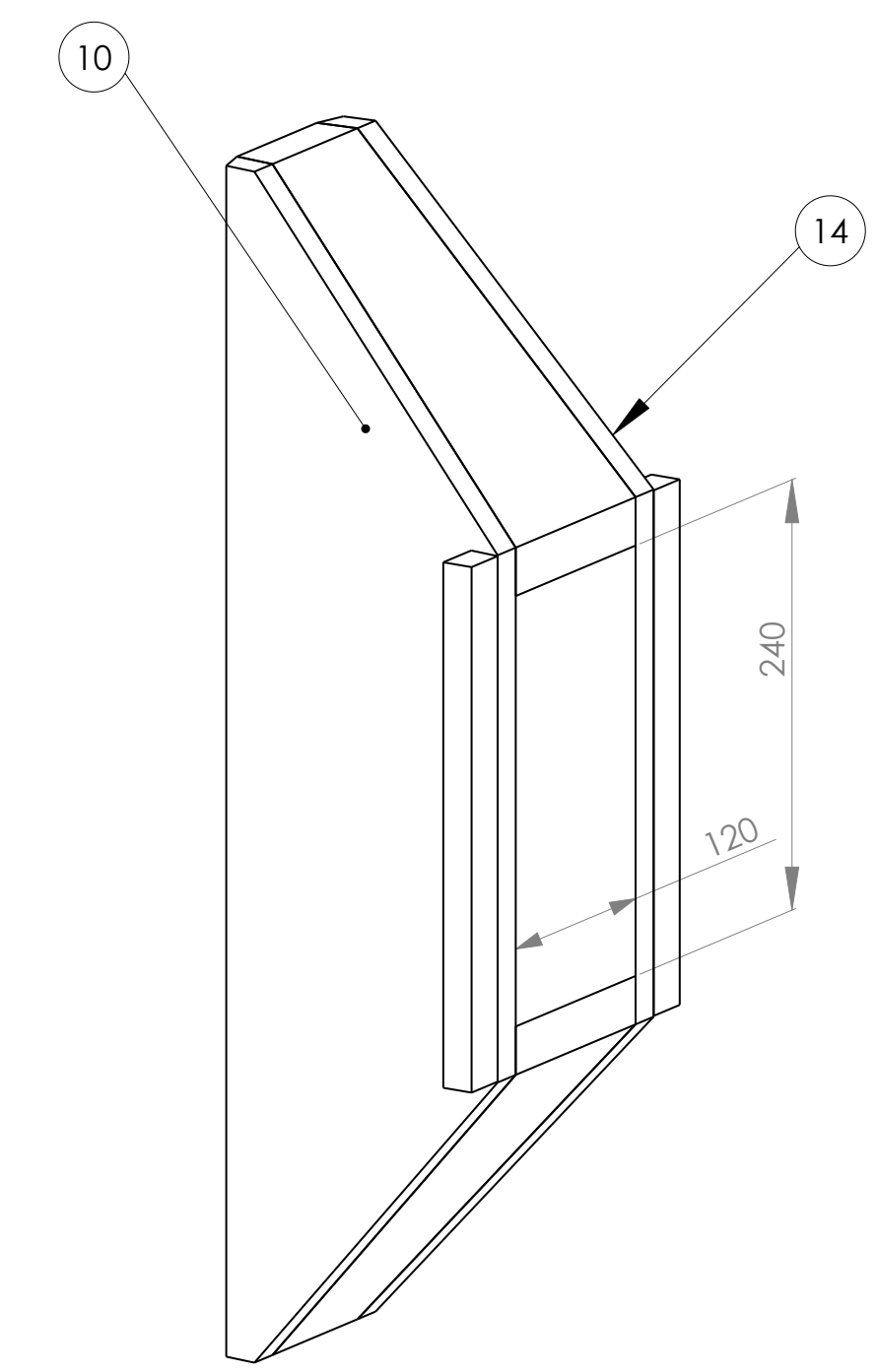
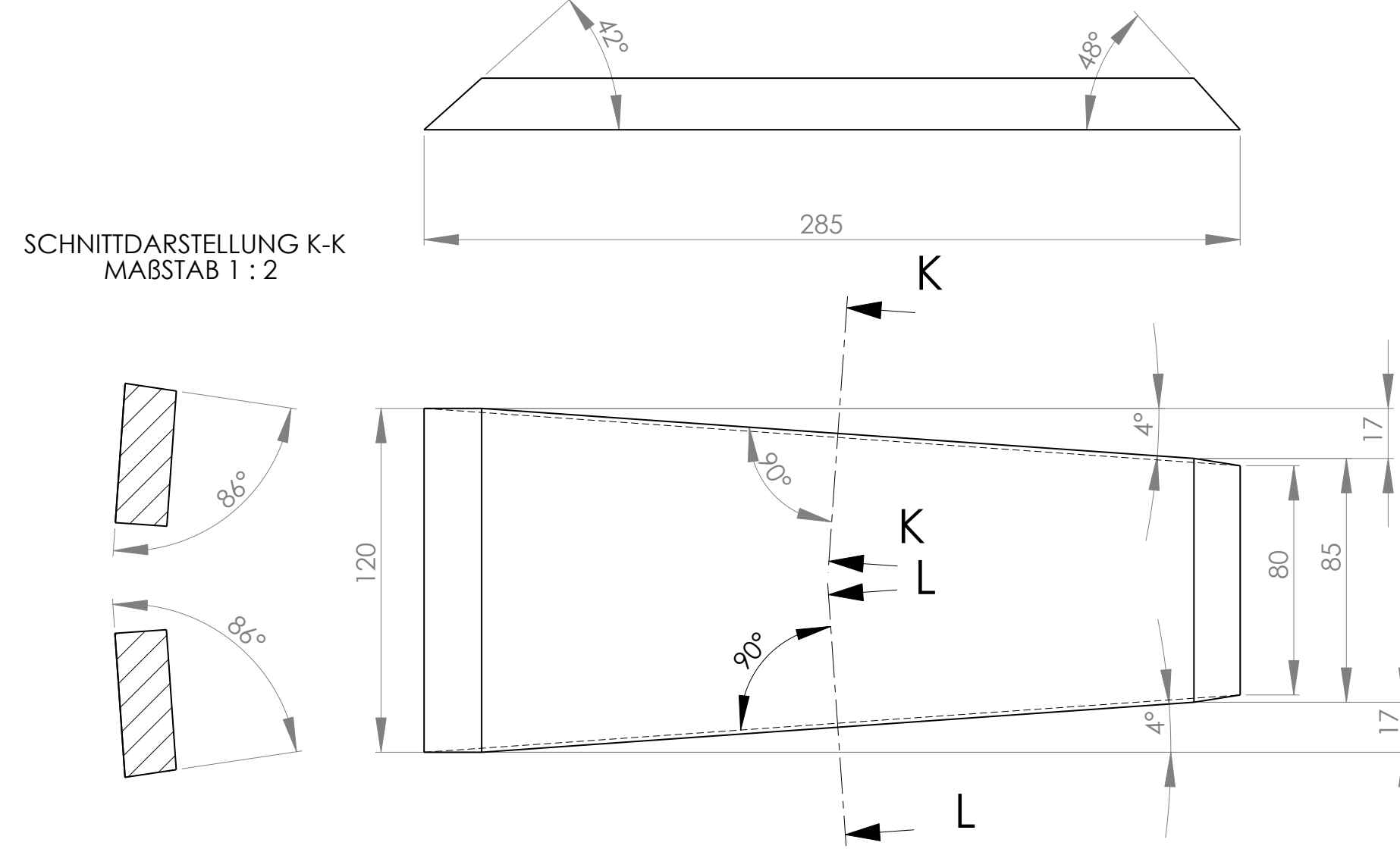
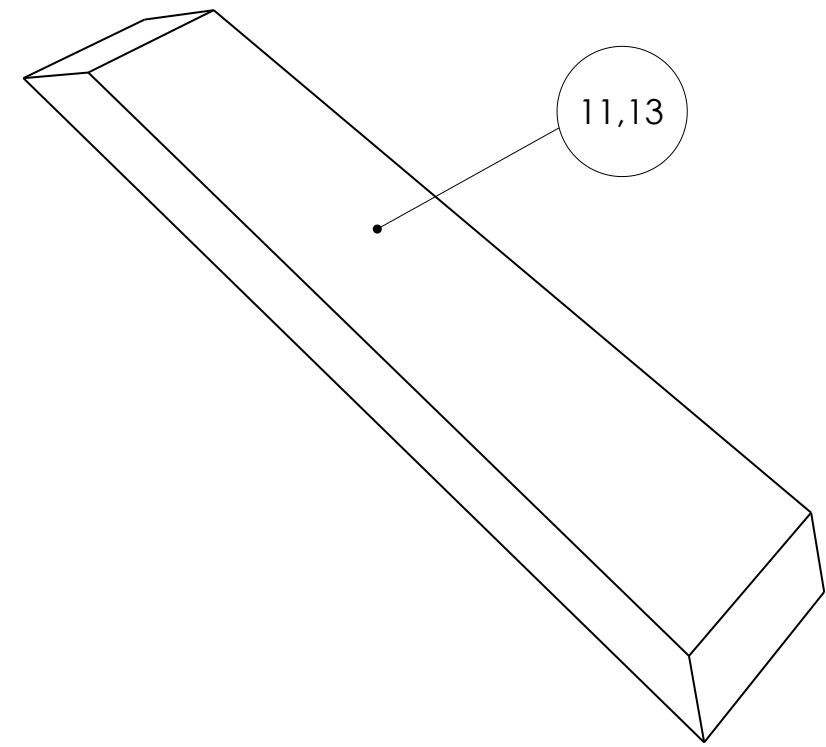

ANSICHT H  
MAßSTAB 1 : 2

**A 40Hz alsó határfrekvenciájú  
exponenciális tölcésrűgárzó  
műhelyrajz-3 (Tölcser első szakasz)  
Minden alkatrésze szögbevágott illetve térszöges  
elkészítése nem egyszerű  
A tételszámok a rajz-1en szereplő darabjegyzék  
pos.nr oszlop szerintiek**