

## **N09091 AUTÓRIASZTÓ SPY, PKE SYSTEM LA3**

### Használati útmutató

#### ***A távirányító gombjainak funkciói***

Élesítés

Hatástalanítás

Néma riasztás

Autókeresés

#### *Élesítés*

Nyomja meg az élesítés gombot egyszer. A sziréna megszólal egyszer, az index villan egyet, a központi zár bezár, az elektromos ablakok bezárnak 15 másodpercen belül (ha van ablakemelő modul). Három másodperc múlva a LED visszajelző elkezd villogni. A rendszer figyeli a motorindítást, az oldalajtókat és a lábféket. 8 másodperc múlva a rendszer az ütésérzékelőt is figyeli.

#### *Hatástalanítás*

Nyomja meg a hatástalanítás gombot egyszer. A sziréna megszólal kétszer, az index kétszer felvillan, a központi zár automatikusan kinyit és a rendszer hatástalanított módba lép. Amikor a PKE mód ki van kapcsolva, akkor hatástalanított módban, ha az ajtókat 25 másodpercen belül nem nyitják ki, akkor a rendszer újraélesedik.

#### *Néma riasztás*

Nyomja meg a némítás gombot egyszer. Az index egyszer felvillan, a központi zár automatikusan bezár, az elektromos ablakok bezárnak 15 másodpercen belül. Három másodperc múlva a LED visszajelző elkezd villogni. A rendszer figyeli a motorindítást, az oldalajtókat és a lábféket. 8 másodperc múlva a rendszer az ütésérzékelőt is figyeli.

#### *Autókeresés*

Tartsa lenyomva az autókeresés vagy az élesítés gombot 2 másodpercig hatástalanított vagy élesített módban, a sziréna elkezd szólni, az index pedig villog, 15 másodpercen keresztül. A hatástalanítás, élesítés vagy autókeresés gomb megnyomásával leállíthatja az autókeresést.

Néma riasztás módban nyomja meg az autókeresés gombot egyszer vagy tartsa lenyomva az élesítés gombot 2 másodpercig, az index elkezd villogni 15 másodpercig. Nyomja le a hatástalanítás, élesítés vagy autókeresés gombot, hogy leállítsa a funkciót.

#### ***Funkciók***

##### *Alap funkciók*

Élesítve

Élesített módban, ha a rendszer ütet, vagy ajtónyitást érzékel, akkor a sziréna elkezd szólni, az index elkezd villogni, a motor pedig lezár. 28 másodperc múlva a riasztás automatikusan leáll, és a rendszer újraélesedik. Ha a riasztást le akarja állítani, nyomja meg az élesítés, autókeresés és néma riasztás gombot, hogy leállítsa, ekkor a rendszer még élesítve van.

##### *Csomagtér nyitás*

Tartsa lenyomva a hatástalanítás gombot 2 másodpercig, hogy kinyissa a csomagtartót.

##### *Ütésérzékelő jelzései*

Élesített módban három típusú jelzés létezik.

1. Enyhébb ütés esetén a sziréna 10 másodpercig szól, az index 10-szer felvillan, a motor lezár. Ha 5 másodpercen belül újabb enyhe ütést érzékel, akkor azt erősebb ütésnek számítja.
2. Ha erős ütést érzékel, akkor a sziréna 28 másodpercig szól, az index villog, és a motor lezár.
3. Ha ajtónyitást, fékpedál működtetést vagy motorindítást érzékel, akkor a sziréna folyamatosan szól 28 másodpercig.

#### *Mikrohullámú érzékelő (opcionális!)*

Amikor a mikrohullámú szenzor működik, akkor érzékeli a gépjármű körüli mozgást. Ez a szenzor élesítés után 3 másodperccel kezd el dolgozni, 8 másodperc után pedig érzékelni.

#### *PKE manuális rablásgátlás funkció*

Aktiválja a PKE manuális rablásgátlás funkciót a PKE távirányítóval és kapcsolja be a PKE funkciót: vezetés közben fordítsa a kulcsot ON pozícióba, nyomja meg a néma riasztás gombot egyszer, az index elkezd gyorsan villogni, így belépett az „elő” rablásgátlás állapotba. Nyomja le 15 másodpercen belül az élesítés gombot, a rendszer ekkor belép a PKE rablásgátlás módba. A sziréna megszólal, az index elkezd villogni, a motor 30 másodperc múlva lezár. Ha riasztás után megnyomja a hatástalanítás gombot, akkor a rendszer belép az automata rablásgátlásba, és kilép a PKE rablásgátlásból vagy használjon egyéb típusú hatástalanítást.

PKE manuális rablásgátlás kikapcsolása PKE távirányítóval: vezetés közben nyomja meg a néma riasztás gombot, az index elkezd gyorsan villogni. 15 másodpercen belül nyomja meg az élesítés gombot, ekkor a rendszer rablásgátlásban van, a sziréna szól, és az index villog. A motor 30 másodperc múlva lezár. Csak nyomja meg a hatástalanítás gombot, hogy kikapcsolja a funkciót.

#### *Automata központi zár*

Vezetés közben nyomja meg az élesítés vagy hatástalanítás gombot, hogy zárja vagy nyissa az ajtókat. Ekkor a rendszer nem élesedik.

Vezetés előtt, amikor becsukja az ajtókat, indítsa be a motort, ha 12 másodperc múlva lenyomja a fékpedált, akkor az ajtók automatikusan bezárnak.

Amikor kiszáll az autóból, vegye ki a kulcsot és az ajtók automatikusan kinyitnak.

Megjegyzés!

Amikor leállítja a motort és az ajtók jól be vannak zárva, akkor manuális vagy PKE távirányítós élesítés után a központi zár automatikusan bezár.

Amikor leállítja a motort, de az ajtók nincsenek jól bezárva, akkor a PKE távirányítós élesítése automata bezárja a központi zárat 45 másodperc múlva.

#### *Újraélesítés*

Hatástalanítás után, ha az ajtókat nem nyitják ki vagy a motort nem indítják be 25 másodpercen belül, akkor a rendszer újraélesedik. Ez megóvja a téves hatástalanítástól.

Megjegyzés:

Ez a funkció csak kikapcsolt PKE funkcionál vagy egyéb típusú távirányító használatánál működtethető.

#### *LED visszajelző*

Élesített módban: Szakaszosan villog.

Figyelmeztetés: Hosszabb ideig folyamatosan ég.

Automata rablásgátlás: Hosszabb ideig folyamatosan ég.

#### **Figyelmeztetés**

Élesített módban történhet támadás az autó ellen, amiről a vezető nem tud, ezért hatástalanítás után a sziréna megszólal 3-szor, hogy figyelmeztesse a sofőrt, hogy a tolvaj még az autóban lehet.

### *Áramszüneti memória*

Amikor valami okból a rendszer nincs feszültség alatt, akkor is emlékszik a beállításokra. Megjegyzés: ne aggódjon, ha a PKE funkció be vagy ki van kapcsolva, vagy a rablásgátlás van bekapcsolva a rendszer akkor is emlékszik.

### *Az jítő nincs megfelelően becsukva figyelmeztetés*

Élesített módban az ajtókat is figyeli a rendszer, ezért amikor élesíti a riasztót és az ajtók nincsenek jól becsukva, akkor a sziréna 3-szor megszólal. Ha 45 másodperc múlva még mindig nincs becsukva, akkor ismét megszólal a sziréna.

### *Élesítési emlékeztető*

Amikor leállítja a motort és becsukja az ajtókat és 10 másodperc múlva a riasztó még nincs élesítve, akkor az index 3-szor felvillan és a sziréna is megszólal 3-szor, hogy emlékeztesse a sofőrt.

Megjegyzés: Az élesítési emlékeztető csak kikapcsolt PKE funkciónál használható.

### *Sürgősségi hatástalanítás*

Élesített módba, ha a távirányító elveszett, akkor a sofőrnek a kulccsal ki kell nyitnia az ajtót, a slusszkulcsot 10-szer OFF pozícióról OFF pozícióra kell fordítani, ekkor a sziréna 2-szer megszólal, az index 2-szer felvillan, a központi zár kinyit, a riasztó hatástalanodik. Rablásgátlás módban ez a funkció nem használható.

Bekapcsolt rablásgátlás esetén, ha elveszett a távirányító, akkor a slusszkulcsot ON pozícióba kell fordítani és a szerviz gombot egy másodpercig nyomva tartani, hogy kikapcsolja a riasztót. Ezzel a módszerrel minden riasztási módot kikapcsol. A biztonság kedvéért a szerviz gombot jól el kell rejtteni vagy nem szabad beszerezni.

Megjegyzés: Ha a PKE mód be van kapcsolva, akkor a sürgősségi leállítás mód kikapcsolja a PKE funkciót egy időre. Ha a rendszer érzékeli, hogy a vezető megnyomja az érzékelő távirányítót, akkor a PKE funkció automatikusan visszakapcsol.

### *Elektromos/Pneumatikus központi zár (opcionális!)*

Gyárilag az elektromos központi zár van bekapcsolva, ekkor a zár nyitási ideje 0,5 másodperc (JP1 rövid áramkör gyűrű az alábbi kapcsolásban):

Ha pneumatikus a központi zár, akkor a zár nyitási ideje 3,5 másodperc (JP1 rövid áramkör gyűrű az alábbi kapcsolásban). A JP1 kapcsoló a központi egységen van, ahogy az ábra mutatja.

### *Nyitott ajtó jelzés (opcionális!)*

Amikor ez a funkció be van kapcsolva és a tulajdonos kinyitja az ajtókat, de nem halad az autóval, akkor az index 30 másodpercig villog. Ha a sofőr vezetés közben nyitja ki az ajtókat, akkor az index egész addig villog, amíg az ajtókat be nem csukja. Ha a funkció ki van kapcsolva, akkor az index nem villog.

Beállítási lépések: Indítsa be a motort, tartsa lenyomva a néma riasztás gombot 2 másodpercig, ekkor a sziréna egyszer megszólal. Az index villog néhányszor, ekkor a funkció be van kapcsolva. Ezután tartsa lenyomva a néma riasztás gombot 2 másodpercig, a sziréna ekkor 2-szer megszólal, az index néhányszor felvillan, ekkor a funkció ki van kapcsolva. Gyárilag a funkció be van kapcsolva.

### *Központi zár automatika*

Amikor a funkció be van kapcsolva, akkor a fékpedál lenyomása után 12 másodperccel a központi zár automatikusan bezár. Ha a funkció ki van kapcsolva, akkor nem zár automatikusan.

Beállítási lépések: Indítsa el a motort, tartsa lenyomva az élesítés gombot 2 másodpercig, a sziréna 1-szer megszólal, az index 1-szer felvillan, az idővezérelt funkció be van kapcsolva. Ismét tartsa

lenyomva az élesítés gombot 2 másodpercig, a sziréna 2-szer megszólal, az index 2-szer felvillan, az idővezérelt funkció ki van kapcsolva. Gyárilag a funkció be van kapcsolva.

#### *Kódtanulás*

Ez a rendszer képes kódot tanulni PKE távirányítóval és egyéb távirányítókkal is (mi gyárunk által gyártottakkal). PKE távirányítóval használható a PKE funkció. Ha normál távirányítót használ, akkor a PKE funkció nem használható.

Kódtanulás lépései: Tartsa lenyomva a féket, 10 másodpercen belül 8-szor fordítsa a slusszkulcsot ON pozícióba, ekkor az index felgyullad és belépett a kódtanulásba. Ekkor nyomja meg bármelyik gombot a távirányítón, ekkor a sziréna egyszer megszólal, az index kikapcsol és a kódtanulás befejeződik. Ekkor a másik távirányítón is nyomja meg bármely gombot. Maximum 4 távirányító tanítható a rendszerre. Ha ennél többet tanít rá, akkor a korábbiak törlődnek.

#### *PKE funkciók*

Ez a rendszer automatikusan és intelligensen érzékeli a távirányítót, ha az hatókörön belül van, vagy nincs, és ennek megfelelően működik.

Megjegyzés: Ez a funkció csak akkor működik, ha PKE távirányítót használ és a PKE funkció be van kapcsolva.

#### *Automatikus nyitás vagy zárás érzékeléssel*

Élesített módban, ha a tulajdonos belép a hatókörbe (a távirányítóval együtt), akkor a rendszer automatikusan hatástalanítja magát és nyitja az ajtókat (ha a rendszer néma módban van, akkor csak az index villog). Ha az ajtók rendesen be vannak csukva és a tulajdonos elhagyja a hatókört, akkor zárja az ajtókat és élesíti a riasztót.

Ha a sofőr elfelejtené zárni az ajtókat, akkor a rendszer élesedik, és három szirénaszóval figyelmezteti a sofőrt (Kérjük, olvassa el az „Ajtó nincs megfelelően becsukva figyelmeztetés” pontot)

#### *Azonosítási funkció*

Amikor a tulajdonos beindítja a motort, akkor a központi egység jeleket küld a távirányítóknak, hogy 5 másodpercen belül azonosítsa. Ha nem érzékeli a távirányítót, akkor a motort lezár. Ha fogja a távirányító jeleit, akkor pedig indítható. A biztonság kedvéért 90 másodperc múlva a rendszer automatikusan rablásgátlás módba lép (Kérjük, olvassa el a „Rablásgátlás” pontot) és ismét ellenőrzi a távirányítót, ha érzékeli, akkor normál vezetés módba lép. Ha a környezet miatt nem érzékelné a távirányítót, akkor a motor tévesen lezár, ilyenkor újra be kell indítani a motort és elkezdni az azonosítást.

#### *Automatikus rablásgátlás funkció*

Amikor a sofőr normálisan vezeti a gépjárművet és az ajtók nyitva vannak, a LED elkezd hosszan villogni és 90 másodperc múltán a rendszer belép az automatikus rablásgátlásba, mely során azonosítja a távirányítót, ha ez sikerül 30 másodpercen belül, akkor a sofőr tovább vezetheti a járművet. Ha nem sikerül azonosítani, akkor az index elkezd villogni és a rendszer figyelmeztet, majd 30 másodperc múlva a motor lezár. Amikor belép a figyelmeztető módba, akkor folyamatosan figyel a távirányítót, és ha sikerül felismerni, akkor abbahagyja a riasztást és az autót tovább lehet vezetni. Ezért a sofőrnek mindig magánál kell tartania a távirányítót, hogy megóvja a lopásoktól. Amikor az automata rablásgátlás funkció be van kapcsolva, ha a sziréna nem szól, a rendszer kilép a funkcióból miután érzékelt a távirányítót. Ha a sziréna szól, akkor az Áramszüneti memória fog dolgozni, ami azt jelenti, hogy a rendszer áramszünete után a rendszer figyelmeztet még és lezárja a motort. Ekkor a rendszernek a hatástalanítás jeleit kell vennie a távirányítótól, hogy kilépjen a funkcióból és ne figyelmeztessen. A rablásgátlás manuálisan is működhet, amikor megnyomja a hatástalanítás gombot, a rendszer belép az automatikus rablásgátlásba. Kérjük, olvassa el a Manuális rablásgátlás pontot.

Automatikusa és manuális rablásgátlás közben, ha a hatástalanítást nem PKE távirányítóval végzik, akkor a rendszer kilép a rablásgátlásból. Ha a PKE-t használja bekapcsolt funkcióval, akkor nyomja meg az élesítés vagy hatástalanítás gombot, ekkor a rendszer érzékeli a távirányítót, ha a jel normális, akkor a rendszer kilép az automata vagy manuális rablásgátlásból. Ha 30 másodpercen belül nem érzékeli a távirányítót, akkor figyelmeztet. Kérjük a következőre legyen különös tekintettel: a manuális rablásgátlás gyorsabban jelez és hamarabb zárja a motort. Kérjük, figyeljen rá, hogy a távirányító hatókörön belül legyen és működjön, ne nyomjon semmilyen gombot és hagyja, hogy belépjen automata rablásgátlásba. Amikor normál távirányítót használ, vagy kikapcsolja a PKE funkciót, akkor az automata rablásgátlás kikapcsol és csak a manuális használható.

#### *Távirányító érzékelés funkció automata kapcsolása*

Amikor a tulaj másik PKE távirányítót használ, akkor a funkció automatikusan működik. Az előző távirányítók érzékelése megszűnik. Amikor ismét a korábbi távirányítót használja, akkor az érzékelés funkció visszakapcsol. Ez a funkció biztosítja, hogy egyéb normál vagy PKE távirányítók együttes használata nem lehetséges.

#### *PKE funkció manuális ki és bekapcsolása*

A távirányítóval a PKE funkció a következőképp kapcsolható ki: Indítsa be az autót, tartsa lenyomva 1 másodpercig egyszerre az élesítés és hatástalanítás gombokat, ekkor a sziréna 4-szer megszólal, az index 4-szer felvillan, ekkor a PKE funkció kikapcsol. Visszakapcsoláshoz ismétlje meg ugyanezt, de ekkor 3-szor szólal meg a sziréna és 3-szor villan fel az index.

#### *Megjegyzés:*

Kérjük, mindig hordja magával a PKE távirányítót, ha használja a funkciót, különben nem tudja indítani az autót. Ha mégis kellene indítani, akkor kapcsolja ki a PKE-t vagy használjon normál távirányítót.

A biztonság kedvéért a rendszer ki tud lépni rablásgátlásból, ha a PKE távirányítót az autó körül érzékeli. A távirányítás hatókörén belül, ha megnyomja a hatástalanítás gombot és még nem lép ki a funkcióból, akkor a rendszernek szüksége van még a távirányítóra, amit érzékelnie kell, aztán ki tud lépni a rablásgátlásból.

A PKE távirányító el van látva alacsony feszültség érzékeléssel, azaz, ha az elemben alacsony a feszültség, akkor ez jelzi, minden nyitásnál 3 szirénaszóval és 3 másodpercnyi indexvillogással. És automatikusan kikapcsolja a PKE funkciót. Amikor érzékeli a teljesen töltött elemet, akkor automatikusan visszakapcsolja a rablásgátlást. (3V lithium elem szükséges, CR2032-es). Megjegyzés: a normál távirányító nem rendelkezik ezzel a funkcióval.

## Bekötési rajz

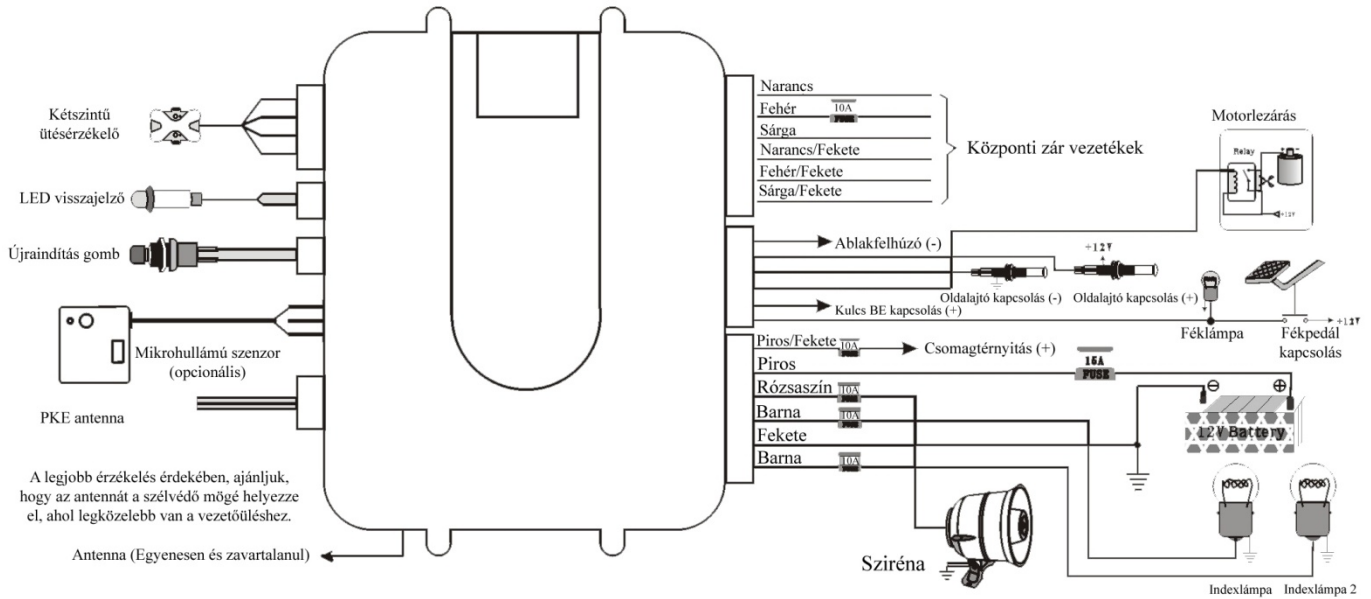

### Központi zár bekötési rajz

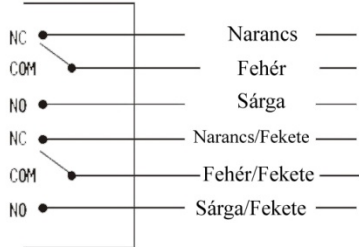

F1: Autóriasztó kimenet

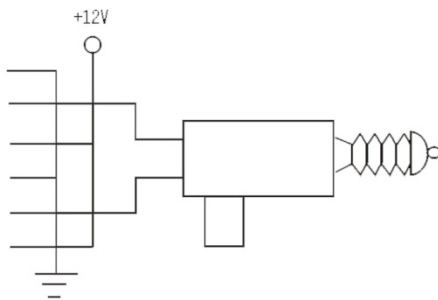

F4: Pozitív/Negatív kapcsoló

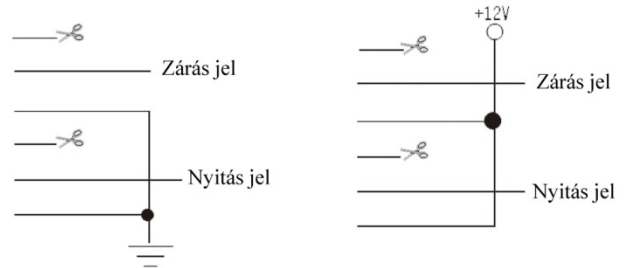

F2: Negatív kapcsoló

F3: Pozitív kapcsoló

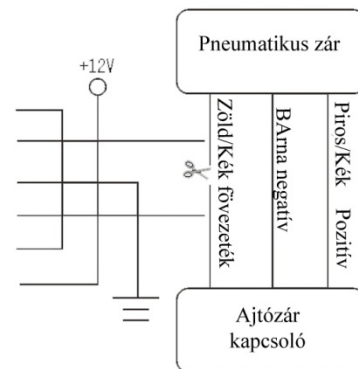

F5: Pneumatikus zár

#### Technikai adatok:

Központi egység feszültség: 9V-18V

Központi egység átlagos statikus áram: <30mA

Központi egység adás frekvencia: 125KHz

Központi egység fogadási frekvencia: 433,92MHz

PKE távirányító elemfeszültség: 3V

PKE távirányító statikus áram: <5mA

Távirányító adás frekvencia: 433,92MHz

PKE távirányító fogadási frekvencia: 125KHz

PKE távirányító vezérlési távolság: 80m

PKE távirányító érzékelési távolság: 3m

PKE távirányító elem normál élettartama: 10 hónap

#### Hibaelhárítás

Hatástalanítás után érzékelési hatókörön belül a rendszer azonnal élesít és zárja az ajtókat

- Ellenőrizze a PKE antenna bekötését.
- Ellenőrizze, hogy az antenna a szélvédőn a lehető legközelebb van-e a vezetőüléshez, hiszen itt a legközelebb az ajtó, itt a legjobb az érzékelés.

Hatástalanítás után, miután 10 másodperce elhagyta az érzékelési zónát, még mindig nem zártak az ajtók

- Ellenőrizze, hogy a PKE funkció be van-e kapcsolva.
- Ellenőrizze, hogy a PKE távirányítót használja-e.
- Ellenőrizze, hogy az elme nem-e merült le és így a funkció is kikapcsolt.

Miután élesített és az ajtók is jól be vannak csukva, belép a hatókörbe, nem nyit az ajtó és nem hatástalanodik a rendszer

- Ellenőrizze, hogy nem-e merült le az elem.
- Ellenőrizze, hogy a PKE antenna jól van-e csatlakoztatva.
- Ellenőrizze, hogy az antenna a szélvédőn a lehető legközelebb van-e a vezetőüléshez, hiszen itt a legközelebb az ajtó, itt a legjobb az érzékelés.
- Ellenőrizze, hogy a funkció nincs-e kikapcsolva.

Amikor használja a PKE távirányítót, a funkció be van kapcsolva, akkor a motor lezár vezetés közben és nem indítható

- Ellenőrizze, hogy a megfelelő PKE távirányító van-e Önnél és ellenőrizze, hogy az érzékelés funkció működik.
- Ha a PKE távirányítóval baj van, akkor a leírás szerint kapcsolja ki a PKE funkciót.
- Ellenőrizze, hogy az ajtók megfelelően be vannak-e csukva és a kapcsolók nem sérültek.
- Ellenőrizze, hogy a „Kulcs BE kapcsoló (+)” vezeték nem-e lett az ON-ra csatlakoztatva az ACC helyett.