

Abkürzungen

'00	ab Modelljahr 2000	SRA	Scheinwerferreinigungsanlage
'99	Modelljahr 1999	TD	Turbodiesel
30P	30-polig	TEL	Telefon
40P	40-polig	TFL	Tagesfahrlicht
AB	Airbag	TID	Triple Info Display
ABS	Antiblockiersystem	TIG	Tigra
AC	Klimaanlage	TKS	Türkontaktschalter
ASP	Außenspiegel	TL	Blinkleuchten
AT	Automatikgetriebe	TLS	Blinkleuchenschalter
AUS	Australien	WEG	Wegstreckensignal/Impuls vom ABS
CRP	Carphone	WL	Warnblinkleuchten
D	Diesel	WS	Warnsummer
DIAG	Diagnosestecker	ZV	Zentralverriegelung
DID	Dual Info Display		
DS	Diebstahlsicherung		
DT	Turbodiesel		
DWA	Diebstahlwarnanlage		
DZM	Drehzahlmesser		
EMP	Radio, Empfangsgerät		
EPS	Elektrische Servolenkung		
FF	Signalhorn		
FH	Fensterheber		
FI	Benzin		
GB	Großbritannien		
GPS	Globales Positions System (Navigation)		
HB	Schrägheck		
HKL	Hilfskraftlenkung		
HS	Heckscheibe		
HSH	Heckscheibenheizung		
HZG	Heizung		
ID	Info-Display (TID/DID)		
IMO	Wegfahrsperr		
INS	Instrument		
IP	Instrumententafel		
IRL	Innenbeleuchtung		
KAT	Katalysator		
KSP	Kraftstoffpumpe		
LED	Leuchtdiode		
LHD	Linkslenker		
LSW	Lichtschalter		
LWR	Leuchtweitenregulierung		
MK	Motor Kühlung		
MT	Schaltgetriebe		
NAV	Navigationssystem		
NB	Stufenheck		
NSL	Nebelschlußleuchte		
NSW	Nebelscheinwerfer		
OEL	Öldruck (Schalter)		
P/N	Park/Neutral (Automatikgetriebe)		
PBSL	Park-, Bremsschutzschaltung		
PBV	Combo		
RFS	Rückfahrcheinwerfer		
RHD	Rechtslenker		
SAB	Airbag mit Seitennairbags		
SD	Schiebedach		
SH	Sitzheizung		
SL	Bremsleuchten		
SLP	Sekundärlufteinblasung		
SM	Motorsteuergerät		

Beleuchtung: Außen- und Innenleuchten

Stromkreis	Strompfad	Gerätebezeichnungen
Rückleuchten	299 – 307	E1 Parkleuchte links
Parkleuchten	300 – 307	E2 Rückleuchte links
Kennzeichenleuchten	308 – 314	E3 Kennzeichenleuchte
Tagesfahrlicht	310 – 318	E3.1 Kennzeichenleuchte links
Fernlicht	324 – 327	E3.2 Kennzeichenleuchte rechts
Abblendlicht	328 – 331	E4 Parkleuchte rechts
Lichtschalter	332 – 347	E5 Rückleuchte rechts
Leuchtweitenregulierung	338 – 349	E7 Fernlicht links
		E8 Fernlicht rechts
		E9 Abblendlicht links
		E10 Abblendlicht rechts
		Fx Sicherung
		K59 Relais für Tagesfahrlicht
		K73 Relais für Fernlicht
		M39 Motor für Leuchtweitenregulierung links

M40	Motor für Leuchtweitenregulierung rechts
S2	Lichtschalter
S2.1	Lichtschalter
S2.2	Dimmer für Instrumentenbeleuchtung
S2.4	Schalter für Innenleuchte
S5	Signalschalter
S5.2	Schalter für Abblendlicht
S5.3	Blinkerschalter
S98	Schalter für Leuchtweitenregulierung
X6	Instrumententafel & Karosserie vorn
X7	Instrumententafel & Karosserie hinten

Massepunkte

2	Spritzwand links
7	Tunnel
10	Karosserie hinten

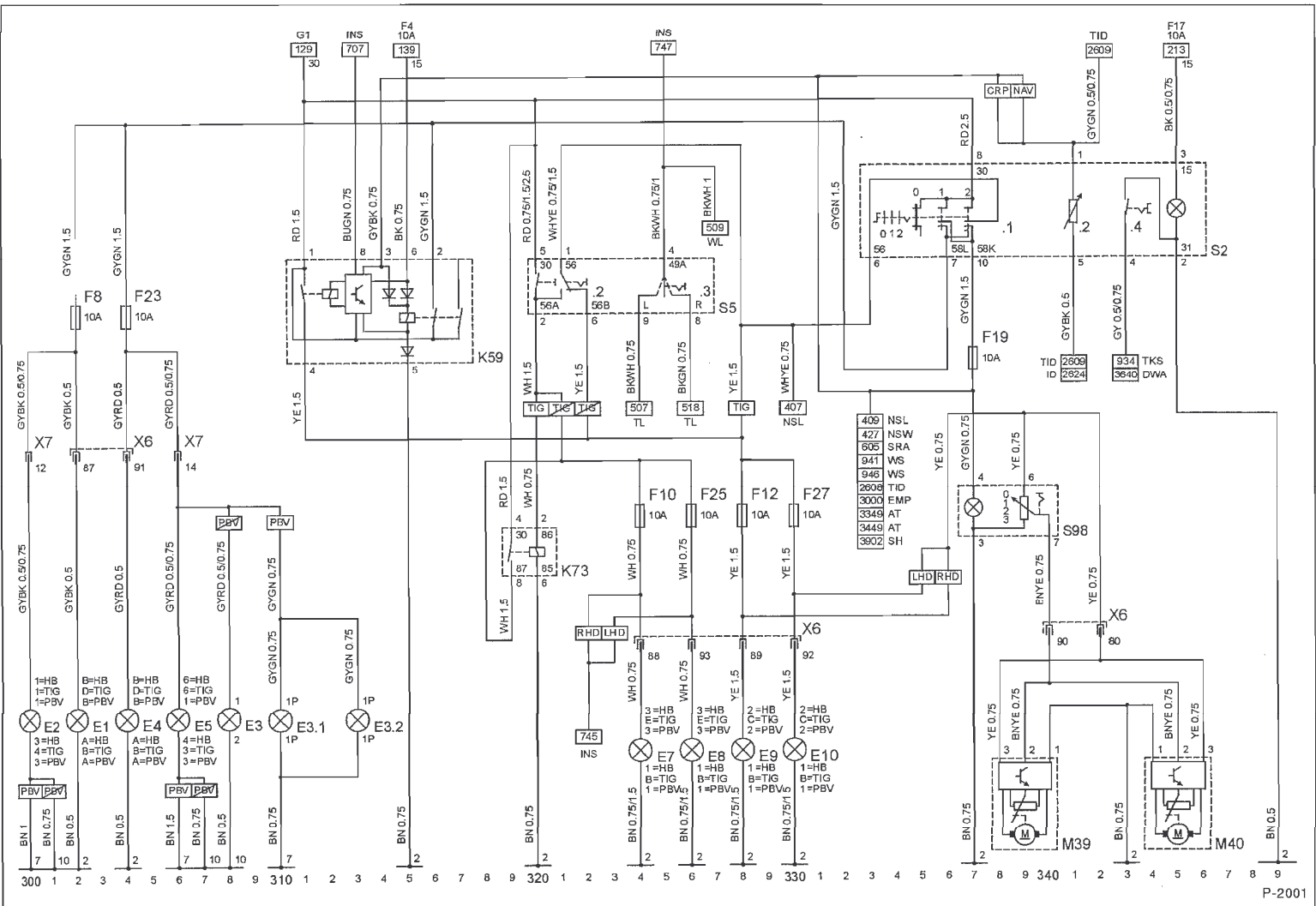

Beleuchtung: Nebel- und Bremsleuchten

Stromkreis	Strompfad	Gerätebezeichnungen	
Nebelschlußleuchte	401 – 419	E20 Nebelscheinwerfer vorn links	X7 Instrumententafel & Karosserie hinten
Nebelscheinwerfer	421 – 429	E21 Nebelscheinwerfer vorn rechts	X14 Überbrückungsstecker ohne K89
Bremsleuchten	437 – 448	E24 Nebelschlussleuchte hinten links	X16 Karosserie hinten & Heckklappe
		E39 Nebelschlussleuchte hinten rechts	X65 Instrumententafel & Karosserie hinten
Massepunkte		Fx Sicherung	
2 Spritzwand links		H9 Bremsleuchte links	
7 Tunnel		H10 Bremsleuchte rechts	
10 Karosserie hinten		H36 Bremsleuchte mitte	
		K5 Relais für Nebelscheinwerfer	
		K89 Relais für Nebelschlussleuchte	
		S8 Bremslichtschalter, einfach	
		S21 Schalter für Nebelscheinwerfer	
		S22 Schalter für Nebelschlußleuchte	
		X6 Instrumententafel & Karosserie vorn	

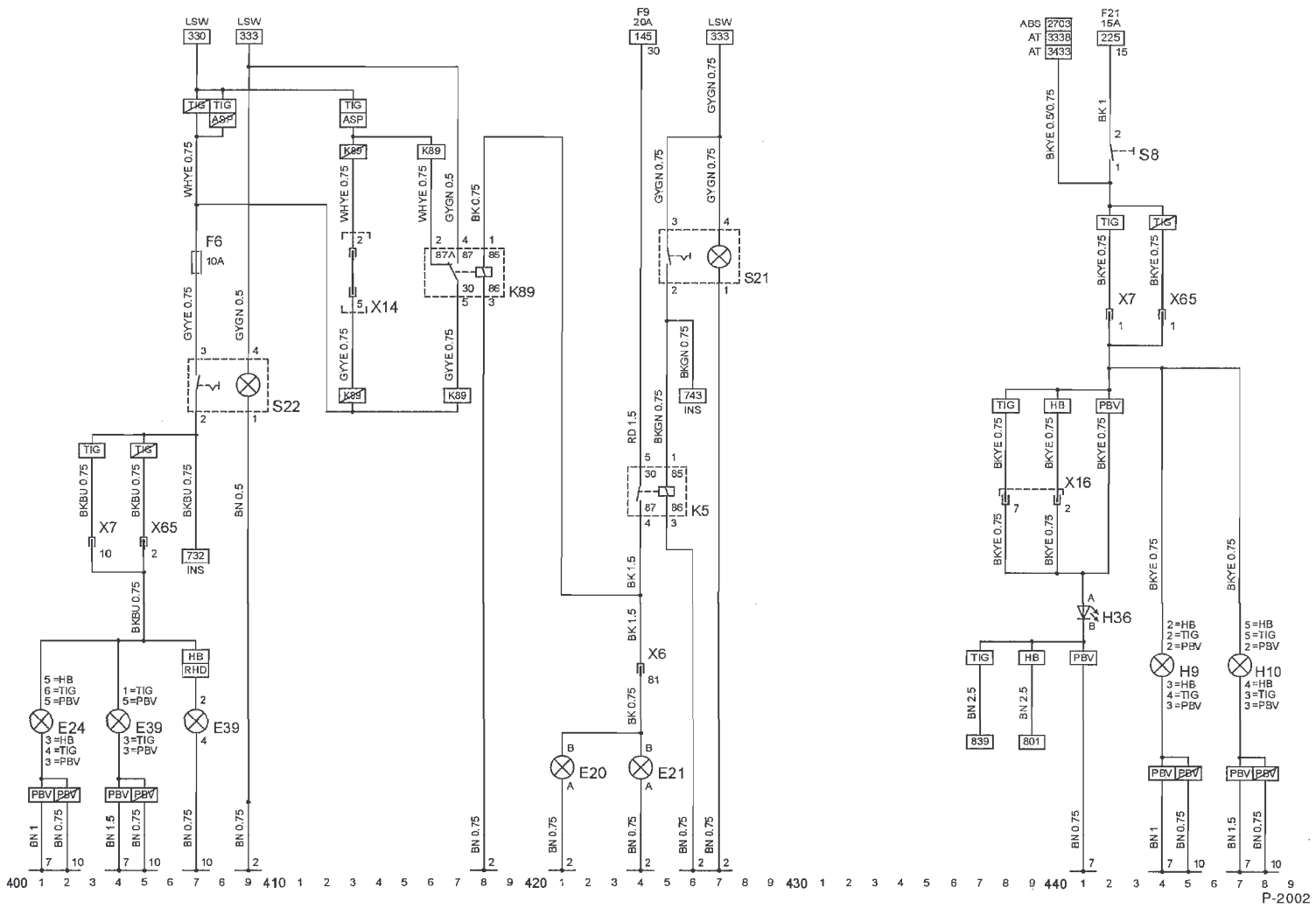

Beleuchtung: Blinkleuchten und Rückfahrcheinwerfer

Stromkreis	Strompfad	Gerätebezeichnungen	X6	Instrumententafel & Karosserie vorn
Blinkleuchten	502 – 531	E17 Rückfahrcheinwerfer links	X7	Instrumententafel & Karosserie hinten
Rückfahrcheinwerfer . . .	538 – 546	E18 Rückfahrcheinwerfer rechts		
		H6 Kontrolleuchte für Warnblinkanlage		
		H11 Blinkleuchte vorn links		
		H12 Blinkleuchte hinten links		
		H13 Blinkleuchte vorn rechts		
		H14 Blinkleuchte hinten rechts		
		H33 Zusatzblinkleuchte links		
		H34 Zusatzblinkleuchte rechts		
		K10 Blinkleuchteneinheit		
		S7 Schalter für Rückfahrcheinwerfer		
		S52 Warnblinkschalter		
		V3 Leuchtdiode für Diebstahlwarnanlage		

- Massepunkte**
- 2 Spritzwand links
 - 7 Tunnel
 - 10 Karosserie hinten

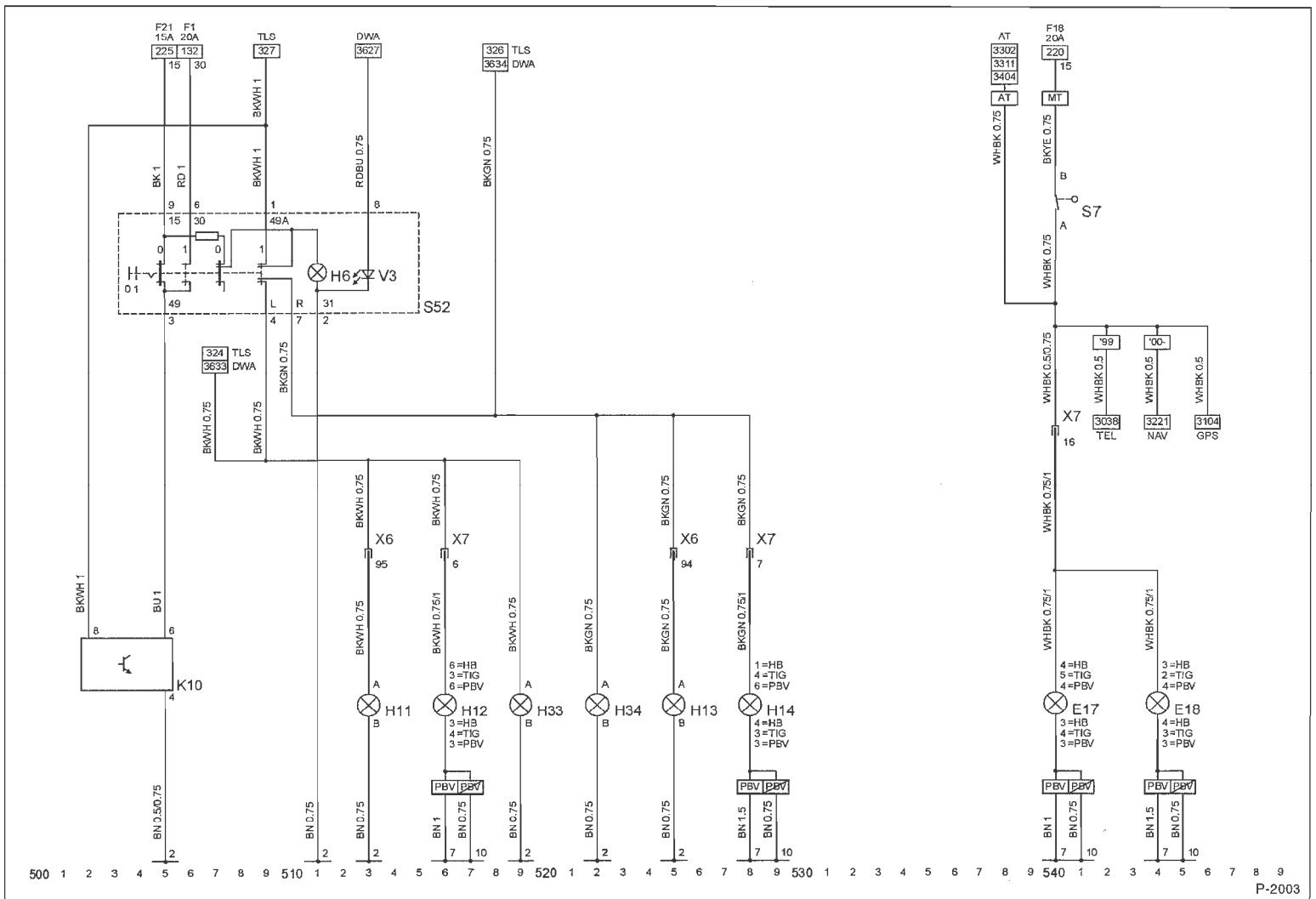

Scheibenwischenanlage: Front- und Heckscheibenwischer, Scheinwerferwaschanlage

Stromkreis

Scheinwerferwaschanlage. 603 – 608
 Scheibenwaschanlage
 vorn 610 – 618
 Heckscheibenwischer . . . 621 – 630
 Scheibenwischer
 vorn/hinten 632 – 643

Strompfad

Gerätebezeichnungen

K8 Intervallrelais für Frontscheibenwischer
 K30 Intervallrelais für Heckscheibenwischer
 K97 Zeitverzögerungsrelais für Scheinwerferwaschanlage
 M2 Wischermotor vorn
 M8 Wischermotor hinten
 M24 Waschpumpe für Scheinwerfer
 M55 Waschpumpe vorn & hinten
 S9 Wischerschalter
 S9.1 Wischerschalter vorn
 S9.2 Wisch-/Wasch-Schalter hinten
 X3 Überbrückungsstecker ohne K8
 X6 Instrumententafel & Karosserie hinten
 X11 Karosserie vorn & Scheinwerferwaschpumpe
 X16 Karosserie hinten & Heckklappe

X7 Instrumententafel & Karosserie hinten
 X11 Karosserie vorn & Scheinwerferwaschpumpe
 X16 Karosserie hinten & Heckklappe

Massepunkte

2 Spritzwand links

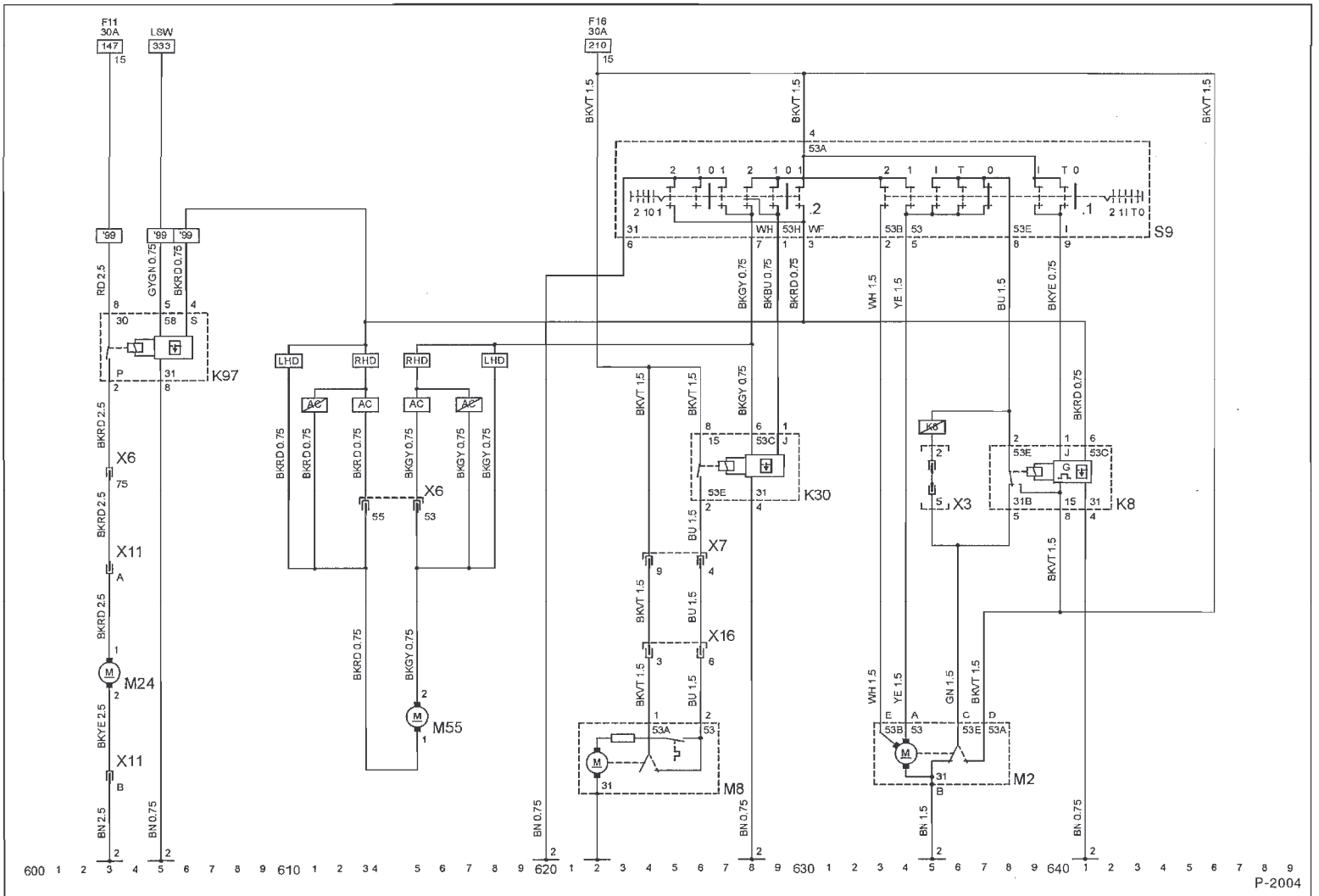

Elektrische Anlage: Heizbare Heckscheibe

Stromkreis

Heizbare Heckscheibe

CORSA	801 – 807
COMBO mit DWA	812 – 823
COMBO ohne DWA . . .	827 – 832
TIGRA	836 – 849

Massepunkte

2	Spritzwand links
7	Tunnel
10	Karosserie hinten
11	Hecktür / Heckklappe

Strompfad

Gerätebezeichnungen

E19	Heckscheibe beheizt
E60	Heckscheibe beheizt links
E61	Heckscheibe beheizt rechts
K1	Relais für Heckscheibe beheizt
K35	Zeitverzögerungsrelais für Heckscheibe & Aussenspiegel
X7	Instrumententafel & Karosserie hinten
X16	Karosserie hinten & Heckklappe
X38	Karosserie hinten & Hecktür rechts
X39	Karosserie hinten & Hecktür links
X83	Heckklappe & Heckscheibe beheizt

X84 Heckklappe & Heckscheibe beheizt

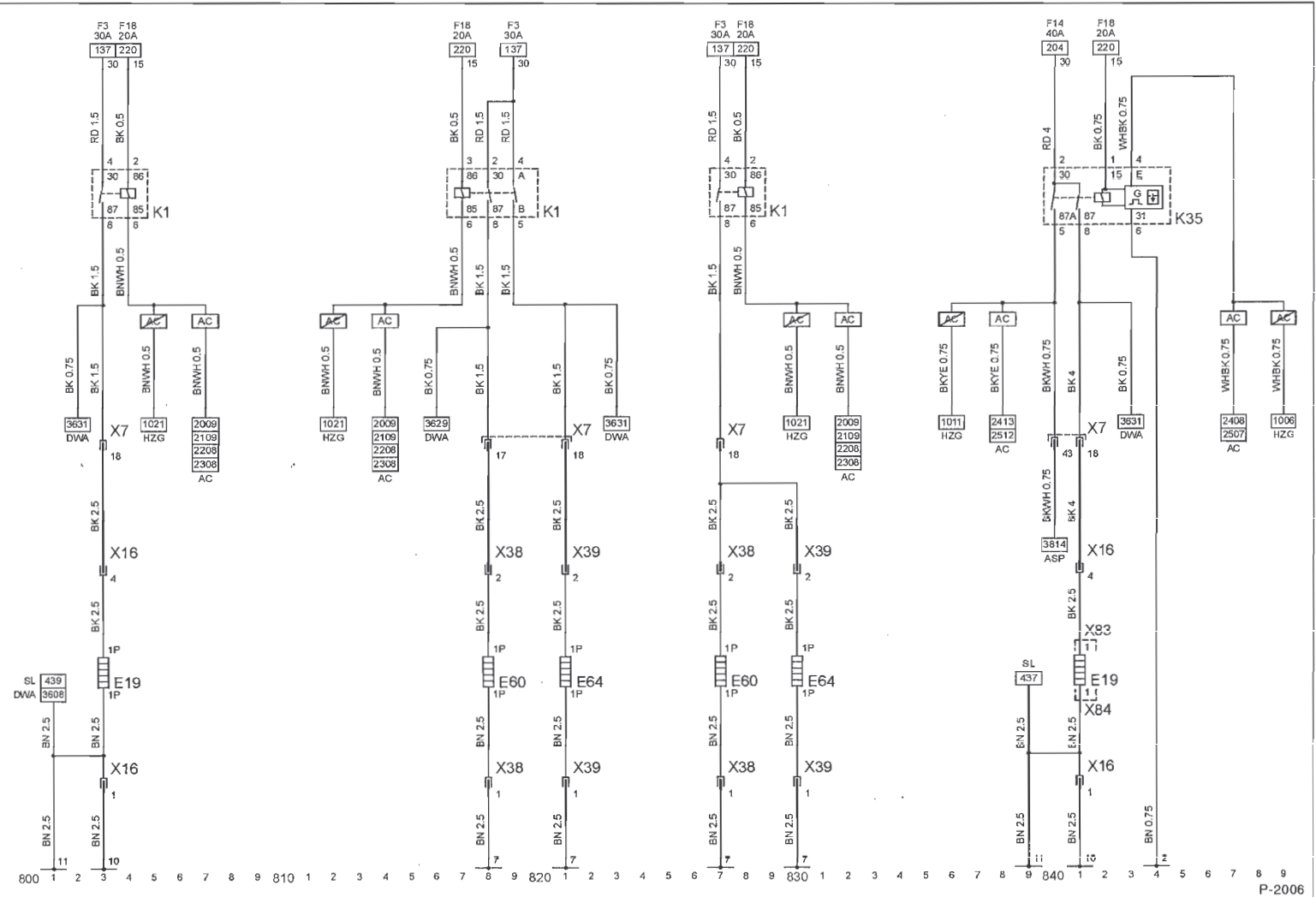

Beleuchtung: Innenraum

Stromkreis	Strompfad	Gerätebezeichnungen
Innenbeleuchtung	900 – 920	E13 Kofferraumleuchte
Kofferraumleuchte	924 – 929	E14 Innenleuchte
Leselampe hinten	929 – 933	E88 Leselampen hinten
Türkontaktschalter	931 – 940	H19 Warnsummer für »Scheinwerfer an«
Warnsummer	941 – 949	H64 Warnsummer für »Schlüssel im Zündschloß«
		H64 Warnsummer für »Schlüssel im Zündschloß«
		P60 Innenraumsensor für Diebstahlwarnanlage
		S15 Schalter für Kofferraumleuchte
		S17 Kontaktschalter Beifahrertür
		S31 Kontaktschalter Tür hinten links
		S32 Kontaktschalter Tür hinten rechts
		S47 Kontaktschalter Fahrertür 2p

X7	Instrumententafel & Karosserie hinten
X16	Karosserie hinten & Heckklappe
X22	Karosserie hinten & Leselampe

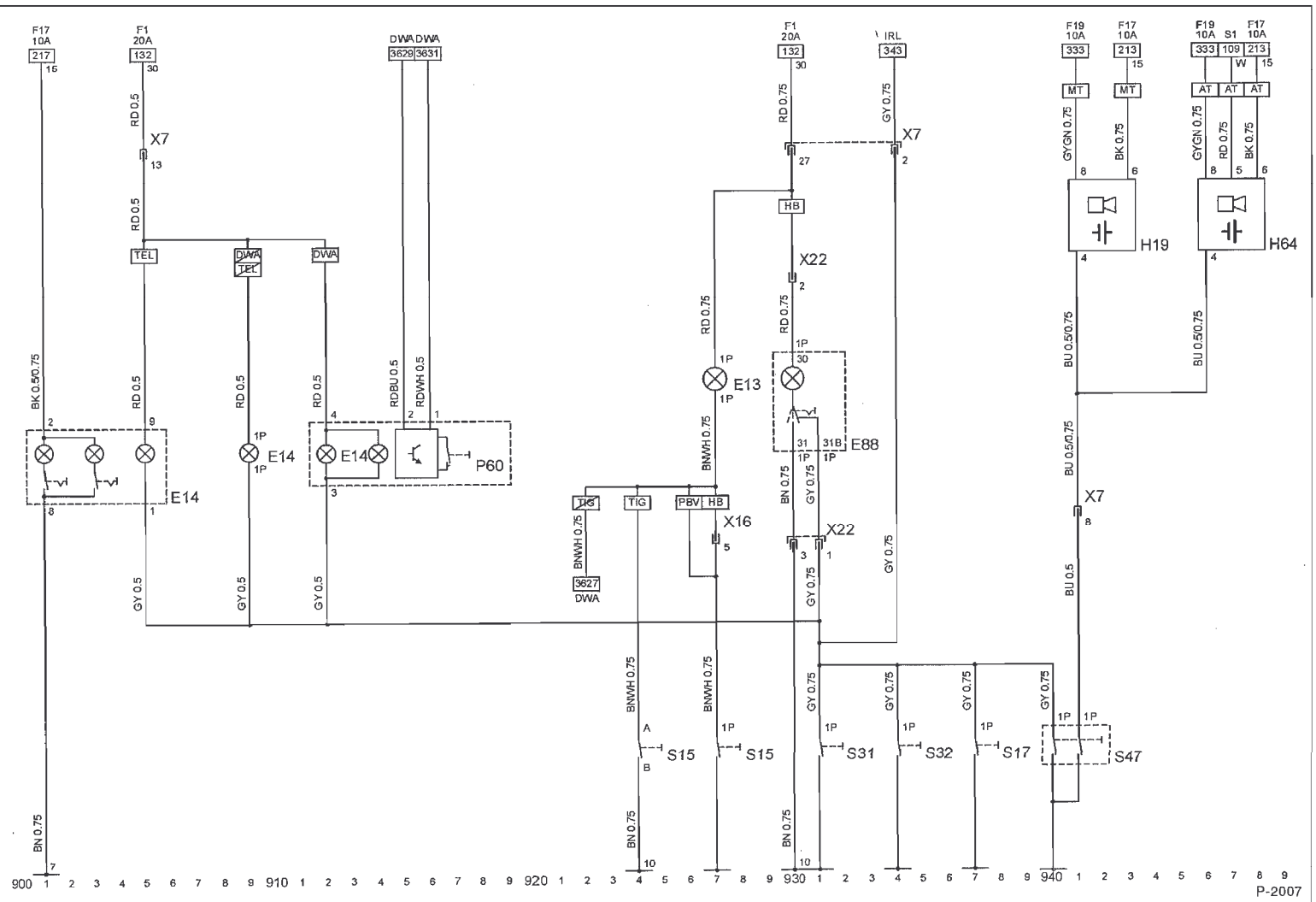

Kühlung/Heizung

Stromkreis

Stromkreis	Strompfad
Heizung	
TIGRA	1000 – 1012
CORSA/COMBO	1013 – 1026
Kühlmittelabschaltung	
für Heizung	1026 – 1030
Motorkühlung	
(Benziner ohne Klima)	1031 – 1035
Motorkühlung	
(X17D ohne Klima)	1036 – 1042
Motorkühlung	
(X15DT ohne Klima)	1044 – 1049

Massepunkte

2 Spritzwand links

Gerätebezeichnungen

M3	Motor für Heizgebläse
M4	Motor für Kühlerlüfter
R19	Vorwiderstand für Kühlerlüfter
S3	Schalter für Heizgebläse
S3.1	Schalter für Heizgebläse
S3.2	Schalter für Heckscheibenheizung
S29	Schalter für Kühlmitteltemperatur
S88	Schalter für Kühlmitteltemperatur
S121	Endschalter für Temperaturhebel
X6	Instrumententafel & Karosserie vorn
X68	Instrumententafel & Bediengerät Heizung / Klima

X99 Teststecker für Kühlerlüfter

Y14 Magnetventil für Kühlmittel

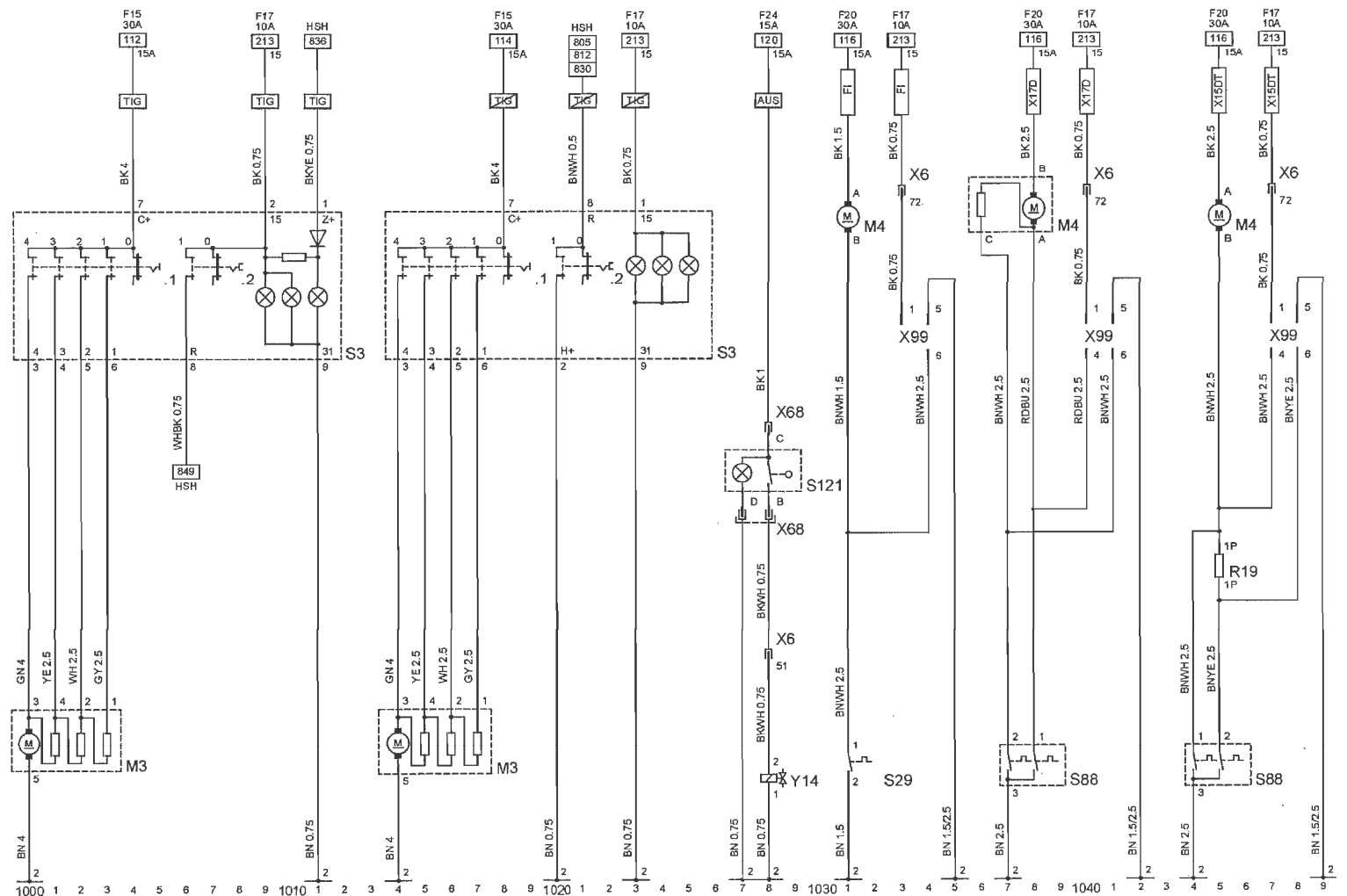

Motor: X12XE

Stromkreis	Strompfad	Gerätebezeichnungen	
Motor X12XE	1300 – 1349	K43 Relais für Einspritzventile K44 Kraftstoffpumpenrelais K61 Motor für Steuergerät L2 Zündspule für Direktzündung P30 Sensor für Kühlmitteltemperatur P32 Lambdasonde P34 Drosselklappenpotentiometer P35 Impulssensor für Kurbelwelle P44 Luftmassenmesser P46 Klopfsensor 1 P47 Nockenwellensensor X41 Instrumentafel & Motor X66 Motor & Motorsteuergerät X67 Motor & Motorsteuergerät Y7 Kraftstoffeinspritzventil Y7.1 Einspritzventil für Zylinder 1 Y7.2 Einspritzventil für Zylinder 2 Y7.3 Einspritzventil für Zylinder 3 Y7.4 Einspritzventil für Zylinder 4 Y18 Magnetventil für Abgasrückführung Y26 Drosselklappenansteller Y34 Magnetventil für Tankentlüftung	
Massepunkte			
2	Spritzwand links		
5	Motor links		
12	Motor links		

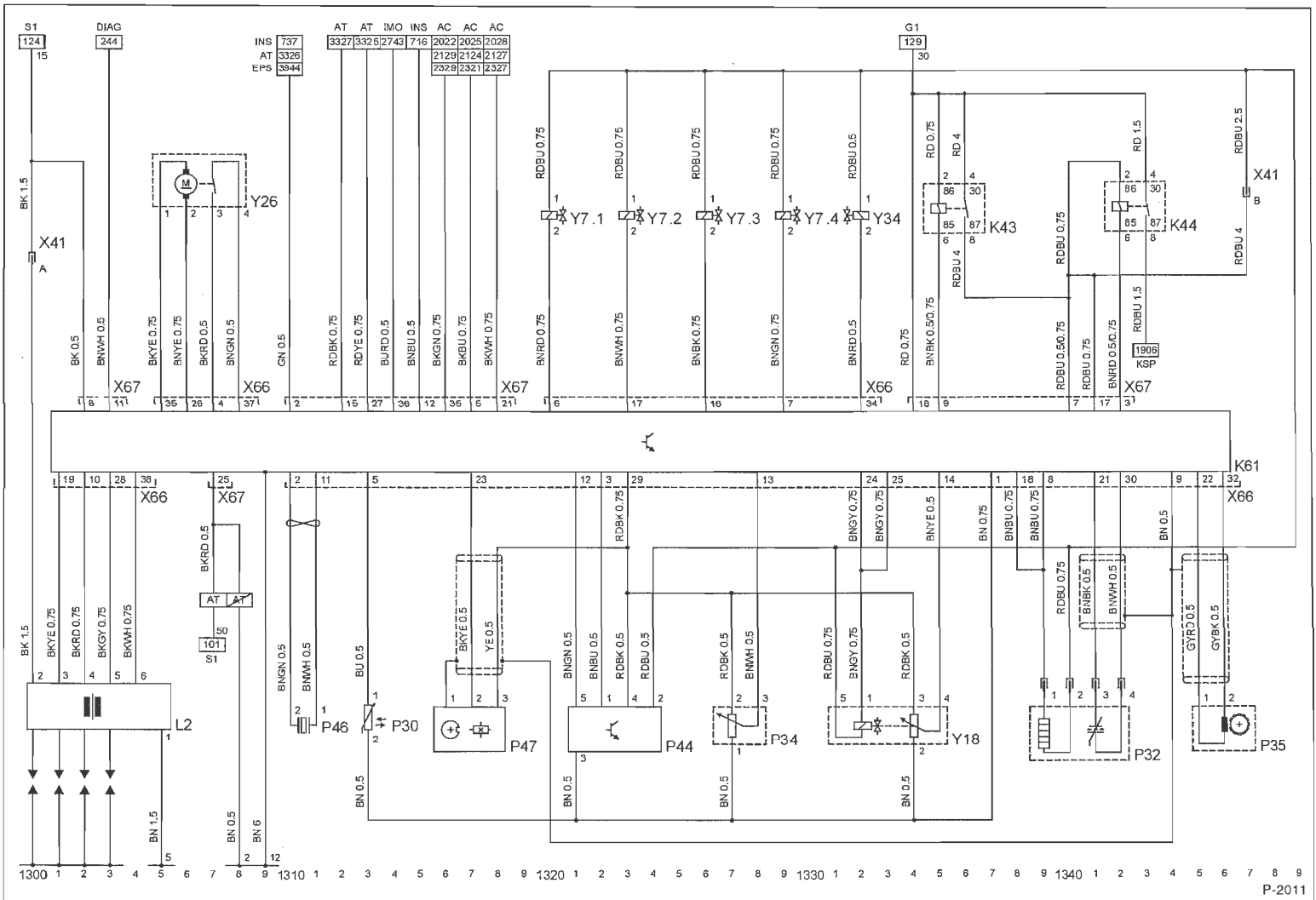

Motor: X14XE / X16XE

Stromkreis
 Motor X14XE 1800 – 1849
 Motor X16XE 1800 – 1849

Massepunkte
 3 Motor rechts
 5 Motor links

Gerätebezeichnungen
 K57 Steuergerät für Multec
 K58 Kraftstoffpumpenrelais
 L2 Zündspule für Direktzündung
 M66 Stellglied für Leerlaufdrehzahl
 P23 Sensor für Absolutdruck, Saugrohr
 P29 Sensor für Ansauglufttemperatur
 P30 Sensor für Kühlmitteltemperatur
 P33 Lambdasonde
 P34 Potentiometer für Drosselklappenventil
 P35 Impulssensor für Kurbelwelle
 P46 Sensor für Klopfregelung 1
 P47 Sensor für Nockenwelle
 X4 Instrumententafel & Motor
 X5 Instrumententafel & Motor

X10 Motor & Einspritzventile für Kraftstoff
 X43 Instrumententafel & Motor
 X81 Motor & Steuergerät für Multec
 X82 Motor & Steuergerät für Multec
 X87 Instrumententafel & Motor
 Y7 Kraftstoffeinspritzventile
 Y7.1 Einspritzventil für Zylinder 1
 Y7.2 Einspritzventil für Zylinder 2
 Y7.3 Einspritzventil für Zylinder 3
 Y7.4 Einspritzventil für Zylinder 4
 Y15 Magnetventil für Sekundärlufteinblasung
 Y18 Magnetventil für Abgasrückführung
 Y34 Magnetventil für Tankentlüftung

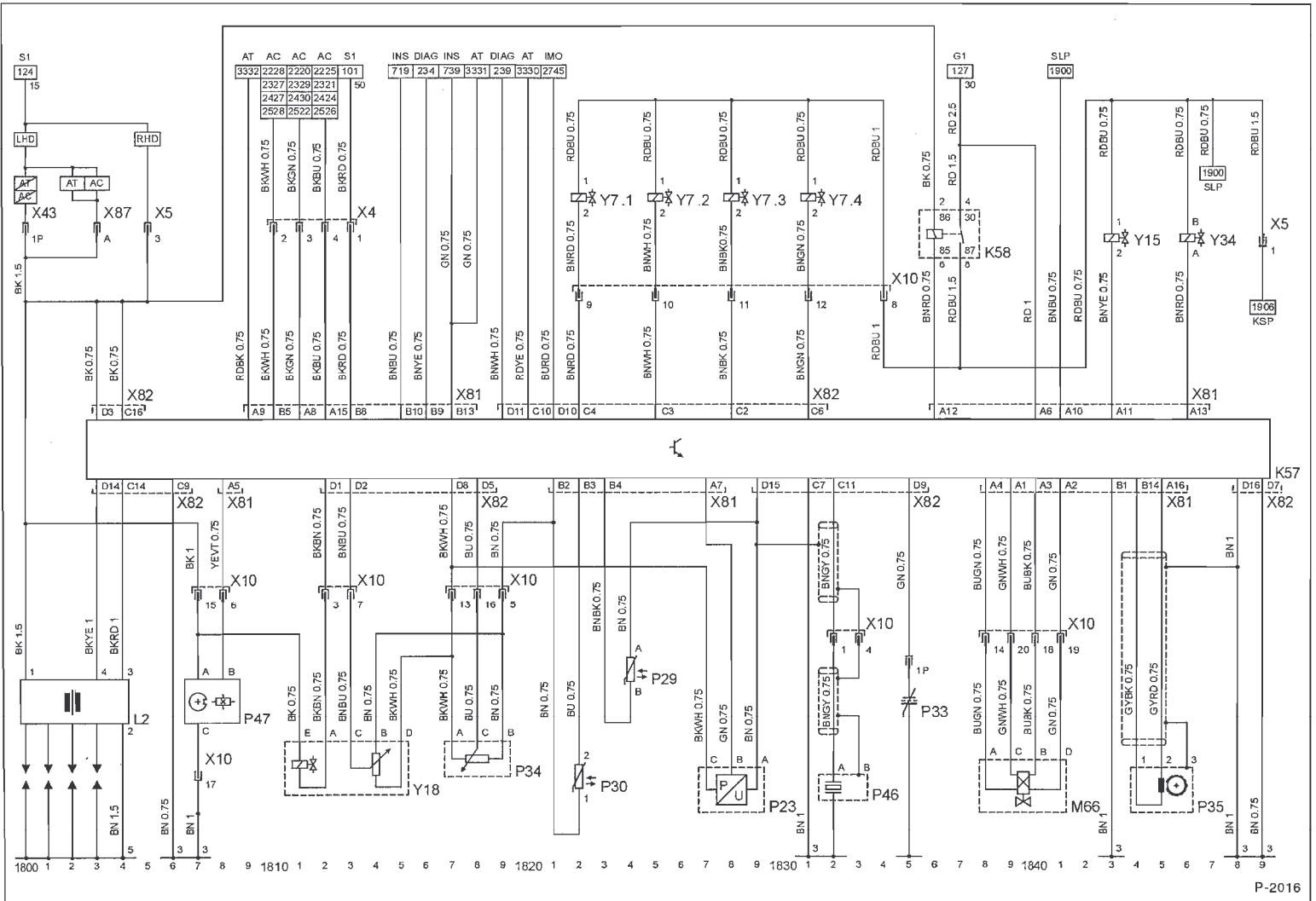

Motor: X17D/X15DT und Kraftstoffpumpe (Benziner)

Stromkreis

Sekundärlufteinblasung . 1900 – 1904
 Kraftstoffpumpe 1905 – 1909
 Motor X17D 1910 – 1922
 Motor X15DT 1923 – 1934
 Filterheizung 1940 – 1947

Massepunkte

1 Spritzwand rechts
 5 Motor links
 7 Tunnel
 10 Karosserie hinten

Gerätebezeichnungen

Fx Sicherung
 K12 Relais für Sekundärlufteinblasung
 K70 Steuergerät für Diesel
 K76 Steuergerät für Vorglühzeit
 K77 Relais für Glühstiftkerzen
 K80 Relais für Filterheizung
 M21 Kraftstoffpumpe
 M27 Pumpe für Sekundärlufteinblasung
 P70 Sensor für Motordrehzahl
 P88 Sensor für Regelungshebelposition
 R5 Glühstiftkerzen
 S114 Schalter für Kühlmitteltemperatur

U12 Filterheizung
 U12.1 Temperaturschalter
 U12.2 Heizungswiderstand
 X5 Instrumententafel & Motor
 X7 Instrumententafel & Karosserie hinten
 X37 Karosserie hinten & Kraftstoffbehälter
 X47 Karosserie hinten & Kraftstoffbehälter
 X85 Motor & Filterheizung
 X86 Motor & Filterheizung
 Y18 Magnetventil für Abgasrückführung

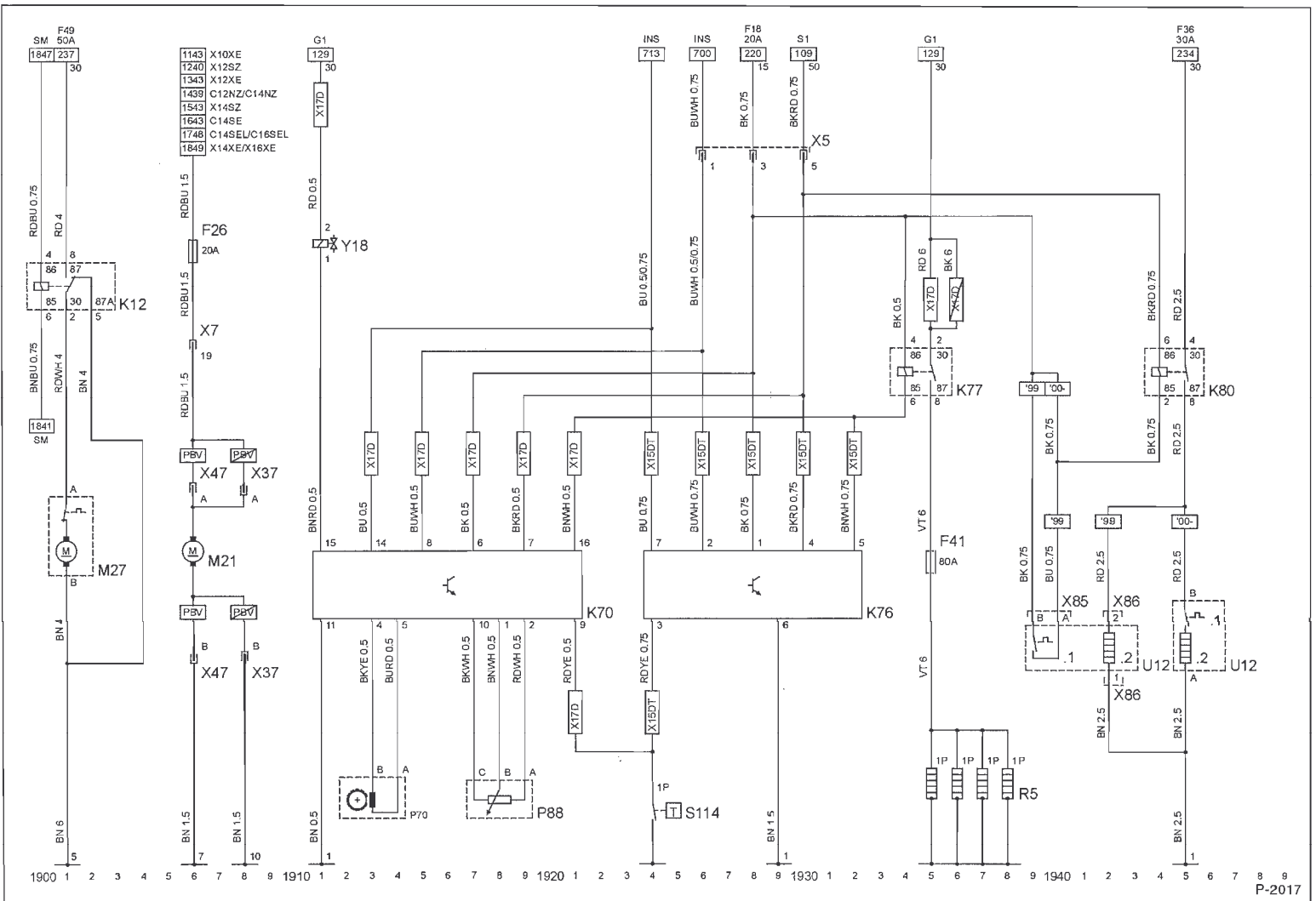

Elektrische Anlage: Display, Zigarettenanzünder, Signalhorn

Stromkreis	Strompfad	Gerätebezeichnungen
Triple Info Display	2601 – 2612	E16 Leuchte für Zigarettenanzünder
Graphic Info Display. . .	2615 – 2625	H2 Signalhorn
Multi Info Display	2626 – 2633	K18 Relais für Signalhorn
Zigarettenanzünder	2636 – 2641	P13 Sensor für Außentemperatur
Signalhorn	2642 – 2649	R3 Zigarettenanzünder
		S64 Schalter für Signalhorn
		U15 Triple Info Display
		U16 Multi Info Display
		U33 Graphic Info Display
		X6 Instrumententafel & Karosserie vorn

Massepunkte
2 Spritzwand links

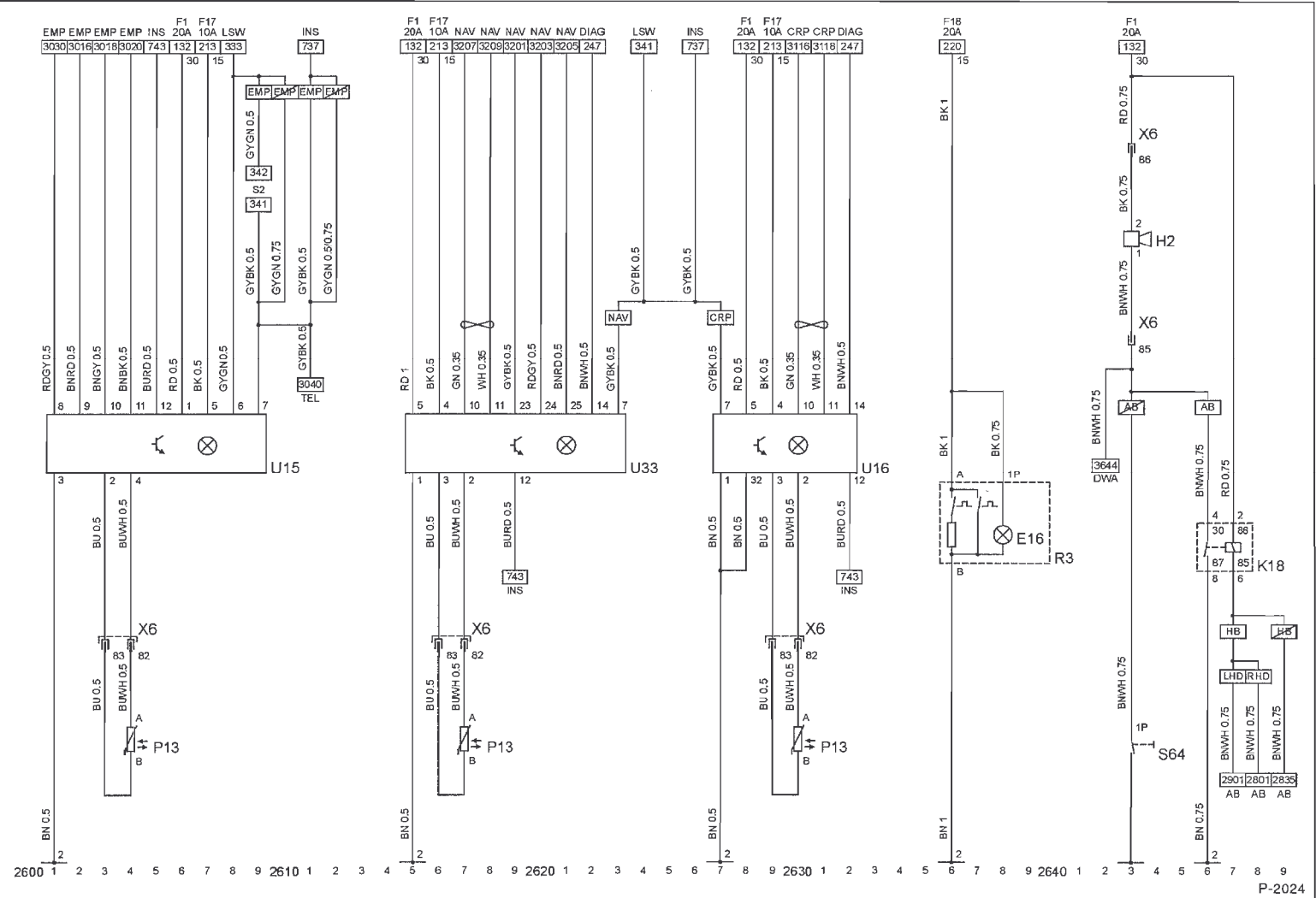

Radionlage: Lautsprecher, Antenne

Stromkreis	Strompfad	Gerätebezeichnungen
Radio	3000 – 3030	H1 Radio
Telefon	3033 – 3049	H37 Lautsprecher vorn links
		H38 Lautsprecher vorn rechts
		H39 Lautsprecher hinten links
		H40 Lautsprecher hinten rechts
		H52 Hochtöner vorn links
		H53 Hochtöner vorn rechts
		H56 Mikrofon für Telefon
		U18 Verstärker für Dachantenne, Heckscheibe
		U29 Übertrager
		X7 Instrumententafel & Karosserie hinten
		X9 Instrumententafel & Telefon
		X20 Karosserie hinten & Fahrertür
		X21 Karosserie hinten & Beifahrertür

Massepunkte
2 Spritzwand links

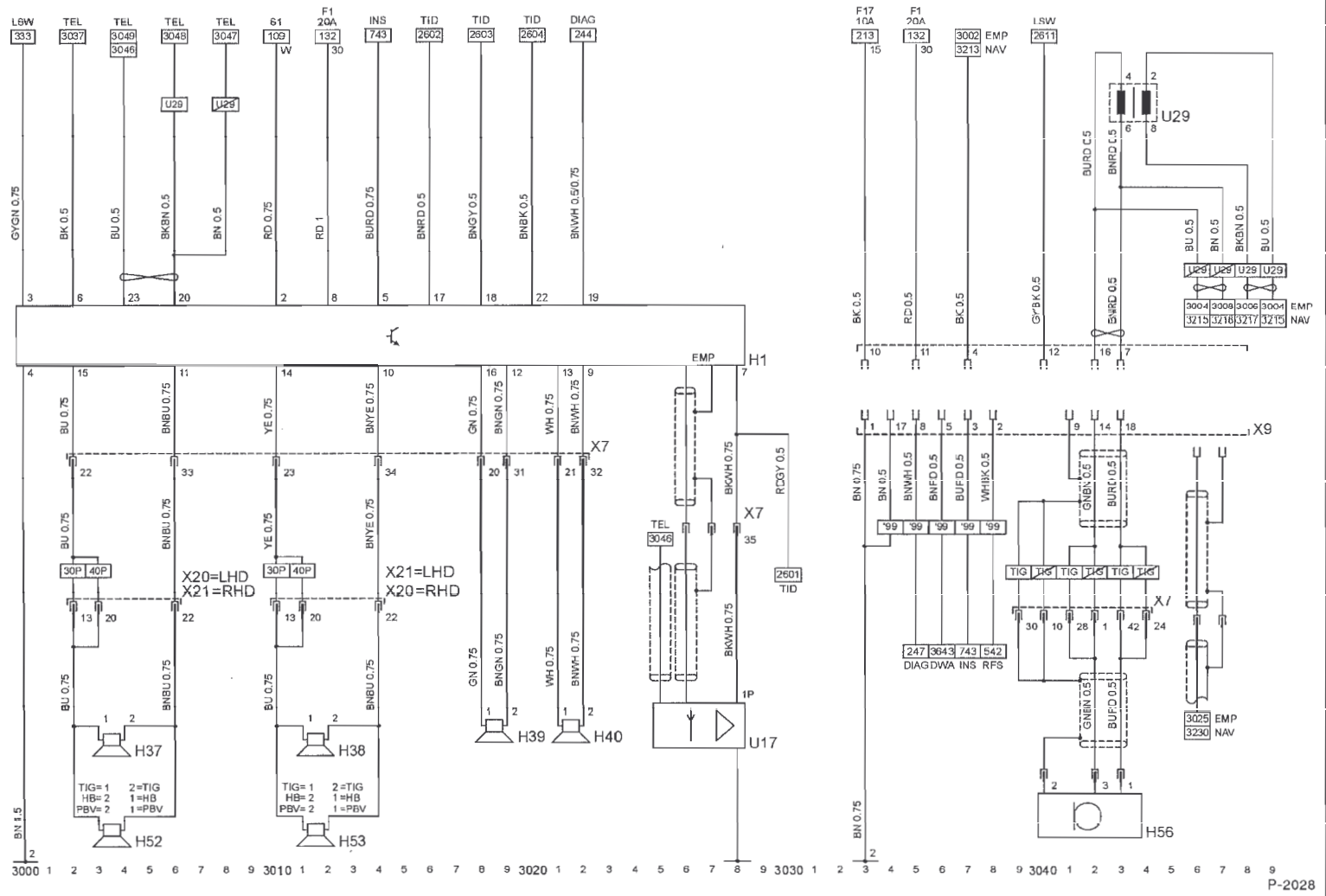

Zentralverriegelung: Steuergerät, Stellglieder

Stromkreis	Strompfad	Gerätebezeichnungen
Zentralverriegelung . . . 3500 – 3549	K37	Steuergerät für Zentralverriegelung
Massepunkte		
7 Tunnel	M18	Motor für Zentralverriegelung, Fahrertür
8 A-Säule rechts	M19	Motor für Zentralverriegelung, Tür hinten links
	M20	Motor für Zentralverriegelung, Tür hinten rechts
	M32	Motor für Zentralverriegelung, Beifahrertür
	M41	Motor für Zentralverriegelung, Tankklappe
	M60	Motor für Zentralverriegelung, Gepäckraumdeckel
	S41	Schalter für Zentralverriegelung, Fahrertür

S42	Schalter für Zentralverriegelung, Beifahrertür
S127	Schalter für Zentralverriegelung, Heckklappe
X16	Karosserie hinten & Heckklappe
X18	Karosserie hinten & Tür hinten links
X19	Karosserie hinten & Tür hinten rechts
X20	Karosserie hinten & Fahrertür
X21	Karosserie hinten & Beifahrertür
X40	Karosserie hinten & Hecktür rechts
X106	Karosserie hinten & Hecktür rechts

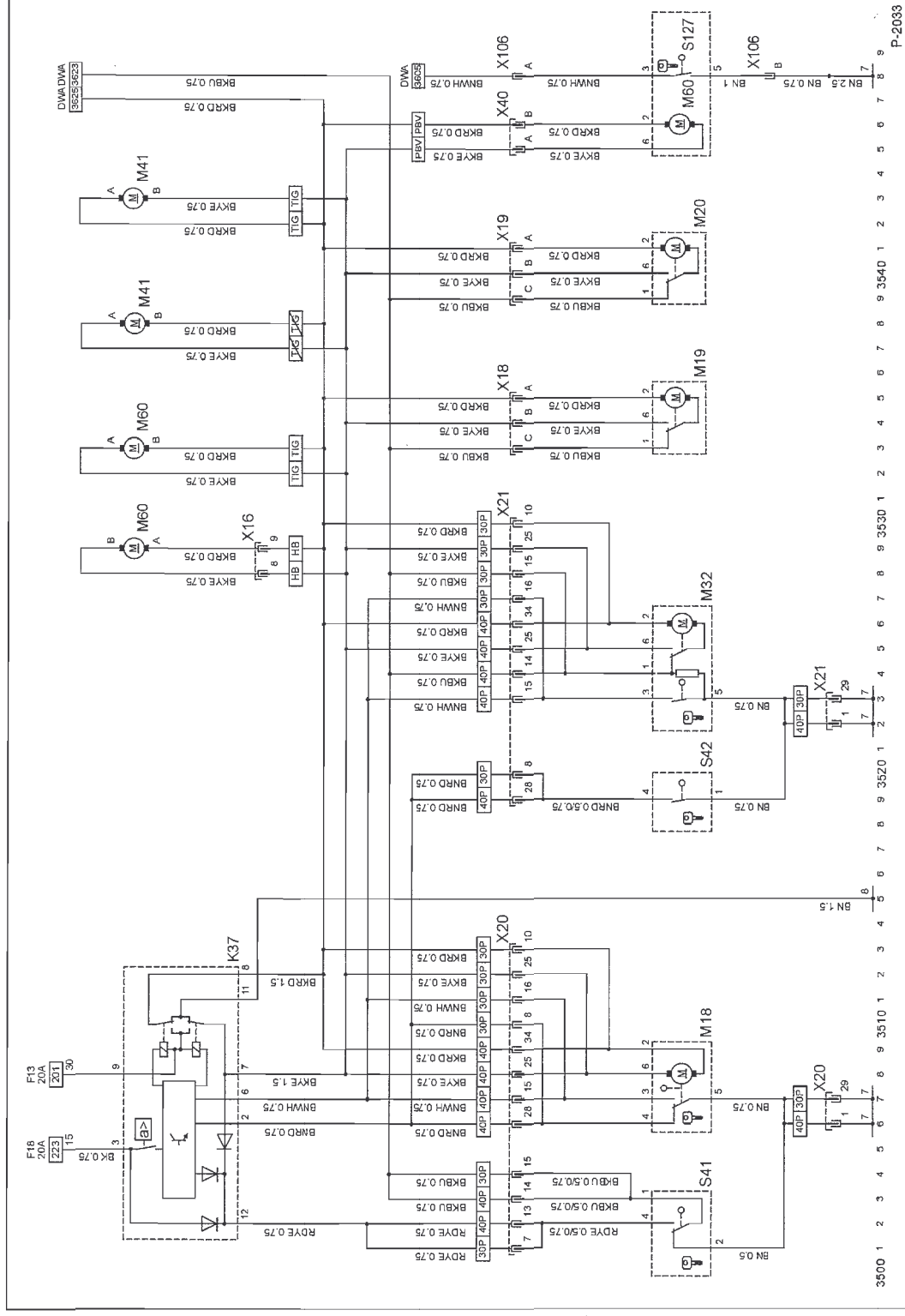

Elektrische Anlage: Fensterheber

Stromkreis	Strompfad	Gerätebezeichnungen	
Fensterheber	3706 – 3745	M15 Motor für Fensterheber, Beifahrertür	X21 Karosserie hinten & Beifahrertür
Massepunkte		M47 Motor für Fensterheber, Fahrertür	X25 Fahrerfür & Schalter für Fensterheber, Fahrertür
7 Tunnel		S39 Schaltereinheit Fahrertür	X48 Fahrerfür & Schalter für Fensterheber, Beifahrer
		S39.1 Schalter für Fensterheber, Fahrertür	X49 Beifahrertür & Schalter für Fensterheber
		S39.2 Schalter für Fensterheber, Beifahrertür	
		S71 Schalter für Fallfenster, Beifahrertür	
		S78 Schalter für Fensterheber, Beifahrertür	
		X7 Instrumententafel & Karosserie hinten	
		X20 Karosserie hinten & Fahrertür	

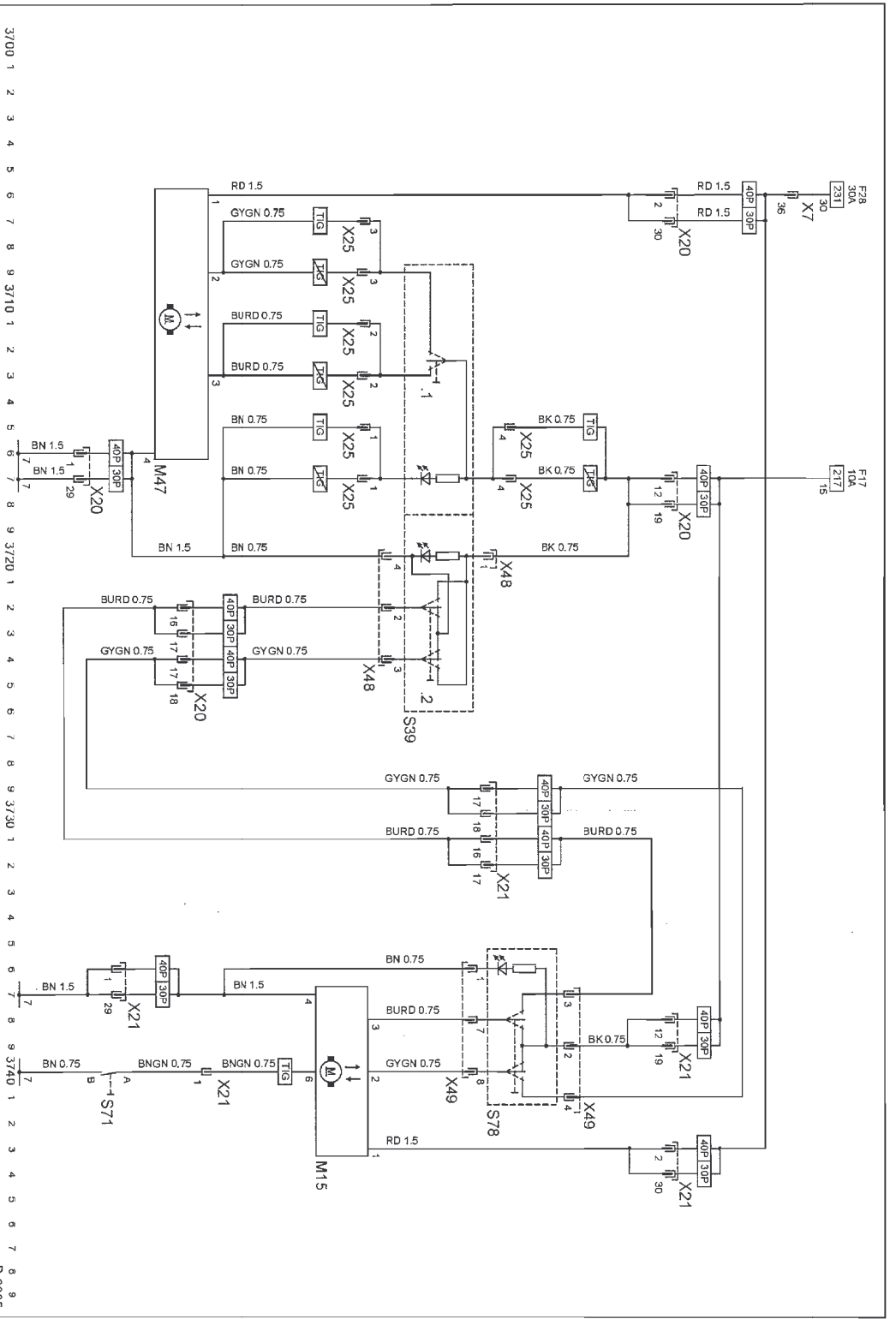

Elektrische Anlage: Außenspiegel

Stromkreis	Strompfad	Gerätebezeichnungen
Außenspiegel		
TIGRA	3801 – 3816	K35 Zeitverzögerungsrelais für Heckscheibe & Aussenspiegel
CORSA/COMBO	3821 – 3849	M30 Aussenspiegel für Fahrerseite
		M31 Aussenspiegel für Beifahrerseite
Massepunkte		S68 Schalter für Aussenspiegel
2 Spritzwand links		S68.1 Schalter für Aussenspiegelein- stellung
7 Tunnel		S68.2 Schalter für Aussenspiegel links/rechts
		S68.3 Schalter für Spiegelheizung
		X7 Instrumententafel & Karosserie hinten
		X20 Karosserie hinten & Fahrtür
		X21 Karosserie hinten & Beifahrer- tür

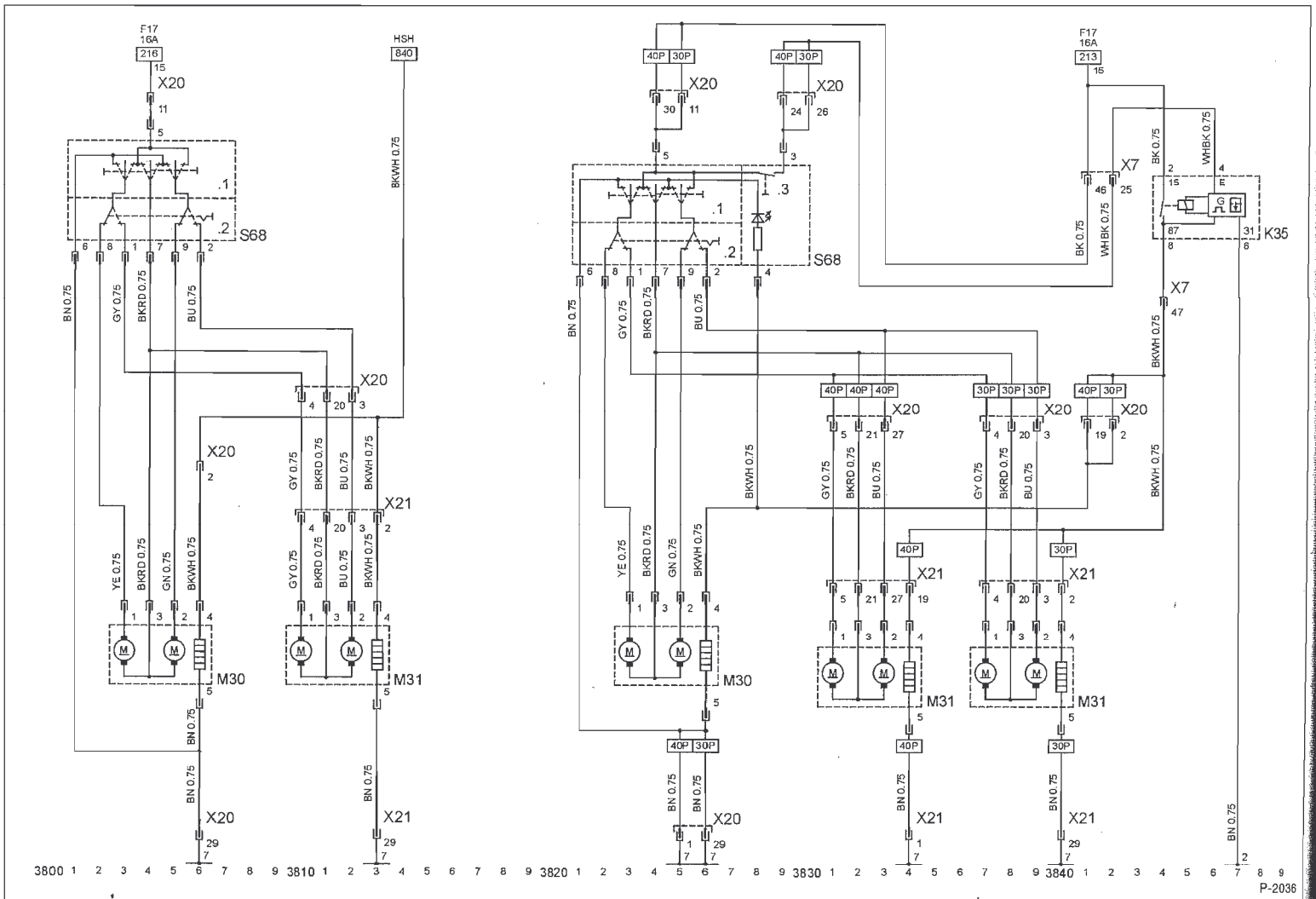

Elektrische Anlage: Sitzheizung, Schiebedach, Servolenkung

Stromkreis

Sitzheizung 3902 – 3915
 Schiebedach (TIGRA) . . 3920 – 3928
 Elektrische
 Hilfskraftlenkung . . . 3931 – 3948

Massepunkte

2 Spritzwand links
 7 Tunnel
 10 Karosserie hinten

Strompfad

Gerätebezeichnungen

E25 Sitzheizung vorn links
 E30 Sitzheizung vorn rechts
 K141 Steuergerät für elektrische Hilfskraftlenkung
 M61 Motor für Schiebedach
 M79 Motor für elektrische Hilfskraftlenkung
 P77 Sensor für Drehmoment
 S30 Schalter für Sitzheizung vorn links
 S55 Schalter für Sitzheizung vorn rechts
 S57 Schalter für Schiebedach
 X7 Instrumententafel & Karosserie hinten

X50 Instrumententafel & Stromversorgung für elektrische Hilfskraftlenkung
 X51 Steuergerät für elektrische Hilfskraftlenkung & Sensor für Lenkungsablenkung, elektrische Hilfskraftlenkung
 X56 Instrumententafel & Steuergerät für elektrische Hilfskraftlenkung
 X61 Karosserie hinten & Sitzeinheit links
 X61.3 Fahrersitz & Sitzheizung
 X62 Karosserie hinten & Sitzeinheit rechts
 X62.3 Beifahrersitz & Sitzheizung

