

14. ELEKTROMOS FELSZERELÉSEK

14.1. Elektromos kapcsolási rajzok

1. rajz

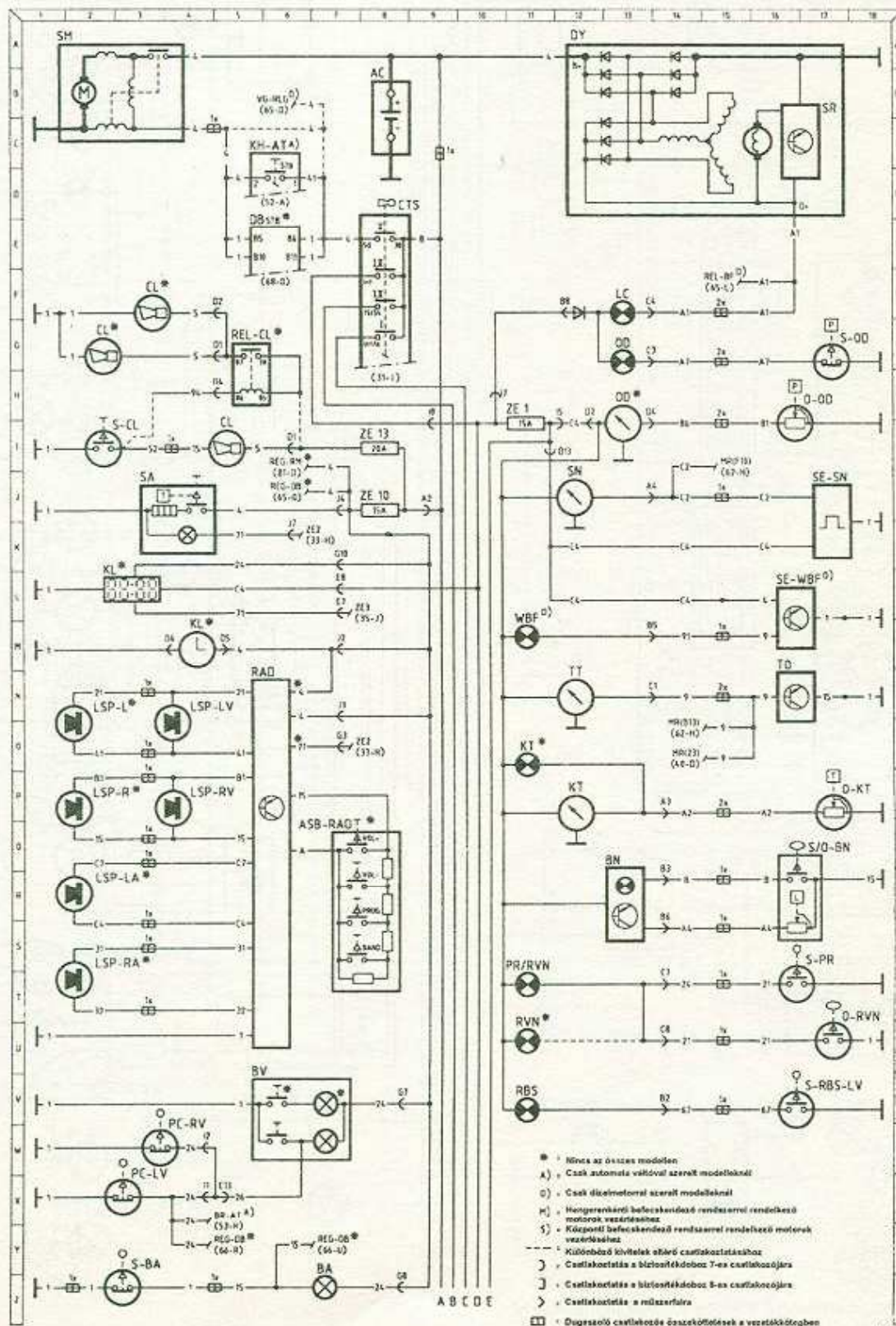

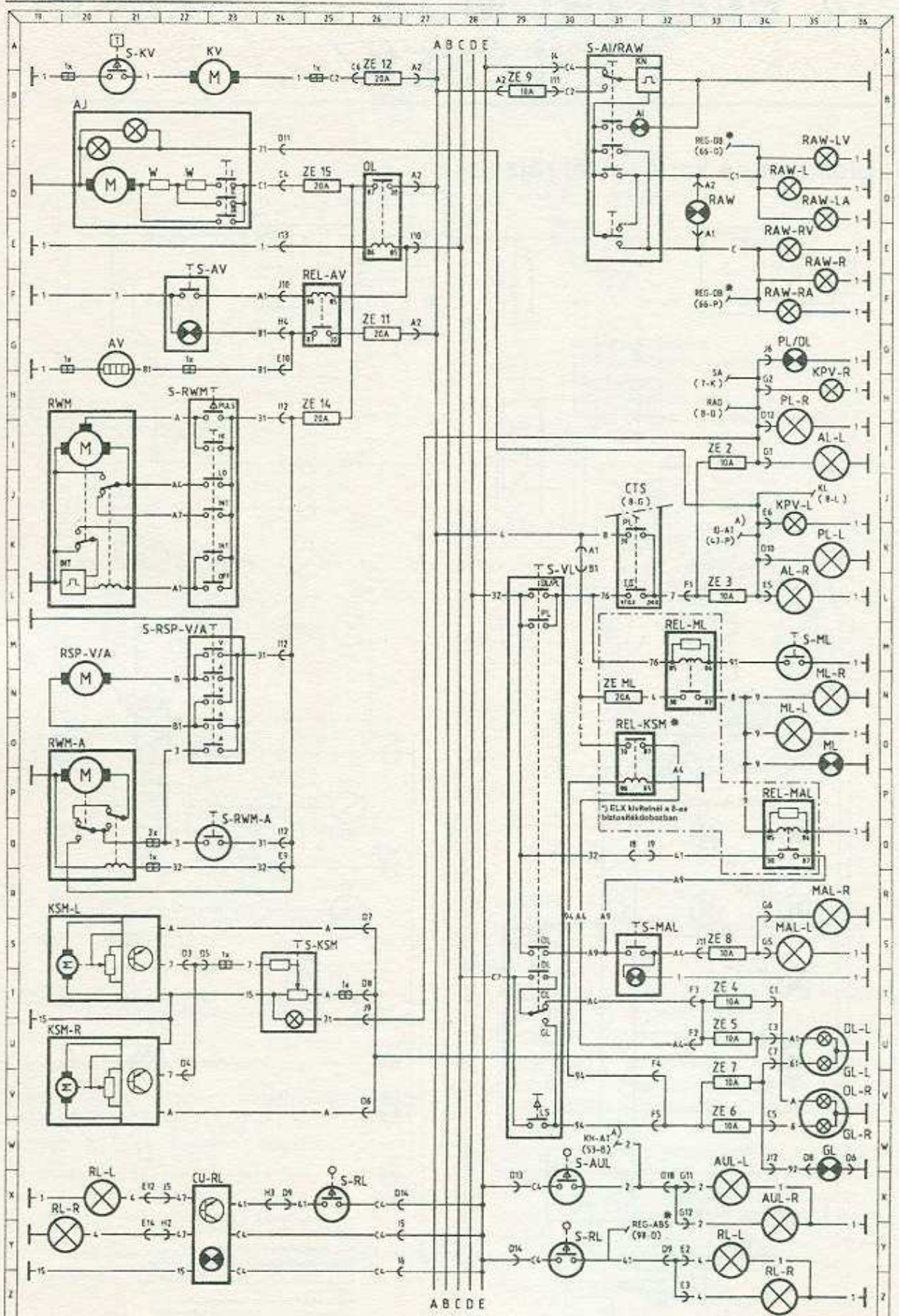

Féklámpa ellenőrző egység az ELX modellekhez

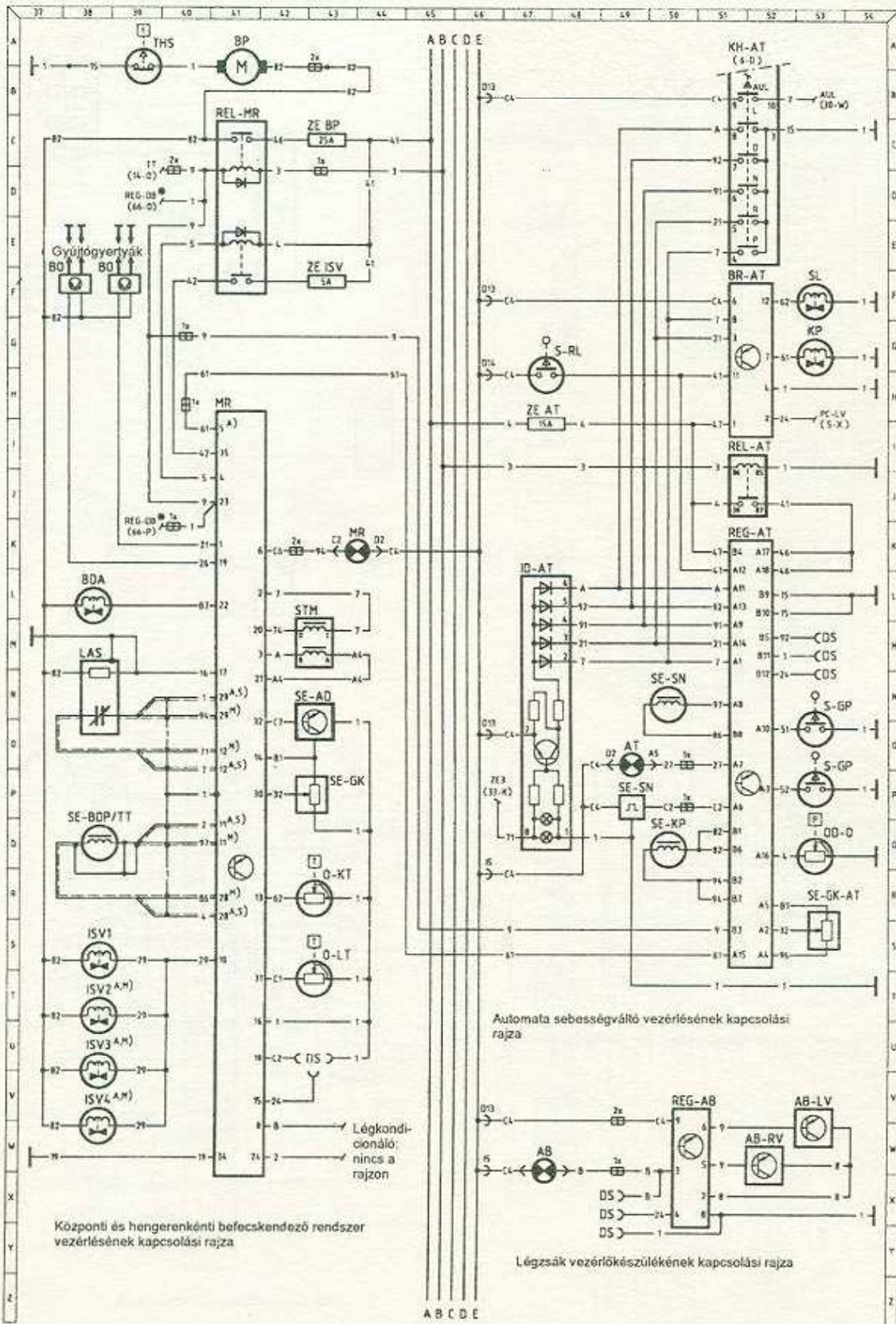

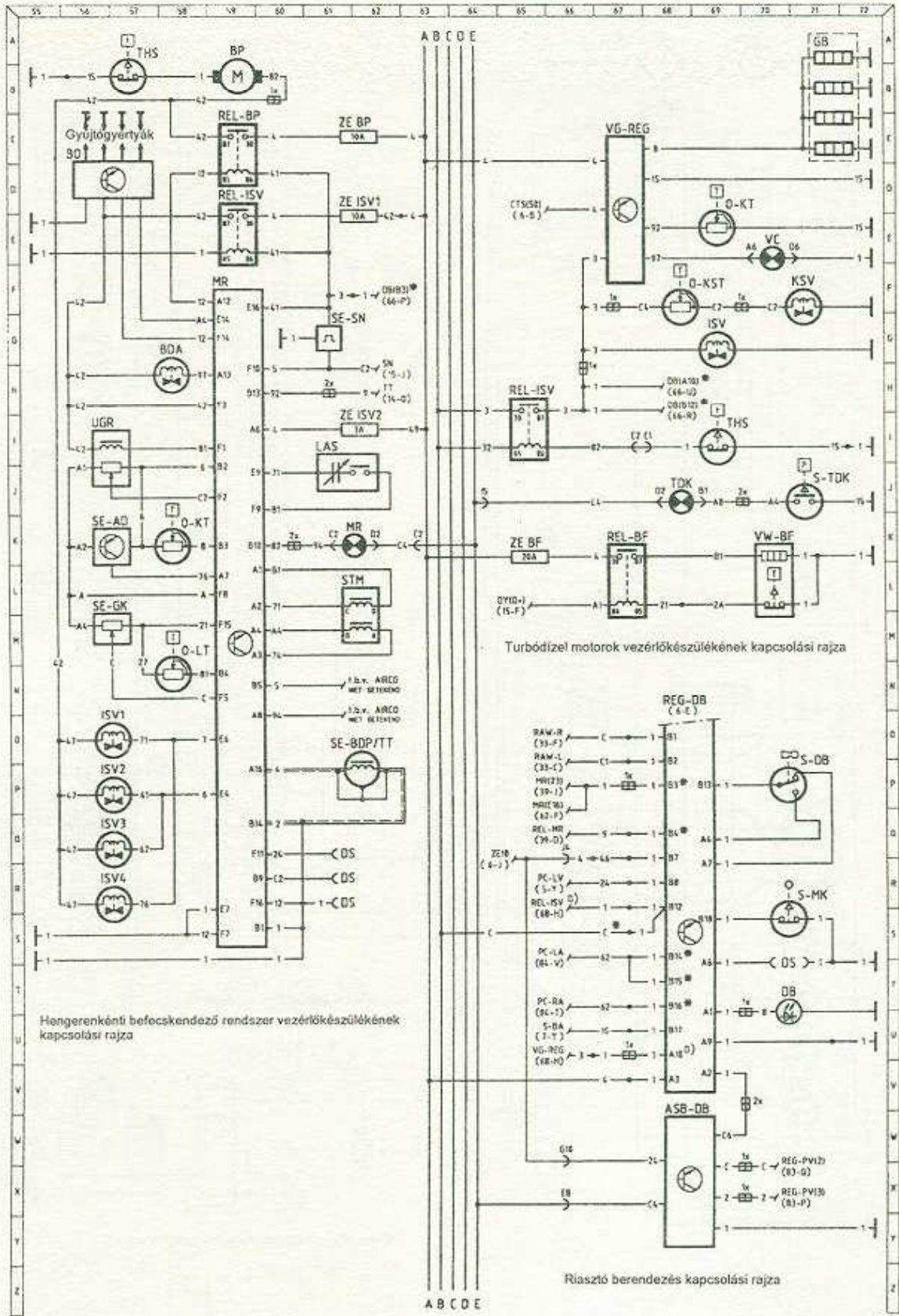

5. rajz

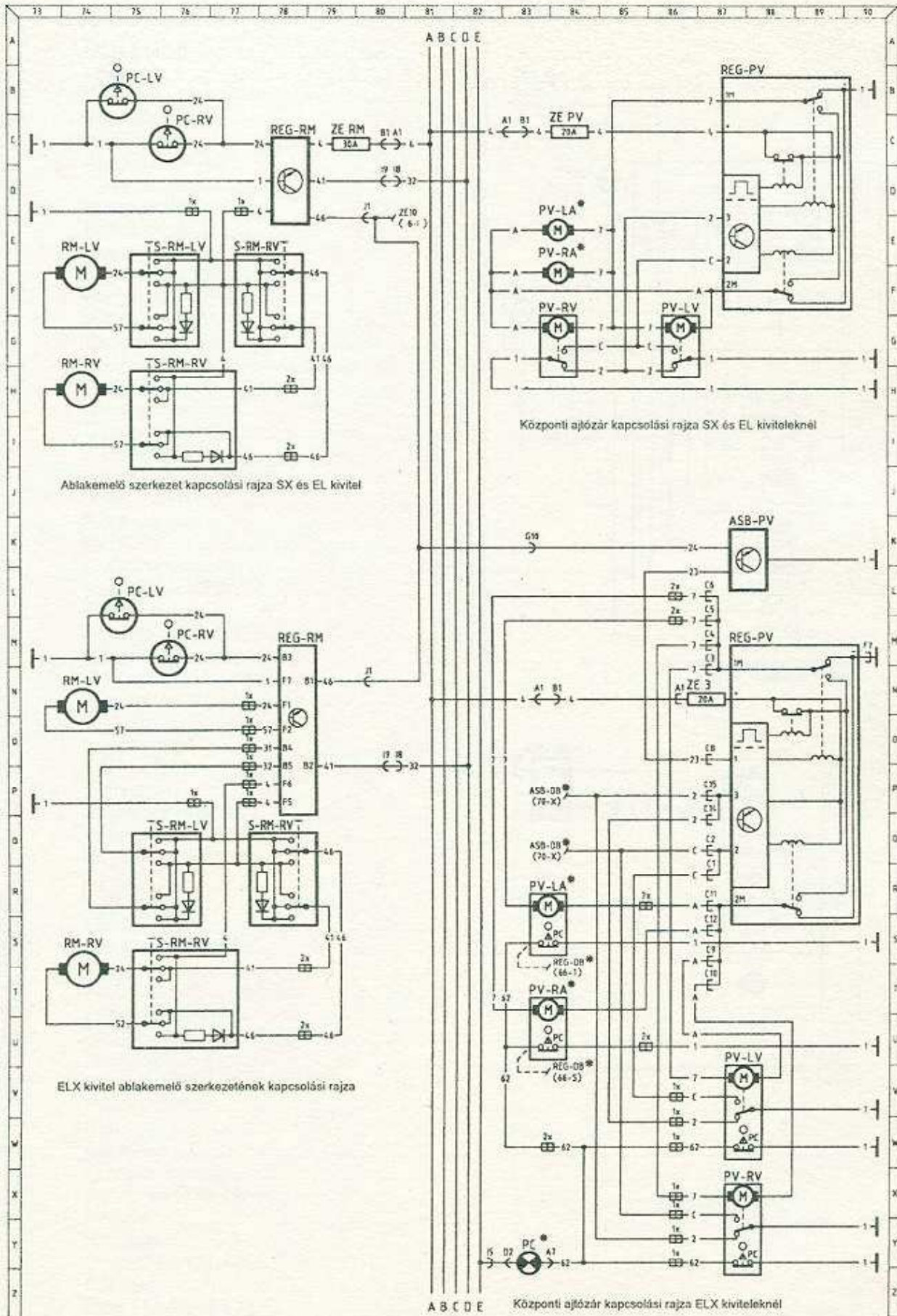

Központi ajtózár kapcsolási rajza SX és EL kiviteleknél

Központi ajtózár kapcsolási rajza ELX kiviteleknél

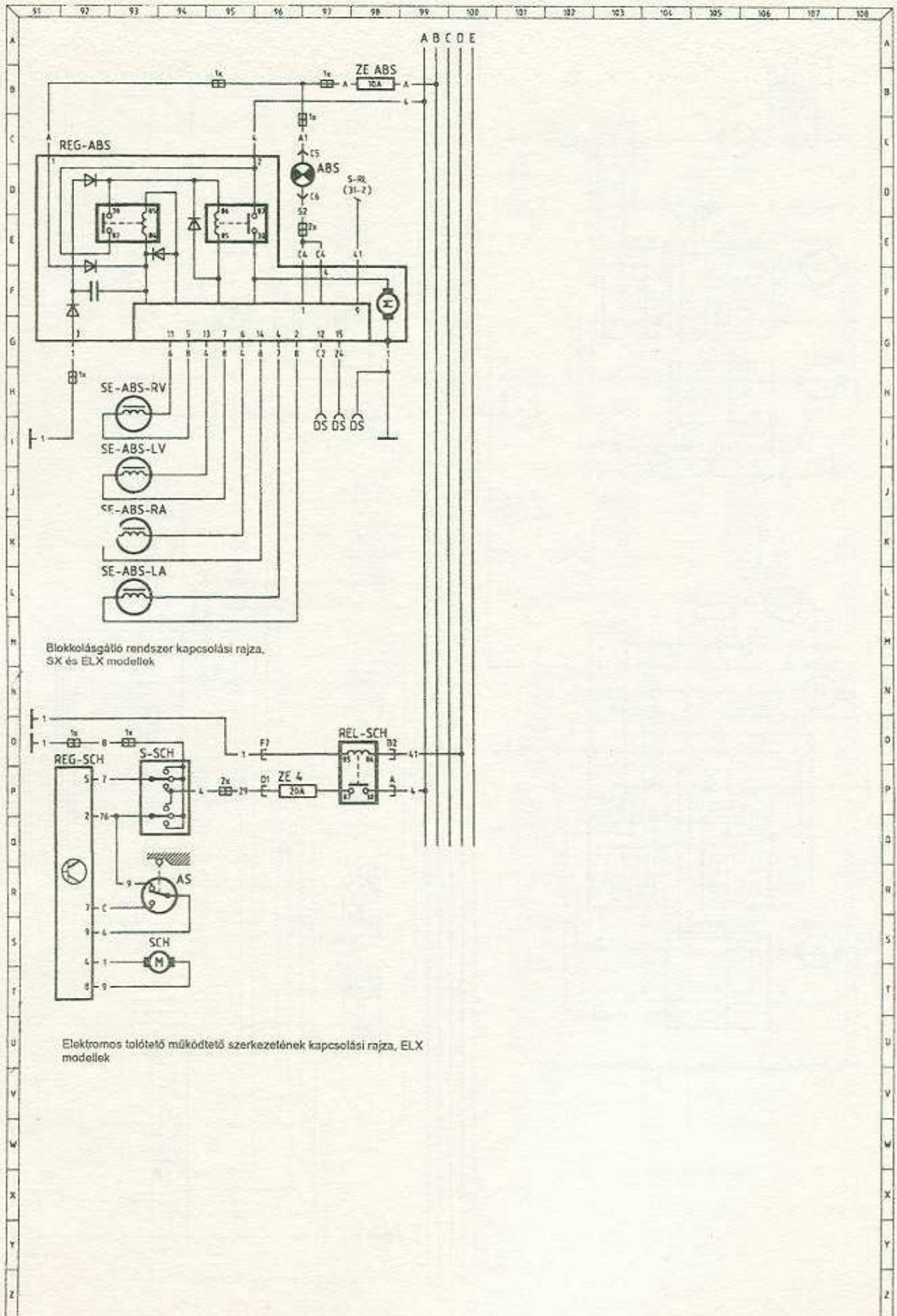

Blokkolásgátló rendszer kapcsolási rajza, SX és ELX modellek

Elektromos toltető működtető szerkezetének kapcsolási rajza, ELX modellek

**Betűjelölések a Fiat Punto 1994-től gyártott modelljeinek
elektromos kapcsolási rajzain**

1994

| | | |
|-----|---------------------------------|--------------------------------|
| A | Hátsó oldal..... | 47-V...54-Y |
| AB | Légzsák..... | 91-B...98-M |
| ABS | Blokkolásgátló fékrendszer..... | 8Q, 69-W, 88-K |
| ASB | Távműködtetés..... | 8-B |
| AC | Akkumulátor..... | 43-N, 57-K |
| AD | Abszolút nyomás..... | 31-C |
| AI | Vészvillogó berendezés..... | 21-D |
| AJ | Indítómotor..... | 35-I, 35-L |
| AL | Hátsó lámpa..... | 94-R |
| AS | Kapcsoló..... | 6-D, 47-A, 54-T |
| AT | Automata sebességváltó..... | 34-X |
| AUL | Hátrameneti világítás..... | 21-G |
| AV | Hátsó ablakfűtés..... | 7-Y |
| BA | Csomagtér-világítás..... | 38-L, 58-H |
| BDA | Üzemanyagőz elszívó szelep..... | 38-Q, 62-P |
| BDP | Felső holtpont..... | 70-L |
| BF | Üzemanyag szűrő..... | 13-R |
| BN | Üzemanyagszint..... | 38-F, 57-D |
| BO | Gyújtótekercs..... | 41-A, 59-B |
| BP | Üzemanyag-szivattyú..... | 51-F, 52-I |
| BV | Belső világítás..... | 6-V |
| C | Kondenzátor | |
| CL | Kürt..... | 3-F, 2-G, 5-I |
| CTS | Gyújtáskapcsoló..... | 8-E8-G, 31-K, 31-L |
| CU | Vezérlőkészülék..... | 23-X |
| D | Dióda | |
| DB | Riasztó berendezés..... | 6-E, 65-O...72-Y |
| DL | Tompított fényszóró..... | 36-U, 36-V |
| DS | Diagnosztikai csatlakozó..... | 43-U, 53-M, 49-X, 61-R, 97-H |
| DY | Generátor..... | 12-A...17-D |
| GB | Izzítógyertyák..... | 71-B |
| GK | Fojtószelep..... | 43-P, 53-S, 57-M |
| GL | Fényszóró..... | 35-U, 35-W |
| GP | Gázpedál..... | 53-O, 53-P |
| ID | Információ kijelző..... | 47-L...48-Q |
| INT | Intervallum-relé..... | 20-K |
| ISV | Befecskendező szelep..... | 38-S...38-V, 57-O...57-R, 69-G |
| K | Szelep | |
| KH | Választókar..... | 6-D, 51-A...52-E |
| KL | Óra..... | 3-L, 4-M |
| KN | Irányjelző automata..... | 32-B |
| KP | Tengelykapcsoló..... | 50-Q, 53-G |
| KPV | Rendszám tábla-világítás..... | 34-J, 35-H |
| KSM | Fényszóró-beállító motor..... | 20-S, 20-V |
| KST | Hidegindítási hőmérséklet..... | 68-F |
| KSV | Hidegindítás gyorsító..... | 71-F |
| KT | Hűtőfolyadék hőmérséklet..... | 12-P, 43-R, 58-K, 69-E |
| KV | Hűtőventilátor..... | 23-A |
| L | Bal..... | |
| LA | Bal hátsó..... | |
| LAS | Lambda-szonda..... | 38-N, 61-J |
| LC | Töltőáram-ellenőrzés..... | 13-F |
| LS | Fényjel..... | 29-V |
| LSP | Hangszóró..... | 2-N...4-T |
| LT | Levegő-hőmérséklet..... | 43-T, 58-N |
| LV | Bal első..... | |
| MAL | Hátsó ködlámpa..... | 35-S |
| MK | Motorháztető..... | 71-S |
| ML | Első ködlámpa..... | 35-N...35-O |

| | | |
|-----|---------------------------------------|------------------------------|
| MR | Motorvezérlés | 41-I...41-W,59-F...59-S |
| O | Érzékelő | |
| OD | Olajnyomás | 13-G,13-H,53-Q |
| OL | Terhelésmentesítő relé | 26-D |
| PC | Ajtó kapcsolóérintkező | 3-W,75-M,83-S,83-U,87-W,87-Y |
| PL | Helyzetjelző lámpa | 35-I,35-K |
| PR | Kézifék | 11-T |
| PV | Ajtózár | 83-R,83-T,87-V,87-X |
| R | Jobb | |
| RA | Jobb hátsó | |
| RAD | Rádió | 6-N...6-T |
| RAW | Irányjelző | 34-C...35-F |
| RBS | Féketétkopás-jelző | 11-V |
| REG | Elektronikus vezérlőkészülék | |
| REL | Relé | |
| RL | Féklámpa | 20-X,34-Y |
| RM | Ablakemelő motor | 74-B...79-I,74-L...79-U |
| RSP | Ablakmosó szivattyú | 20-N |
| RV | Jobb első | |
| RVN | Fékfolyadék szintje | 11-U |
| RWM | Ablaktörő motor | 20-I,20-P |
| S | Kapcsoló | |
| SA | Szivargyújtó | 4-J |
| SL | Kapcsoló retesz | 53-F |
| SCH | Tolótető | 91-O...98-T |
| SE | Érzékelő | 2-B |
| SM | Indítómotor | 12-J,50-N,50-P,61-G |
| SN | Sebesség | 6-D |
| STB | Indításgátló | 43-M,62-M |
| T | Hőmérséklet | |
| TD | Turbódízel | 65-A...72-L |
| TDK | Töltőnyomás | 68-J |
| THS | Terhelés-kapcsoló | 39-A,57-B,69-I |
| TO | Fordulatszám-érzékelő | 16-O |
| TT | Fordulatszám-mérő | 12-N |
| UGR | Kipufogógáz-visszavezető szelep | 56-I |
| V | Elülső oldal | |
| VC | Előizzítási idő ellenőrzése | 70-E-67-D |
| VG | Előizzítás | 67-D |
| VL | Világítás | 29-L...29-V |
| VW | Fűtés | 70-K |
| W | Ellenállás | |
| WBF | Víz az üzemanyagszűrőben | 11-M |
| ZE | Biztosíték | |
| ZK | Biztosítékdoboz | |

A Fiat Punto elektromos kapcsolási rajzaihoz a vezetékek színjelölése

| | | | |
|---|--------------|--------|--------------|
| 1 | Fekete | A | Szürke |
| 2 | Fehér | B | Rózsaszín |
| 3 | Narancssárga | C | Világoskék |
| 4 | Piros | | |
| 5 | Lila | Példa: | |
| 6 | Zöld | 12 | fekete/fehér |
| 7 | Sárga | 24 | fehér/piros |
| 8 | Barna | stb. | |
| 9 | Kék | | |