

## Thunder autóriasztó CA 105-106

### **Élesítés:**

Az élesítés gomb (1) megnyomása után az irányjelzők villannak, a sziréna egyszer hangjelzést ad és az ajtók bezáródnak. (Ablak felhúzó modullal szerelt autók esetén az ablakok felmennek.)

7 másodperc elteltével az ajtóérzékelők és a gyújtásfigyelés aktív lesz, 21 másodperc után az ütközés (rezgés) szenzor is. A LED villog.

### **Kikapcsolás:**

A deaktiválás gomb (2) megnyomása után az irányjelzők kétszer villannak a sziréna kétszer hangjelzést ad és az ajtók kinyílnak. Ha egyik ajtót sem nyitják ki 30 mp-en belül a riasztó rendszer újra aktiválódik.

Ugyanezen gomb 2 másodpercig tartó nyomva tartásával tudjuk a csomagtartót kinyitni ha az autó rendszere alkalmas erre a feladatra.

### **Néma aktiválás:**

Nyomja meg a némítás gombot (3) az irányjelzők villannak, a sziréna nem ad hangjelzést és az ajtók bezáródnak. (Ablak felhúzó modullal szerelt autók esetén az ablakok felmennek.)

7 másodperc elteltével az ajtóérzékelők és a gyújtásfigyelés aktív lesz, 21 másodperc után az ütközés (rezgés) szenzor is. A LED villog.

### **Autó helymeghatározása:**

1. Élesített állapotban az „1”-es gomb 2mp-ig tartó megnyomása után az irányjelzők 15 mp-ig villognak és a sziréna hangjelzést ad. Ugyanezen gomb megnyomásával kikapcsolható a funkció. A riasztó élesített állapotban marad.
2. Élesített állapotban a „3”-as gomb 2mp-ig tartó megnyomása után az irányjelzők 10 mp-ig villognak de a sziréna nem ad hangjelzést. Ugyanezen gomb megnyomásával kikapcsolható a funkció. A riasztó élesített állapotban marad.
3. Bármilyen állapotban a „4”-es gomb megnyomásával be kapcsolható a funkció az irányjelzők 15 mp-ig villognak és a sziréna 15 alkalommal hangjelzést ad.

Ugyanezen gomb megnyomásával kikapcsolható a funkció.

### **A riasztó működése:**

1. Élesített állapotban a riasztó képes az ajtónyitás, a gyújtás és az ütközés, ill. rezgések érzékelésére.

Riasztáskor az irányjelzők villognak a sziréna hangjelzést ad és az autó motorja indíthatatlan állapotba kerül. A sziréna 60mp-ig működik majd a riasztó alap állapotba tér vissza.

2. **Automatikus élesedés:** (ki / be kapcsolható a távirányítóval)

A gyújtás levétele után ha minden ajtót becsuktunk a riasztó bekapcsol 30 mp elteltével, de a központi zár nem zárja be az ajtókat!

Bekapcsolás: adja rá a gyújtást majd nyomja meg a „3”-as gombot a távirányítón 2mp-ig. Az irányjelző villan és a sziréna hangjelzést ad.

Kikapcsolás: adja rá a gyújtást majd nyomja meg a „3”-as gombot a távirányítón 2mp-ig. Az irányjelző villan és a sziréna hangjelzést ad.

3. **Sziréna kikapcsolása:** Riasztás alatt a sziréna hangjelzést ad. Ha megnyomja az „1”-es gombot a távirányítón a sziréna elhallgat de a riasztó élesített állapotban marad.

4. **Ultrahangos érzékelő:** A riasztó bővíthető belső tér figyelő ultrahangos rendszerrel, ez a bekapcsolás után 21 mp múlva aktiválódik.

5. **Elektromos ablak felhúzó:** A riasztó bővíthető elektromos ablak felhúzó modullal. Minden egyes záráskor a riasztó 20 mp-es jelet ad ki amelyet a modul megvezérlésére lehet használni.

6. **Riasztás okának meghatározása:**

a. ha csak gyenge ütés éri az autót a sziréna szaggatott hangjelzést ad 10 alkalommal és az irányjelzők villognak.

b. ha az autót erős ütés éri, a sziréna szaggatott hangjelzést ad 40mp-ig és az irányjelzők villognak.

c. ha a riasztást ajtónyitás vagy a gyújtás ráadása idézte elő a sziréna folyamatos hangjelzést ad 60 mp-ig.

Az autó mind a 3 esetben indíthatatlanná válik

7. **Aktiválásra való emlékeztetés:** A gyújtás levétele után 10mp-el a sziréna 3 hangjelzés ad és az irányjelzők 3 alkalommal felvillannak, hogy el ne felejtjük élesíteni a rendszert.

### **8. Központi zár működtetése:**

a. Járó motornál ha megnyomjuk az „1”-es vagy a „2”-es gombot a távirányítón a kp.i zár lezár vagy kinyit de a riasztó nem aktiválódik.

b. Az összes ajtó becsukása után ha ráadjuk a gyújtást és 5 mp-en belül megnyomjuk a fékpedált az ajtók automatikusan bezáródnak. A gyújtás levételekor az ajtók kinyitódnak. Ez a funkció csak abban az esetben működik ha minden ajtó tökéletesen be van csukva.

### **9. Nyitott ajtó figyelmeztetése:**

Bármelyik ajtó kinyitása esetén az irányjelzők villognak figyelmeztetve a mögöttünk jövőket, hogy valaki kinyitotta az egyik ajtót. Gyújtás nélkül 30mp-ig gyújtással folyamatosan villog az irányjelző.

10. **Rablásgátlás funkció:** Járó motornál nyomja meg a „3”-as gombot ekkor az irányjelzők gyorsan villognak, a gomb ismételt megnyomásával a rendszer rablásgátló funkcióba lép, a sziréna hangjelzést ad és a motor 40 mp múlva megáll. Kikapcsolása: csukja be az összes ajtót adja rá a gyújtást és nyomja meg a „RESET” rejtett gombot. Ha a billenő kapcsolót „ON” állásba kapcsolja ez a funkció minden ajtónyitáskor automatikusan aktiválódik!!
11. **Automatikus újraélesedés:** A riasztó kikapcsolása után ha nem nyitjuk ki valamelyik ajtót 30mp-en belül, a rendszer újra aktív válik, bezárja az ajtókat és bekapcsolja a riasztót.
12. **LED visszajelző:** Élesített állapotban a LED visszajelző villog.
13. **Motor tiltás:** Riasztáskor a motor indíthatatlan állapotba kerül.
14. **Memória:** A rendszer megjegyzi az aktuális állapotát függetlenül attól hogy a tápellátása megszűnik.
15. **Vészkikapcsolás:** Ha a távirányító tönkre megy vagy elveszítjük a rendszer kikapcsolásához nyomja meg a „RESET” gombot.
16. **Központi zár impulzus idő beállítás:** Függgően attól hogy az autónk milyen típusú kp.i zárral van szerelve, a JP1 segítségével kiválaszthatjuk, hogy 0,5 vagy 3,5 mp legyen a vezérlő impulzus.

Ezt a kapcsolót a vezérlő egység belsejében találjuk. Alapbeállítás 0.5 mp.

17. **Sziréna kimenet:** JP2 segítségével kiválaszthatjuk, hogy az egység negatív vagy pozitív jelet adjon ki a szirénának. Alapbeállítás: pozitív.

#### 18. **Távvezérlő hozzáhangolása a riasztóhoz:**

Max. 4db távvezérlő tanítható a riasztóhoz.

Adja rá a gyújtást majd nyomja meg a „RESET” gombot majd tartsa nyomva 5mp-ig. 5 pici hangjelzés és a LED világít. 10 mp áll a rendelkezésére, hogy megnyomjon egy gombot a tanítandó távvezérlőkön. Mindegyiken egyet-egyet. 10 mp elteltével a sziréna hangjelzést ad, hogy jelezze befejeződött a tanító mód.

Minden esetben az összes távvezérlőt hangolni kell!

19. Segélyhívó és folyamatos elmozdulás – Bármikor nyomja meg a távirányítón a csengő jelzésű gombot a sziréna 15 másodpercig szólni fog hogy segítséget kérjen. Hogy leállítsa a hangjelzést nyomja meg újra a csengő jelzésű gombot.
20. Szerviz üzemmód(opcionális) – Ez a mód az autósásra használható. Nyomja meg a zárt/nyitott lakat jelzésű gombot egyszer csak amiatt, hogy ki/be riassza az autót, a mosás ideje alatt a rendszer nem kell beriasztva legyen. A kulcs ACC ON pozícióban van, nyomja meg a Reset gombot 5-ször, a sziréna 2-szer megszólal, a szerviz üzemmód aktiválva van. Ha a Reset gombot újra megnyomja 5-ször, kikapcsolja a szerviz üzemmódot.
21. Memória kikapcsolása – Amikor kikapcsolja majd újra bekapcsolja a rendszert(pl energia ellátás megszakadása), a rendszer megtartja a beállításokat, melyek a megszakadás előtt be voltak táplálva.
22. Sürgősségi kikapcsolás(ACC Indítva) – Amikor a távirányító nem működik nedvesség vagy erős interferencia miatt, fordítsa el a kulcsot ACC ON pozícióba, majd nyomja meg a Valet gombot a kioldás miatt.

[www.metroman.hu](http://www.metroman.hu)

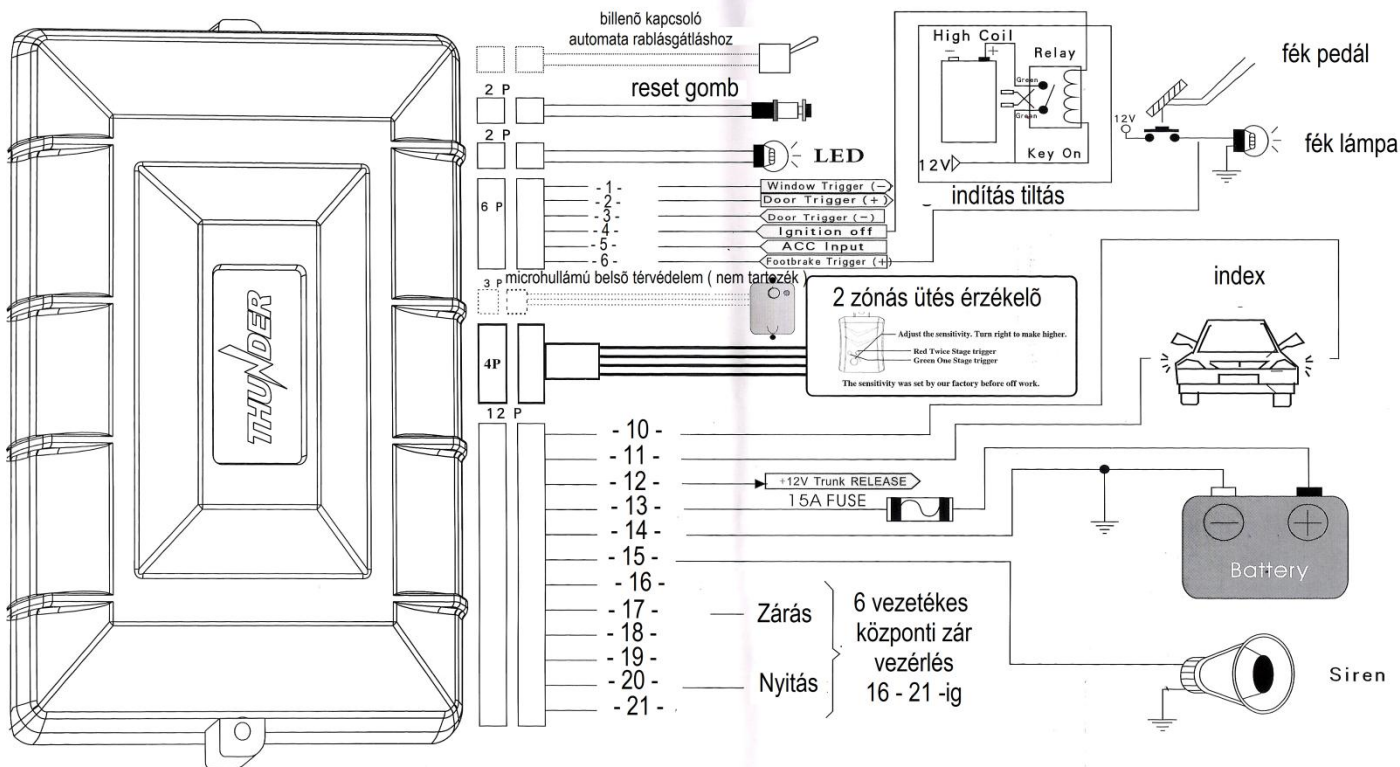

- 1 – piros : negatív ablakemelő kimenet
- 2 – zöld : pozitív trigger kimenet
- 3 – kék : negatív trigger kimenet
- 4 – sárga : indítás tiltás kimenet
- 5 – fehér : gyújtás bemenet
- 6 – narancs : fék

- 10 – barna : index
- 11 – barna : index
- 12 – piros / fekete : + 12 V csomagter nyitó kimenet ( max. 500 mA )
- 13 - piros : + 12 V
- 14 – fekete : Test
- 15 - rózsaszín : sziréna kimenet +

## Központi zár bekötés



Negatív trigger



Pozitív trigger

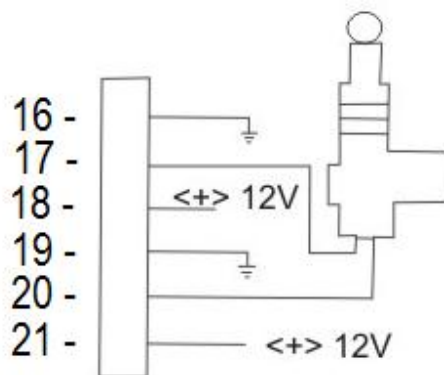

Pozitív es negatív trigger

- 16 – narancs / fekete
- 17 – fehér / fekete
- 18 – sárga / fekete
- 19 – narancs
- 20 – fehér
- 21 – sárga