

Preamplificador para bajo eléctrico



Diagrama esquemático

Preamplificador para bajo eléctrico

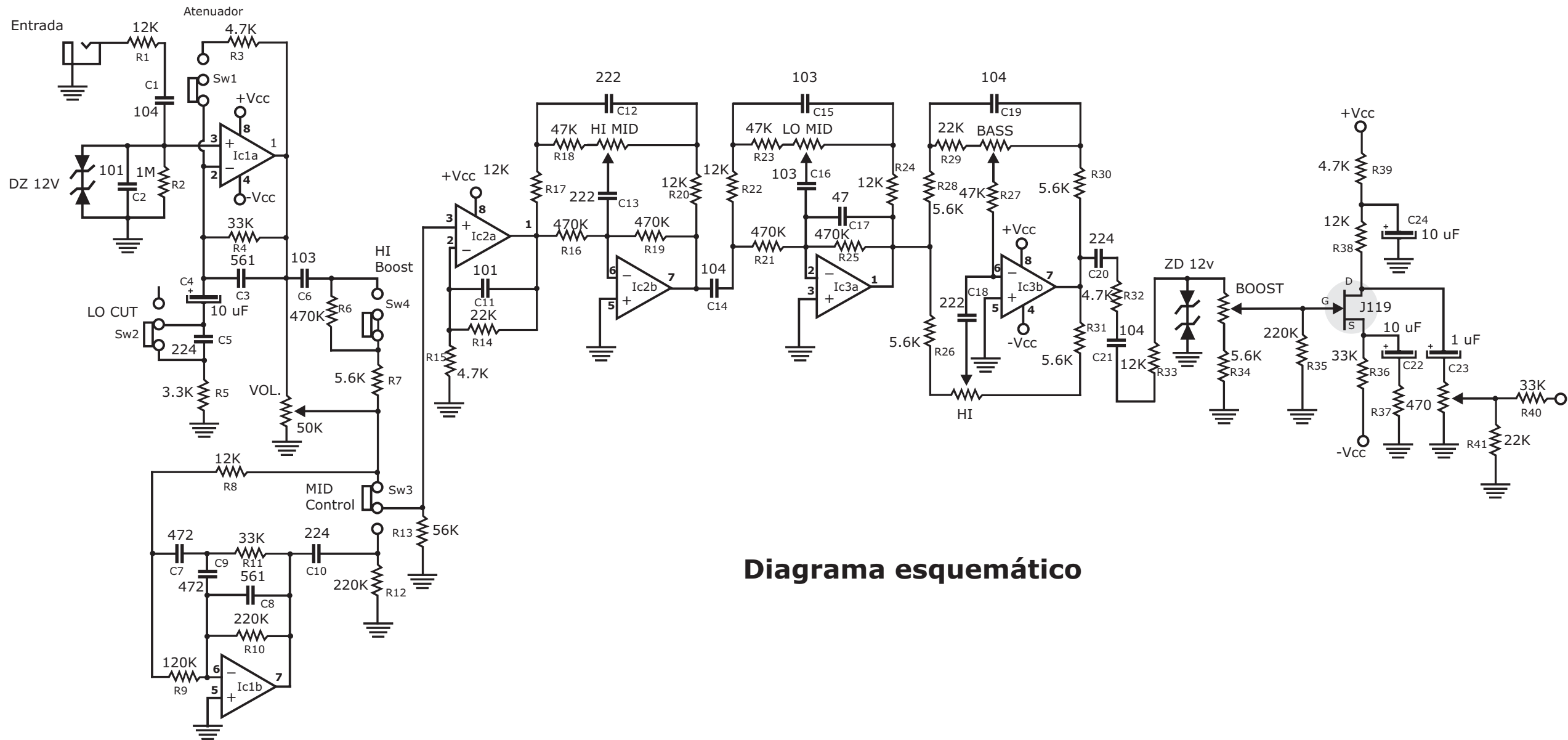
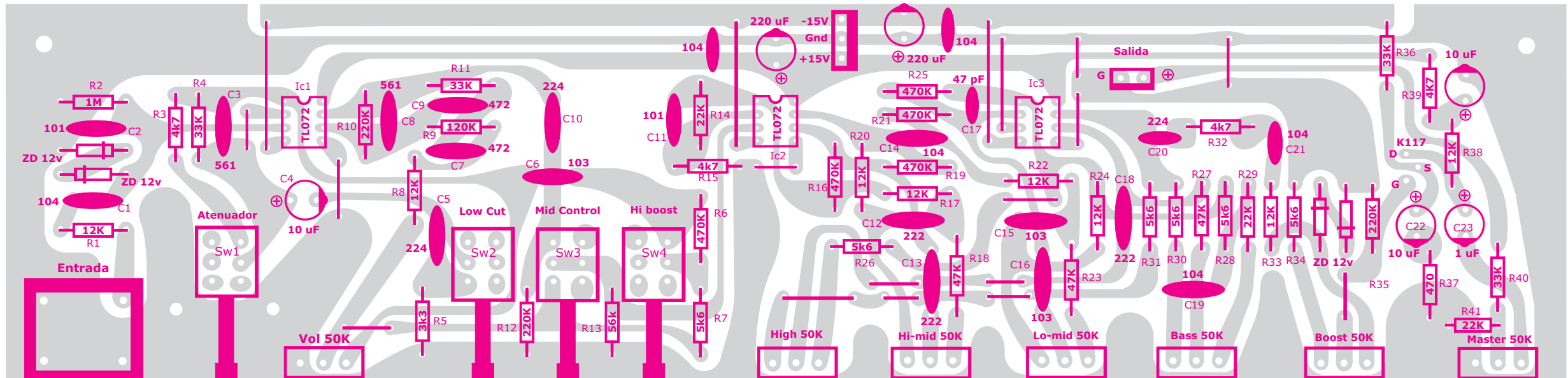

Posición de los componentes

Las patas de transistor FET Son:

G = gate = puerta

S = source = fuente

D = drain = drenador

Preamplificador para bajo eléctrico

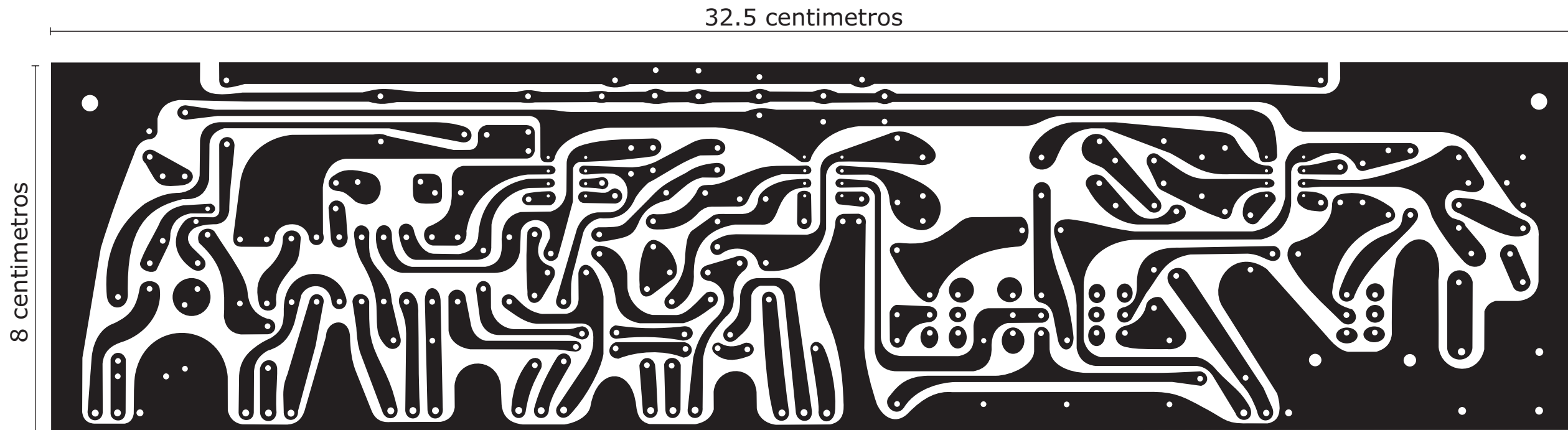

Circuito impreso a tamaño real para serigrafía

Recuerde que para imprimir debe configurar su impresora para hoja tamaño oficio (legal), que es de 21 x 35 centímetros. Al final de esta documento se encuentra el impreso en **modo espejo**, para impresión con el método de planchado

Preamplificador para bajo eléctrico

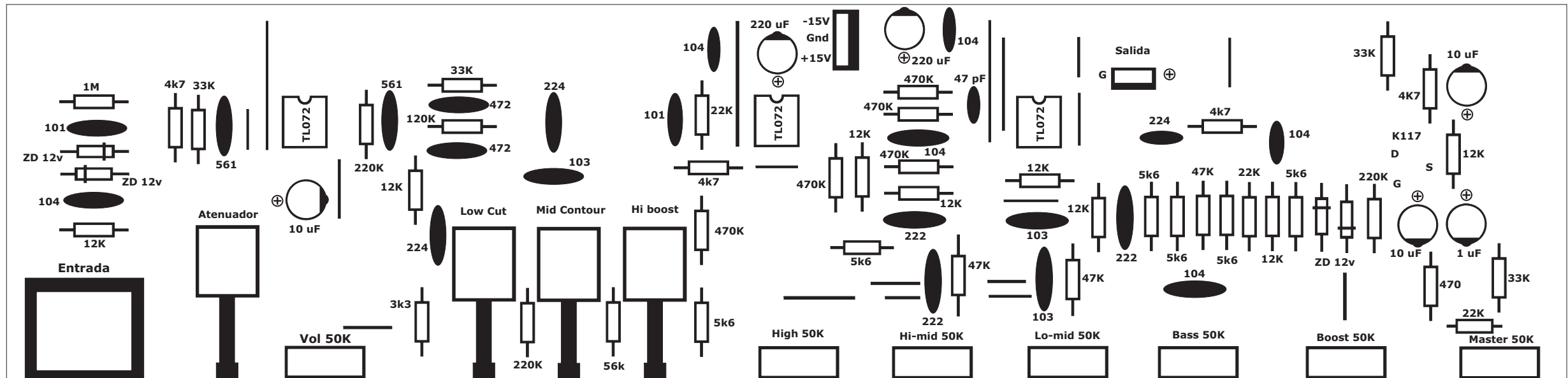

Máscara de componentes

Diagrama de conexión

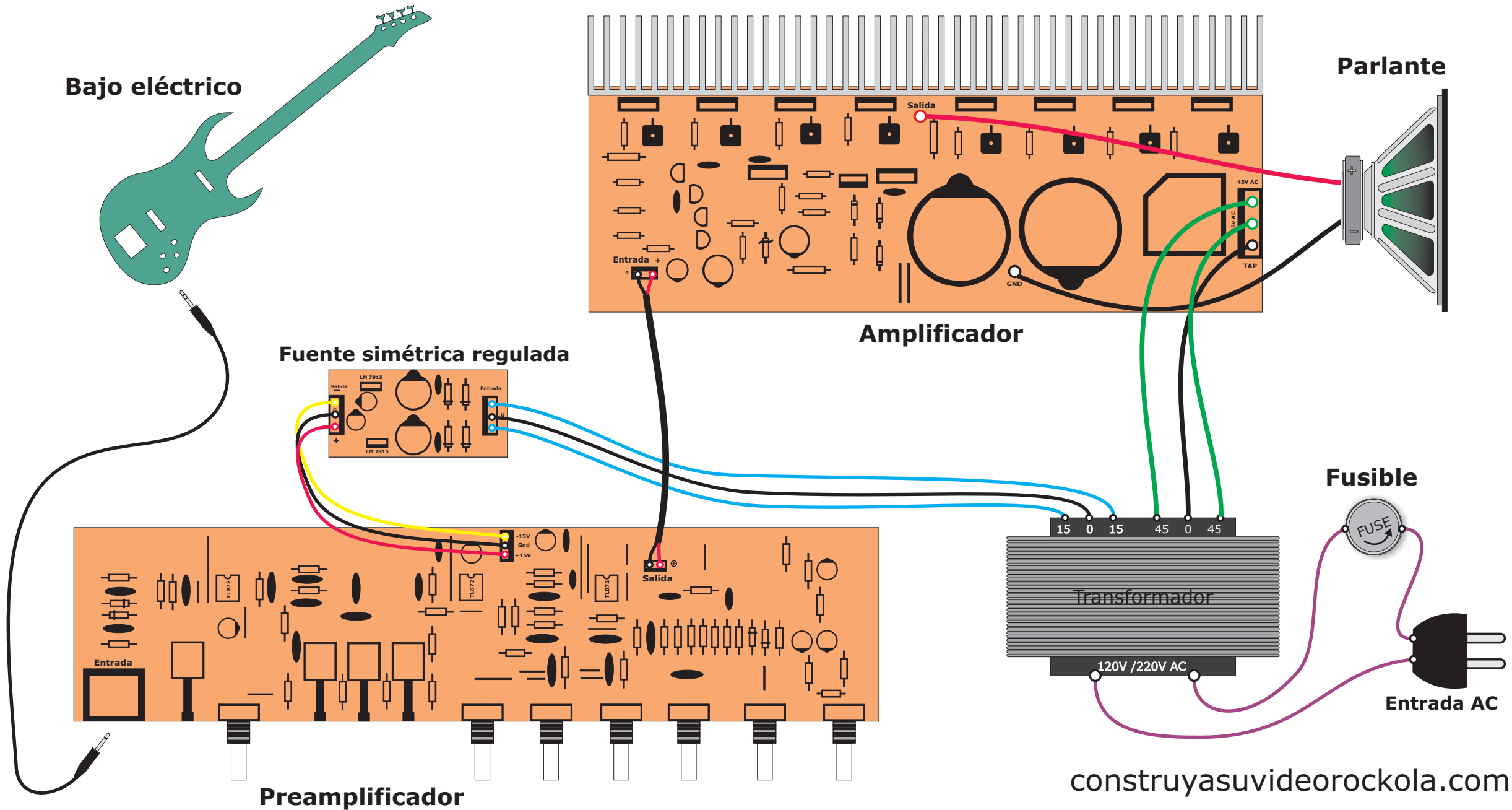

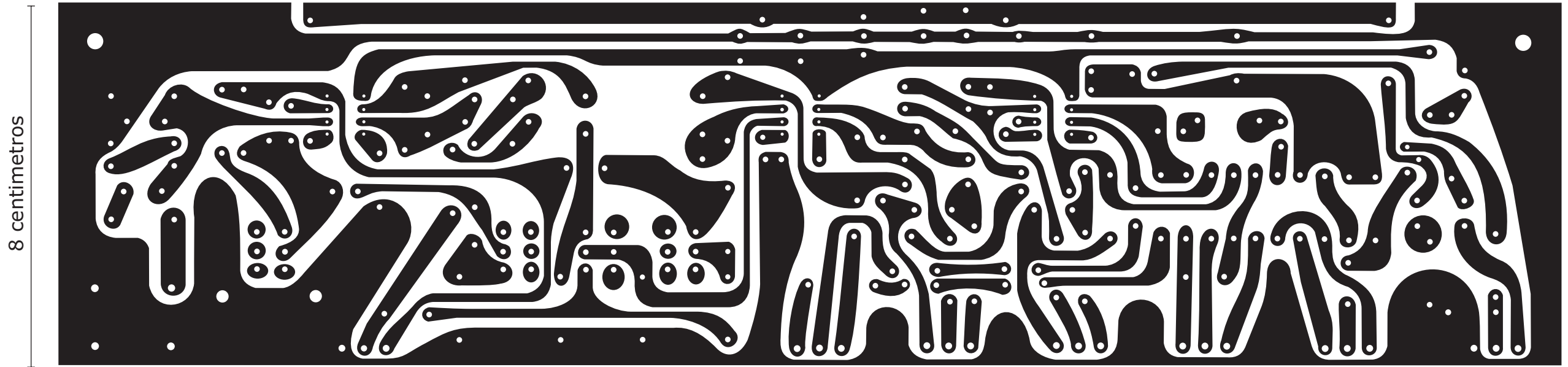

Lista de materiales

Integrados

3 TL072

Resistencias de 1/4w

4 R 4K7 (amarillo, violeta, rojo)
 1 R 1 Megohmio (café, negro, verde)
 8 R 12 K (café, rojo, naranja)
 4 R 33 K (naranja, naranja, naranja)
 3 R 220 K (rojo, rojo, amarillo)
 1 R 3K3 (naranja, naranja, rojo)
 1 R 120 K (café, rojo, Amarillo)
 1 R 56 K (verde, azul, naranja)
 6 R 5K6 (verde, azul, rojo)
 1 R 470 Ohmios (amarillo, violeta, café)
 5 R 470 K (amarillo, violeta, amarillo)
 4 R 47 K (amarillo, violeta, naranja)
 3 R 22 K (rojo, rojo naranja)

Condensadores

2 C 100 pF (101)
 5 C 0.1 uF (104)
 2 C 560 pF (561)
 2 C 0.0047 uF (472)
 3 C 0.22 uF (224)
 3 C 0.01 uF (103)
 1 C 47 pF
 3 C 0.0022 uF (222)
 2 C 220 uF
 1 C 1 uF
 3 C 10 uF

1 Transistor Fet
 K117, el J113
 o el NTE469

Circuito impreso en modo espejo, para hacer impresos con la técnica de planchado.

Varios

1 Jack monofónico o estero para impreso.
 4 Switch de 6 patas para impreso
 4 Diodos zener de 12 voltios
 1 conector de 3 pines pequeño
 1 conector de 6 pines pequeño
 7 potenciómetros de 50K

Además deberá armar la fuente regulada que se encuentra en el sitio Web www.construyasuvideorockola.com, utilizando un transformador de 15x15v 300mA, el regulador LM 7815 y el LM 7915.

construyasuvideorockola.com