

Az intervallum ablaktörőkapcsoló (kormányoszlopkapcsoló) ablaktörőmotor

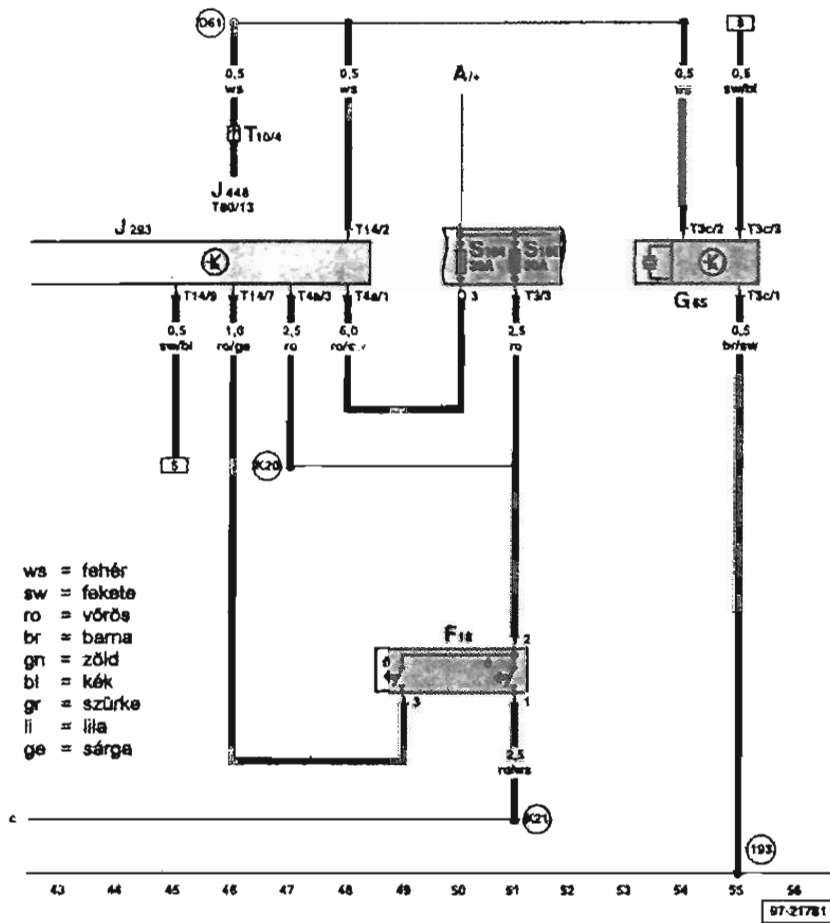
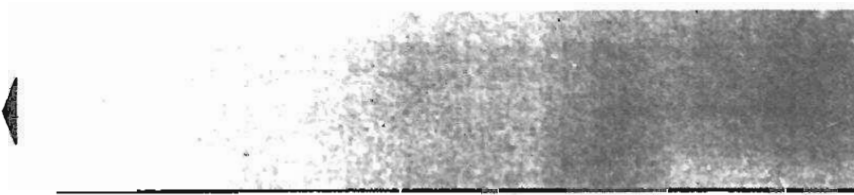

- E22 - intervallumos ablaktörőkapcsoló
- E38 - intervallumos ablaktörő-szabályozó
- J31 - a mosó-törő intervallumautomata reléje a relélapon
- T5c - dugaszos kapcsolat 5-szörös, az ablaktörő motoron
- T6d - dugaszos kapcsolat 6-szoros
- T8c - dugaszos kapcsolat 8-szoros
- T18a - dugaszos kapcsolat 18-szoros
- V - ablaktörőmotor

- 81 - testelés - 1 - a kapcsolótábla vezetékkötegében
- 179 - testelés a vezetékkötegben, fényoszóró bal
- A96 - kapcsolat (53a), a kapcsolótábla vezetékkötegében

- A97 - kapcsolat (53), a kapcsolótábla vezetékkötegében
- A102 - kapcsolat (ablaktörő), a kapcsolótábla vezetékkötegében

A belső világítás elől, az olvasólámpa hátul balra, a bal ajtó figyelmeztetőlámpája

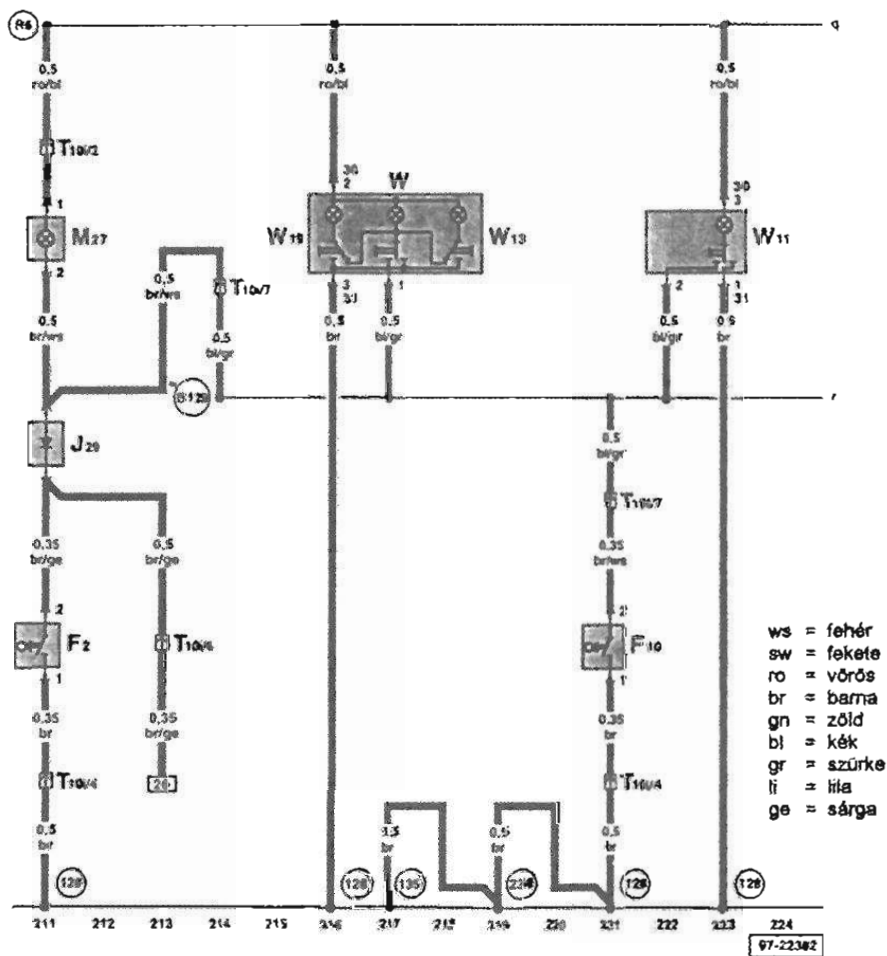

- F2 - vezetőoldali ajtókontaktus-kapcsoló
- F10 - hátsó bal ajtókontaktus-kapcsoló
- J29 - reteszelődióda
- M27 - figyelmeztetőlámpa, ajtó bal
- T10i - dugaszos kapcsolat 10-szeres, fekete, tengelykapcsoló állomás A-oszlop bal
- T10l - dugaszos kapcsolat 10-szeres, fekete, tengelykapcsoló állomás B-oszlop bal
- W - belső világítás elől
- W11 - olvasólámpa hátul bal
- W13 - olvasólámpa társutasfelőli
- W19 - olvasólámpa vezetőoldali

- 128 - testelés - 1 - a vezetékkötegben, belső világítás
- 135 - testelés - 2 - a kapcsolótábla vezetékkötegében

- 238 - testelés - 1 - a vezetékkötegben, utastér
- B129 - kapcsolat (belső világítás 31), a vezetékkötegben utastér
- R6 - pozitív csatlakozás - 1 - a vezetékkötegben, belső világítás

97-22342

A bal hátsó olvasólámpa, a figyelmeztetőlámpa jobb ajtó

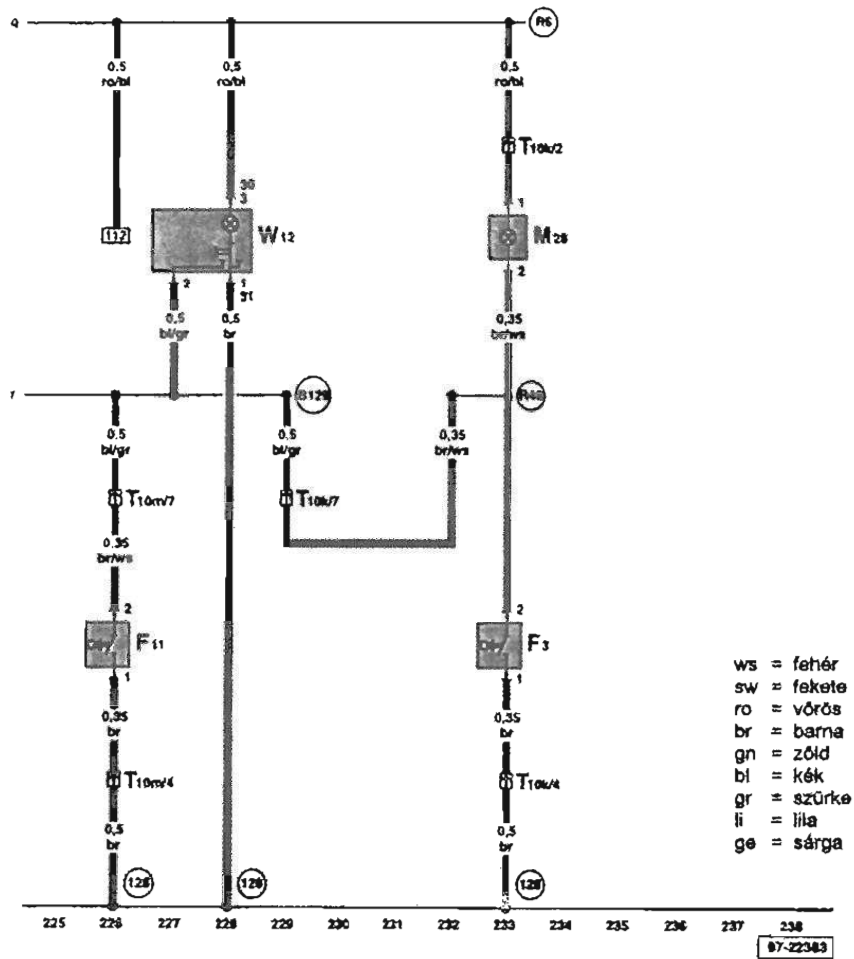
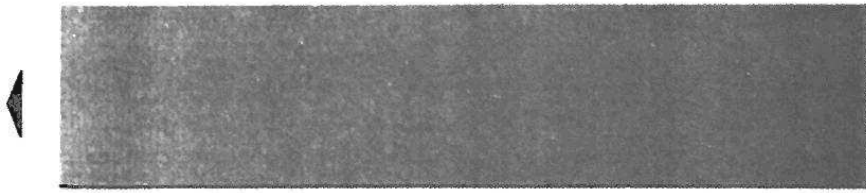

- F3 - ajtókontaktus-kapcsoló társutasófal
- F11 - ajtókontaktus-kapcsoló hátul jobboldali
- M28 - figyelmeztetőlámpa - ajtó jobb
- T10k - dugaszos kapcsolat 10-szeres, fekete, tengelykapcsoló állomás A-oszlop jobb
- T10m - dugaszos kapcsolat 10-szeres, fekete, tengelykapcsoló állomás B-oszlop jobb
- W12 - olvasólámpa hátsó jobboldali
- 128 - testelés - 1 - a vezetékkötegben, belső világítás
- B129 - kapcsolat (belső világítás, 31), a vezetékkötegben utastér
- R6 - pozitív csatlakozás - 1 - a vezetékkötegben utastér belső világítás
- R48 - kapcsolat a vezetékkötegben, ajtókébelezés, társutasófal

A háromfázisú generátor, az indítómotor

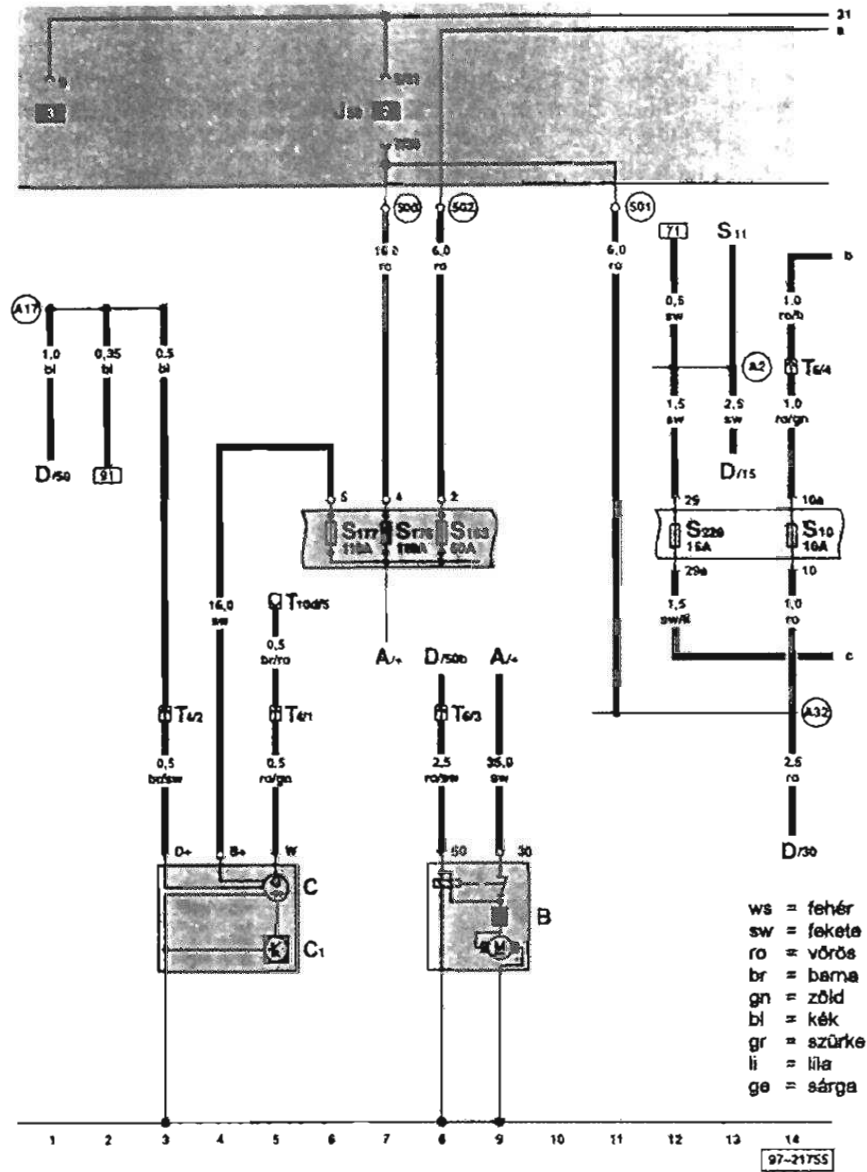

- A - akkumulátor
- B - indítómotor
- C - háromfázisú generátor
- C1 - feszültség szabályozó
- D - gyújtáskapcsoló
- J59 - X-kontaktus tehermentesítő (kioldó) reléje
- S10 - biztosíték 10 a biztosítéktartóban
- S11 - biztosíték 11 a biztosítéktartóban
- S162 - biztosíték - 1 - (30) a biztosítéktartóban / akkumulátor
- S163 - biztosíték - 2 - (30) a biztosítéktartóban / akkumulátor
- S176 - biztosíték - 4 - (30) a biztosítéktartóban / akkumulátor
- S177 - biztosíték - 5 - (30) a biztosítéktartóban / akkumulátor
- S229 - biztosíték 29 a biztosítéktartóban
- T4 - dugaszos kapcsolat, 4-szeres, az indítómotornál
- T6 - dugaszos kapcsolat, 6-szoros, barna, a dugaszos csatlakozó védőházában a vízszekrényben balra
- T10d - dugaszos kapcsolat, 10-szeres, zöld, a dugaszos csatlakozó védőházában a vízszekrényben balra
- 500 - csavarkötés - 1 - (30) a relélapon
- 501 - csavarkötés - 2 - (30) a relélapon
- 502 - csavarkötés (30a) a relélapon
- A2 - pozitív csatlakozás (15), a kapcsolótábla vezetékkezőjében
- A17 - kapcsolat (61), a kapcsolótábla vezetékkezőjében
- A32 - pozitív csatlakozás (30), kapcsolótábla vezetékkezőjében

**4AV-befecskendező berendezés, gyújtóberendezés,
hűtőfolyadék hőmérséklet-adó, hall-adó vezérlőkészüléke**

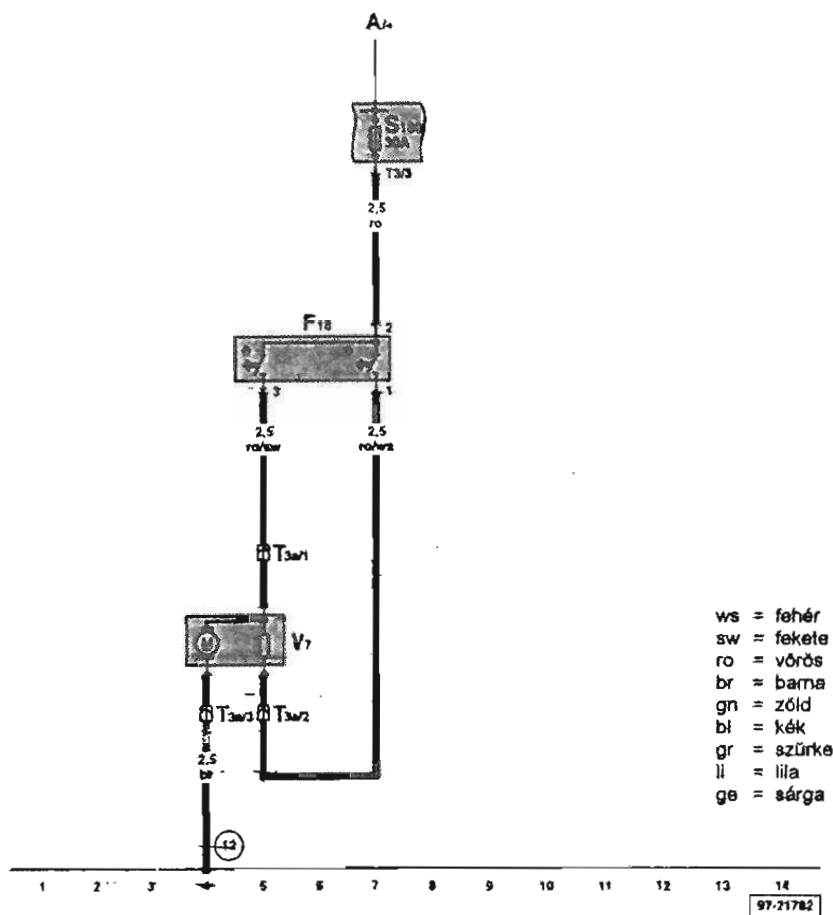
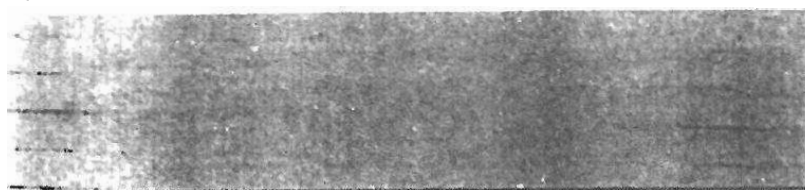

- G2 - hűtőfolyadék hőmérséklet-adó (01039)
- G40 - Hall-adó (00515)
- G62 - hűtőfolyadék hőmérséklet-adó (00522)
- J448 - 4AV vezérlőkészülék (befecskendező berendezés) a vízszekrény közepén
- N152 - gyújtótranszformátor
- P - gyújtógyertya csatlakozó
- Q - gyújtógyertyák
- T4a - 4-pólusú dugaszoló csatlakozó
- T6 - 6-pólusú dugaszoló csatlakozó, barna, csatlakozóház védőburkolattal, a vízszekrényben, baloldalon
- T10a - 10-pólusú dugaszoló csatlakozó, a motortérben, baloldalon a kábelcsatornában
- T80 - 80-pólusú dugaszoló csatlakozó

- 85 - testcsatlakozás - 1 -, a motortéri kábelkötégben
- 220 - testcsatlakozás (adó-test), a motortéri kábelkötégben
- A104 - + csatlakozás - 2 - (15), a kapcsolótábla kábelkötégben
- D1101 - összekötés - 1 -, a motor kábelkötégben

4AV-befecskendező berendezés, fojtócsappantyú egység, motor fordulatszám adó vezérlőkészüléke

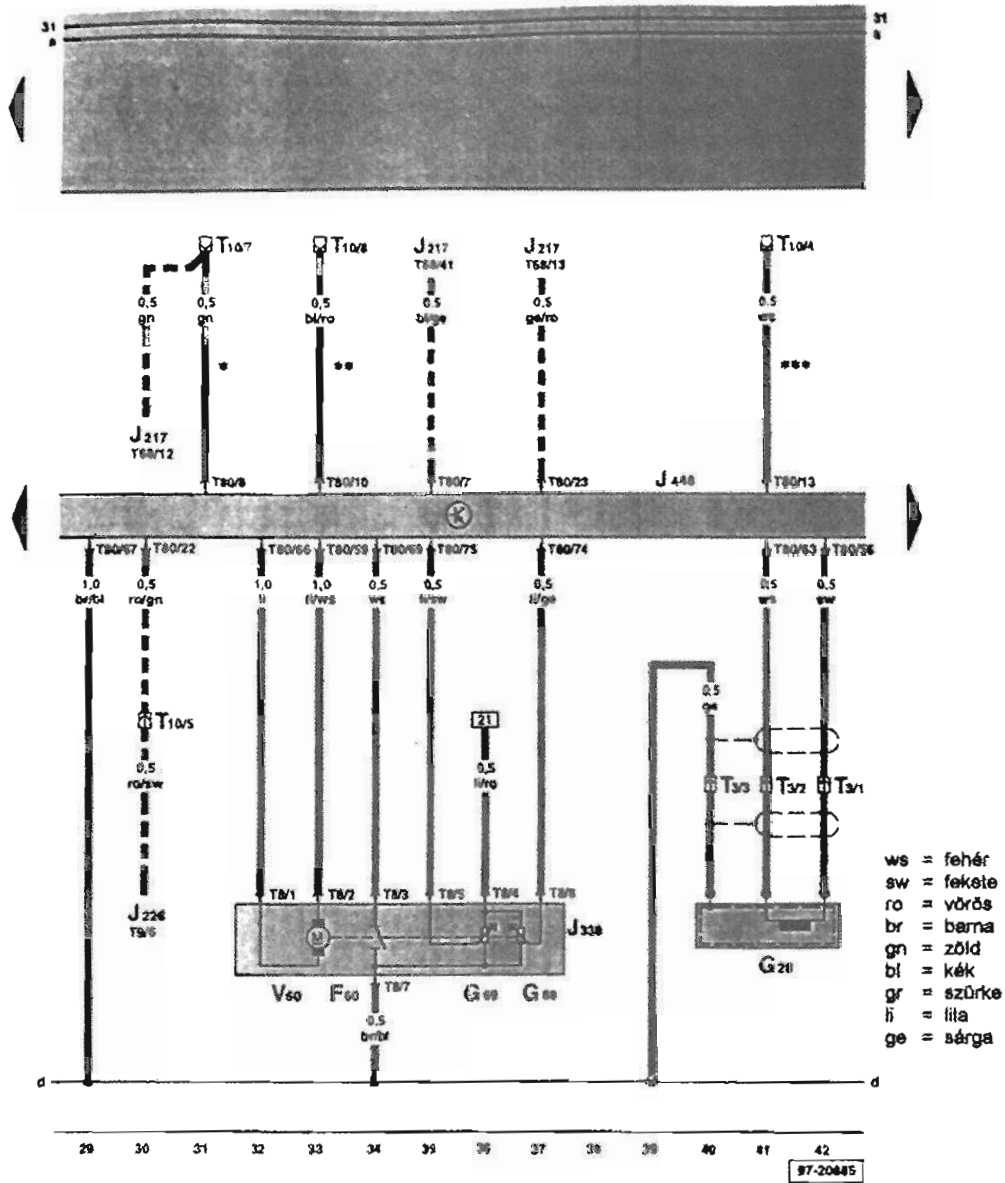

- F60 - Üresjáratú kapcsoló (00516)
- G28 - motor fordulatszám-adó (00513)
- G69 - fojtócsappantyú potenciométer (00518)
- G88 - fojtócsappantyú állító potenciométer (00530)
- J217 - vezérlőkészülék az automata sebességváltóhoz a vízszekrény közepén
- J226 - indításgátító és tolatólámpa relé a központi elektronika fölött
- J338 - fojtócsappantyú vezérlő egység (01165)
- J448 - 4AV (befecskendező berendezés) vezérlőegység a vízszekrény közepén
- T3 - 3-pólusú dugaszoló csatlakozó a szívócső közelében
- T8 - 8-pólusú dugaszoló csatlakozó
- T9 - 9-pólusú dugaszoló csatlakozó
- T10 - 10-pólusú dugaszoló csatlakozó a csatlakozók védőházában a vízszekrény baloldalán
- T68 - 88-pólusú dugaszoló csatlakozó
- T80 - 80-pólusú dugaszoló csatlakozó
- V60 - fojtócsappantyú állító (00282)
- * - kompresszor lekapcsolás
- ** - csatlakozás, klímaberendezés üzemkész
- *** - csatlakozás a hűtőventilátor vezérlőkészülékhez
- - csak automata sebességváltós járműveknél

4AV-befecskendező berendezés, szívócső nyomás-adó, szívócső hőmérséklet-adó, kopogásérzékelő, befecskendező szelepek vezérlőkészüléke

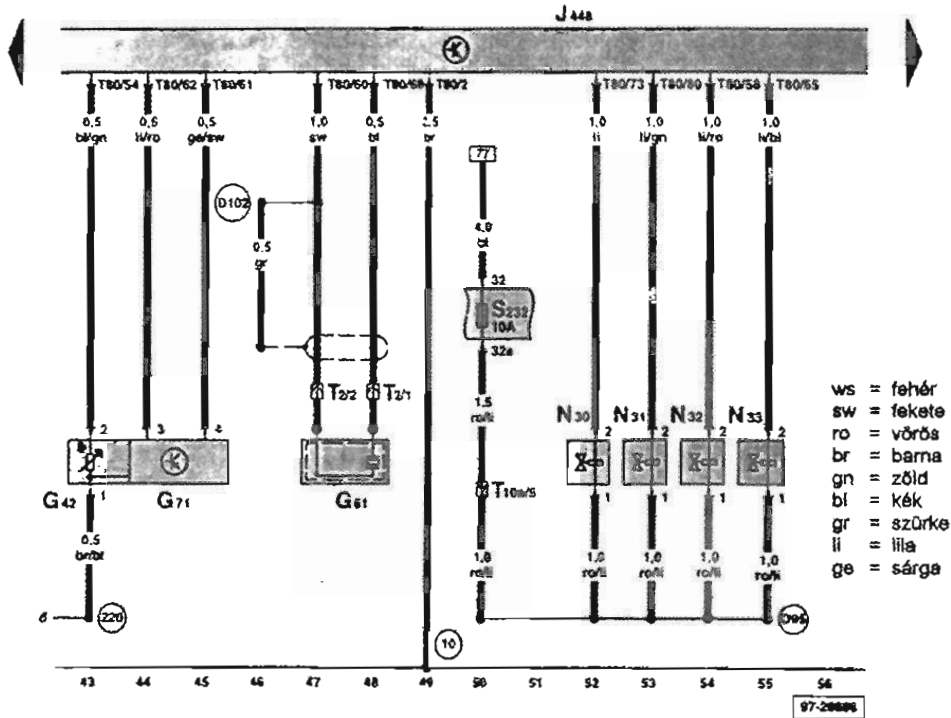

- G42 - szívott levegő hőmérséklet adó (00523)
- G61 - kopogásérzékelő (00524)
- G71 - szívócső nyomás-adó (00519)
- J448 - 4AV (befecskendező berendezés) vezérlőkészüléke a vízszekrény közepén
- N30 - 1 henger befecskendező szelep (01249)
- N31 - 2 henger befecskendező szelep (01250)
- N32 - 3 henger befecskendező szelep (01251)
- N33 - 4 henger befecskendező szelep (01252)
- S232 - 32 sz. biztosító a biztosítótartóban
- T2 - 2-pólusú dugaszoló csatlakozó a hengerfej bal oldalán
- T10a - 10-pólusú dugaszoló csatlakozó a motortérben a baloldali kábelcsatornában
- T80 - 80-pólusú dugaszoló csatlakozó

- 10 - testpont a vízszekrényben
- 220 - testcsatlakozás (adó testpont) a motor kábelkötőjében
- D95 - csatlakozás (befecskendező szelepek), a motortér kábelkötőjében
- D102 - csatlakozás - 2 - a motortér kábelkötőjében

4AV-befecskendező berendezés, lambda szonda, aktív szén rendszer mágnesszelep, kipufogógáz visszavezetés ütemezett szelep vezérlőkészüléke

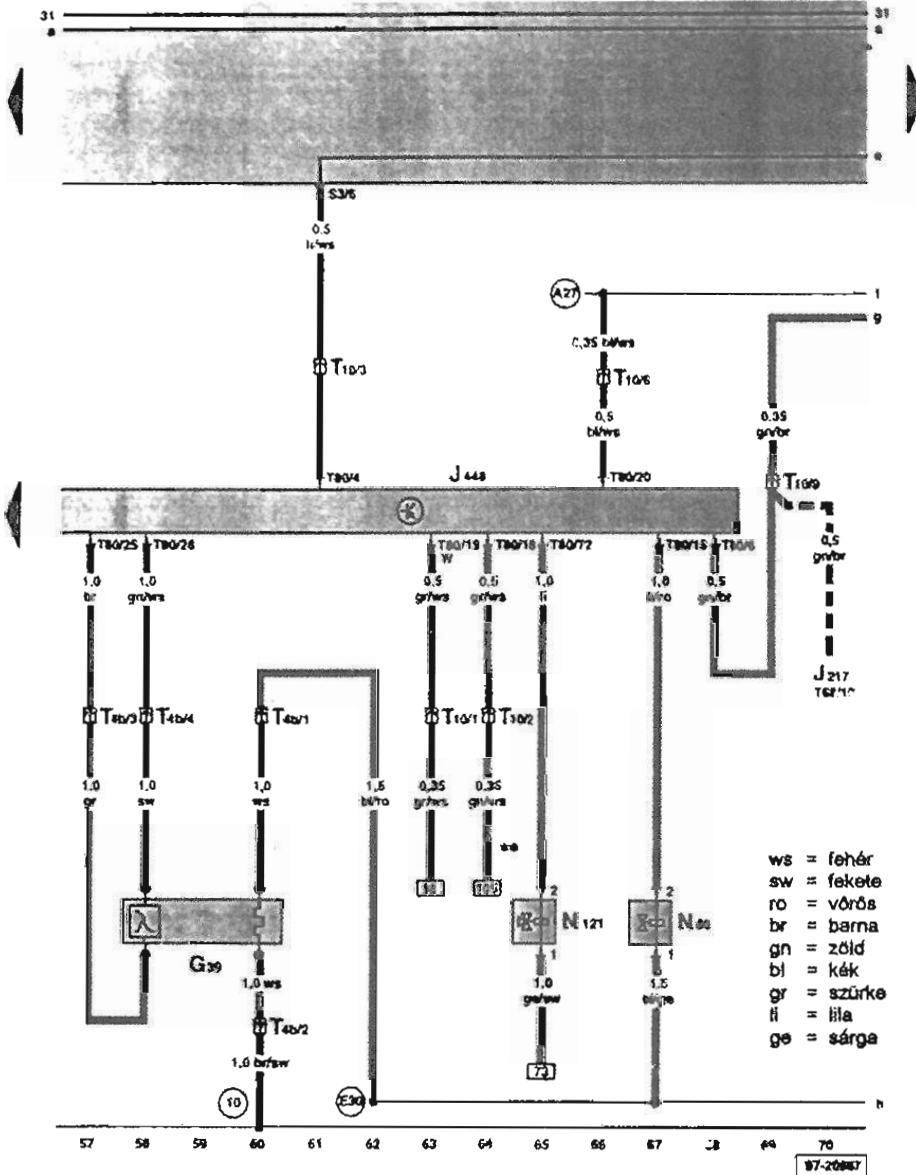

- G39 - Lambda szonda (00526)
 J217 - automata sebességváltó vezérlőkészüléke a vízszekrény közepén
 N80 - 1. mágnesszelep az aktív szén tartály-berendezéshez (01247)
 N121 - ütemezett szelep a kipufogógáz visszavezetéshez
 T4b - 4-pólusú dugaszoló csatlakozó a motortérben közepén
 T4b - 4-pólusú dugaszoló csatlakozó a motortérben közepén
 T10 - 10-pólusú dugaszoló csatlakozás, narancsszínű, a dugaszoló csatlakozók védőszekrényében, a vízszekrényben baloldalon
 T88 - 68-pólusú dugaszoló csatlakozó
 T80 - 80-pólusú dugaszoló csatlakozó
 10 - mérőpont a vízszekrényben
- A27 - csatlakozás (sebesség jel) a kapcsolótábla kábelkötegében
 E30 - csatlakozás (87a) a motor kábelkötegében
- ** - üzemanyag felhasználásmérő-jel a motorvezérlő készüléktől, csak az MFA-hoz
 --- - csak automata sebességváltós járműveknél

Olajnyomás kapcsoló, üzemanyag-szivattyú, üzemanyag szintmutató adó, hűtőfolyadék hiányjelző adó

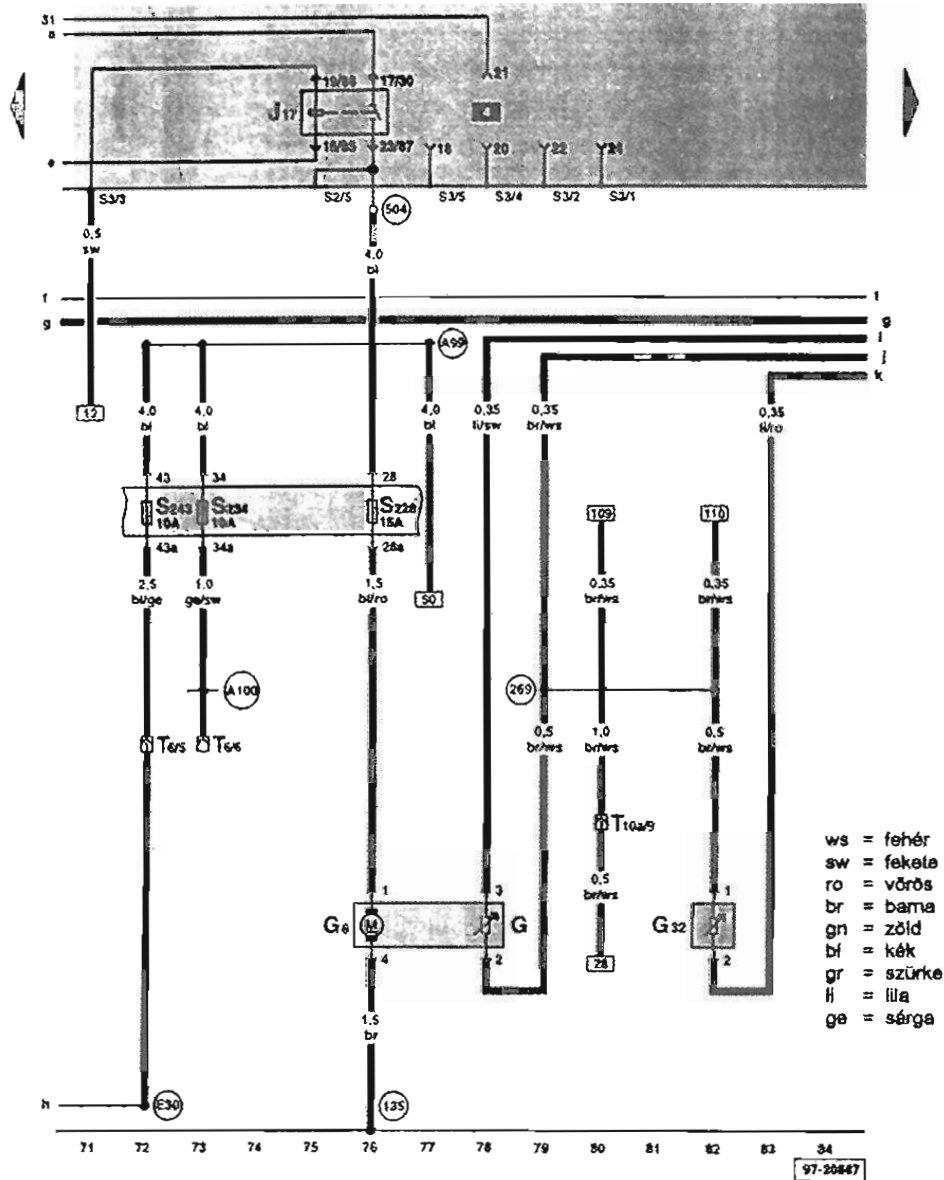

- D – gyújtáskapcsoló
- G – üzemanyag szintmutató-adó (00771)
- G6 – üzemanyag-szivattyú
- G32 – üzemanyaghiány jelző adó
- J17 – üzemanyag-szivattyú relé
- S228 – 28 sz. biztosító a biztosító tartóban
- S234 – 34 sz. biztosító a biztosító tartóban
- S243 – 43 sz. biztosító a biztosító tartóban
- T6 – 6-pólusú dugaszoló csatlakozó, barna, a dugaszoló csatlakozók védőházában, a vízszekrényben baloldalon
- T10a – 10-pólusú dugaszoló csatlakozó a motortérben, a baloldali kábelcsatornában
- T10a/B – 2 sz. testcsatlakozás a kapcsolótábla kábelkötegében
- 289 – testcsatlakozás (adó-test) – 1 –, a kapcsolótábla kábelkötegében

- 504 – csavarkötés (87F) a reléapon
- A99 – csatlakozás – 1 – (87) a kapcsolótábla kábelkötegében
- A100 – csatlakozás – 2 – (87) a kapcsolótábla kábelkötegében
- E30 – csatlakozás (87a) a motor kábelkötegében

A műszerfalbetét, az optikai és akusztikai olajnyomás-ellenőrzés, a sebességmérő (tachométer) jeladója, az előizzítási idő ellenőrzőlámpája, a hűtőfolyadék hőmérsékletének, hiányának ellenőrzőlámpája

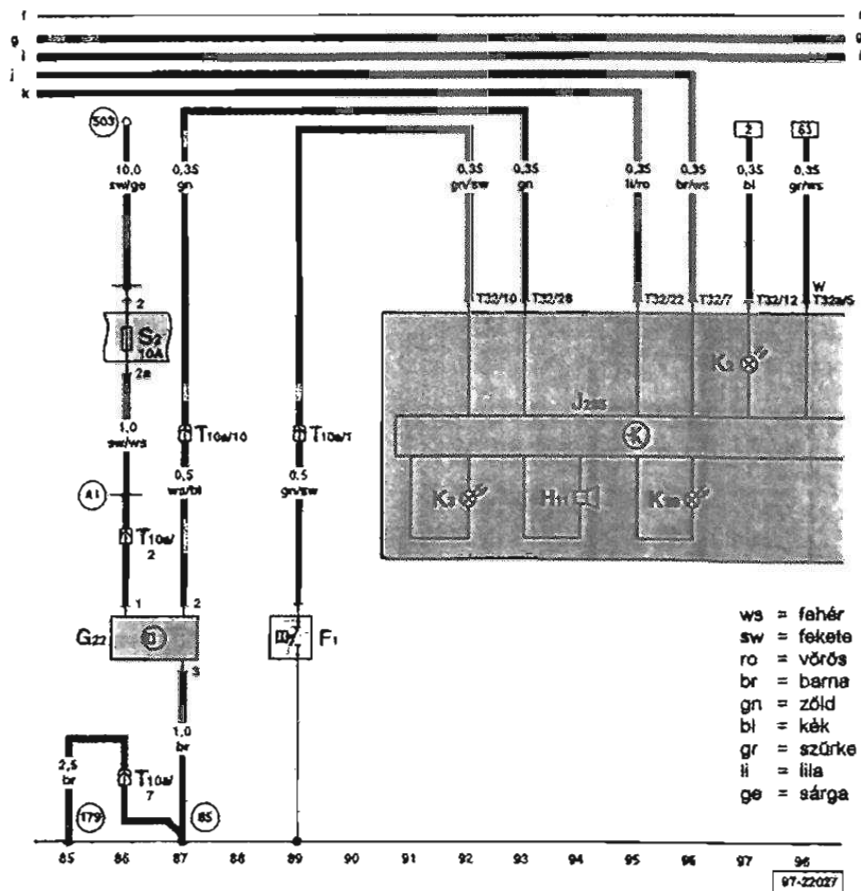
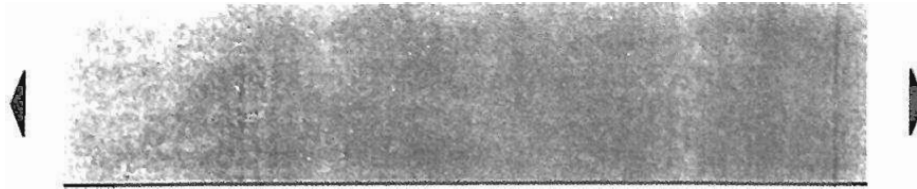

- F1 – olajnyomás kapcsoló
- G22 – sebességmérő adó (01086) (Hall-adó a sebességmérőn)
- H11 – olajnyomás ellenőrző akusztikai jelző (zúmmogó)
- J285 – vezérlőkészülék kijelző egységgel a kapcsolótábla betéten
- K2 – generátor ellenőrző lámpa
- K3 – olajnyomás ellenőrző lámpa
- K28 – hűtőfolyadék hőmérséklet/hűtőfolyadék hiány ellenőrző lámpa
- S2 – 2 biztosító a biztosító tartóban
- T10a – 10-pólusú dugaszoló csatlakozó a motortérben a kábelcsatornában baloldalon
- T32 – 32-pólusú dugaszoló csatlakozó, kék
- T32a – 32-pólusú dugaszoló csatlakozó, zöld

- 85 – testcsatlakozás – 1 – a motortér kábelkötegében
- 179 – testcsatlakozás a baloldali fényszóró kábelkötegében
- 503 – csavarkötés (75) a reléapon
- A1 – pozitív csatlakozás (30a) a kapcsolótábla kábelkötegében

A műszerfalbetét, a hűtőfolyadék hőmérsékletének mutatója, az üzemanyagkészlet-mutató, a többműveletes mutató, a külső hőmérsékletmutató.

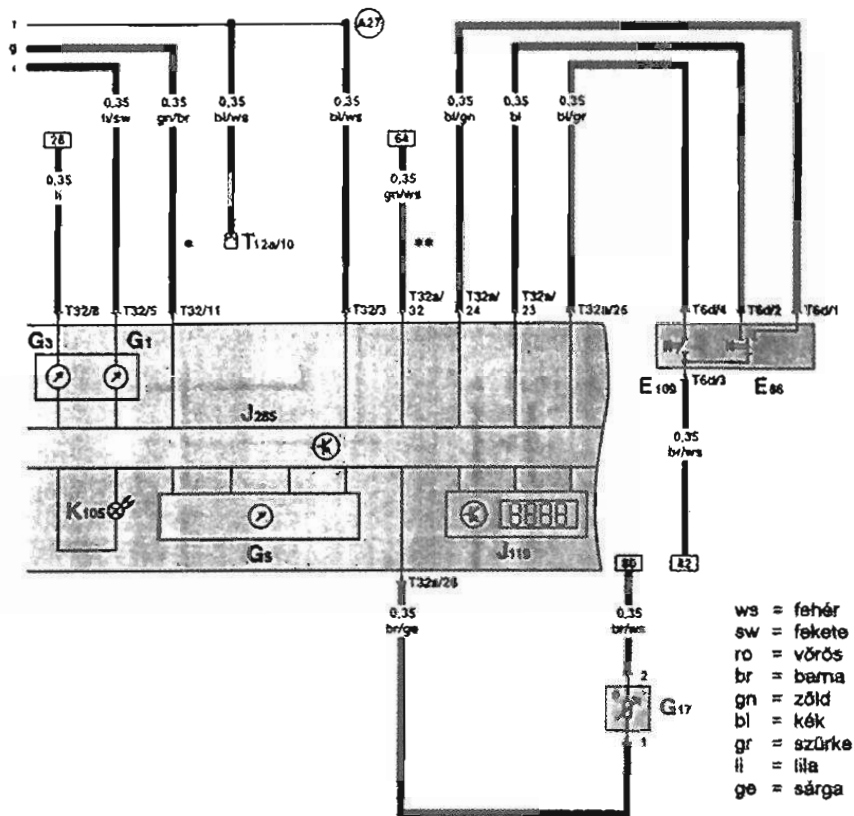
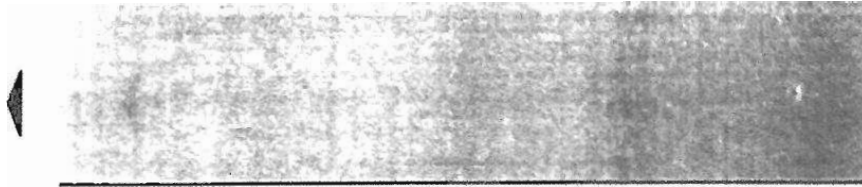

- E86 - a többműveletes (univerzális) kijelző lehvógombja
- E109 - a többműveletes (univerzális) kijelző tárolókapcsolója
- G1 - üzemanyagkészletjelző (00771)
- G3 - a hűtőfolyadék hőfokának mutatója
- G5 - fordulatszámérő (00662)
- G17 - a külső hőmérséklet érzékelője (00779)
- J119 - többműveletes kijelző
- J285 - vezérlőegység kijelzőegységgel a kapcsolótábla-betétben
- K105 - üzemanyagtarték ellenőrző lámpája (01082)
- T6d - dugaszos kapcsolat 6-szoros
- T12a - dugaszos kapcsolat 12-szeres, csatlakozás csak Climatronic - hőz
- T32 - dugaszos kapcsolat 32-szeres, kék
- T32a - dugaszos kapcsolat 32-szeres, zöld

A27 - kapcsolat (sebességjel) a kapcsolótábla vezetékkegében

- * - fordulatszámjel a motor-vezérlőegységtől
- ** - üzemanyagfogyasztást jelző a motor-vezérlőegységtől, csak MFA-ra

Fűthető ablakmosó fűvókák

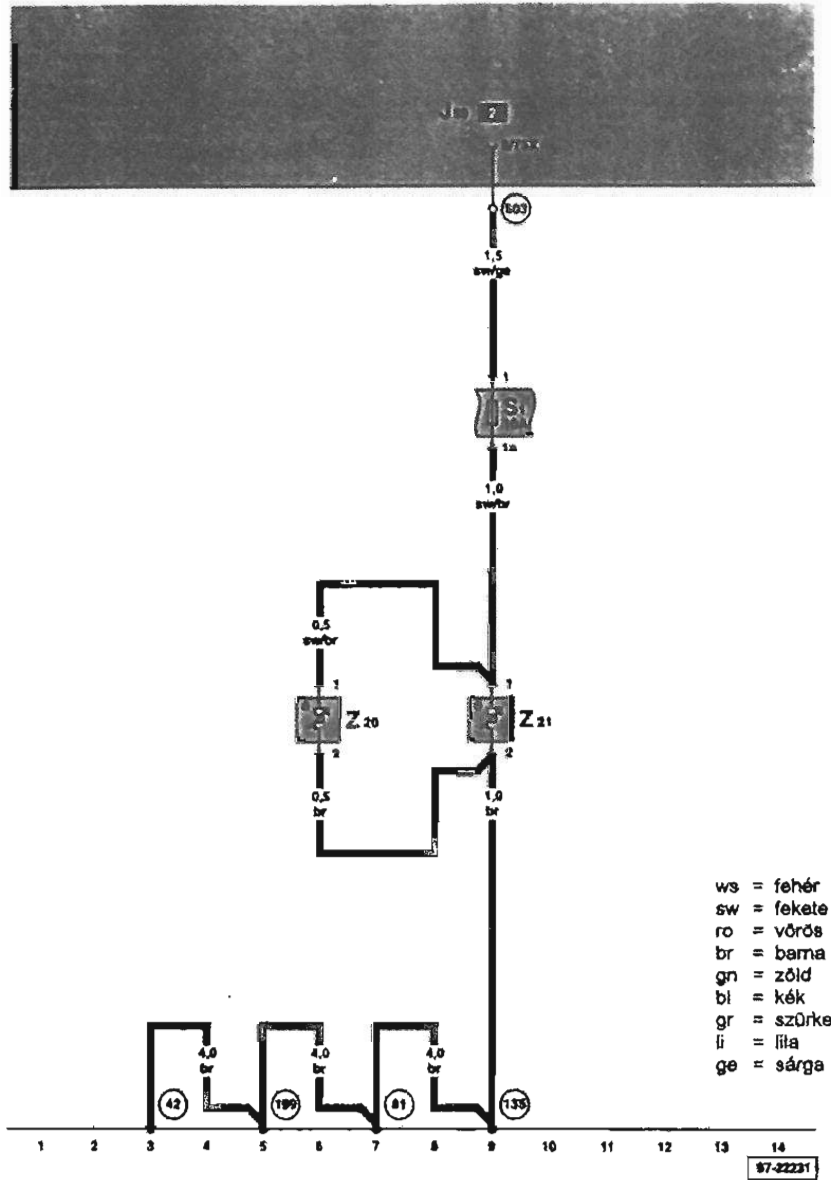

- J59 - X-kontaktus tehermentesítő reléje
- S1 - biztosíték 1 a biztosítéktartóban
- Z20 - fűtellenállás a fröccsfűvókához bal
- Z21 - fűtellenállás a fröccsfűvókához jobb
- 42 - testpont a kormányoszlopon
- 81 - testelés - 1 - a kapcsolótábla vezetékkötegében
- 135 - testelés - 2 - a kapcsolótábla vezetékkötegében
- 199 - testelés - 3 - a kapcsolótábla vezetékkötegében
- 503 - csavarkötés (75X), a relélapon

A bal tolatólámpa, a bal hátsólámpa, a féklámpa, a hátsó ködlámpák.

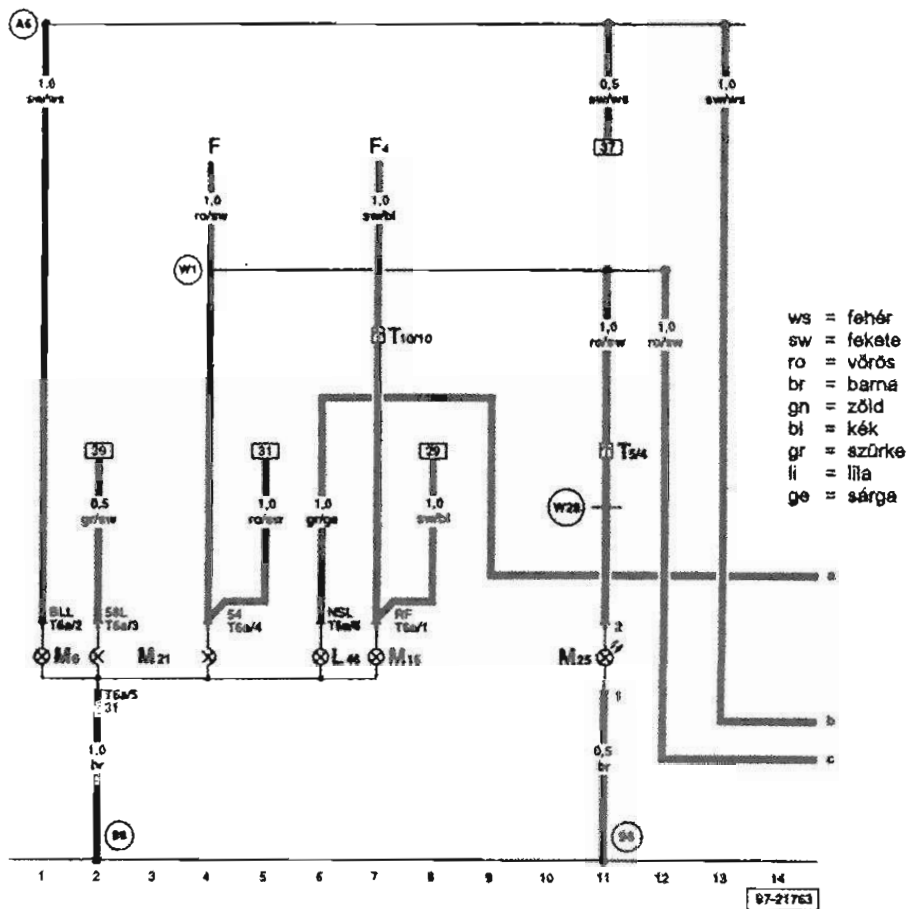
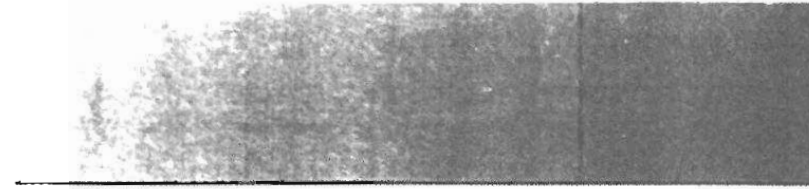

- F – féklámpakapcsoló
- F4 – tolatólámpák kapcsolója
- L46 – hátsó ködlámpa kapcsolója bal
- M6 – villogólámpa hátsó bal
- M16 – tolatólámpa bal
- M21 – fék- és hátsólámpa bal
- M25 – magasított féklámpa (32 világítódioda)
- T5 – dugaszos kapcsolat 5-szörös, fekete, tengelykapcsoló állomás C-oszlop bal
- T6a – dugaszos kapcsolat 6-szoros
- T10 – dugaszos kapcsolat 10-szeres, narancs,
- 98 – testelés a vezetékkegységben, hátsó csapótelő

- A6 – pozitív csatlakozás (villogó bal) a kapcsolótábla vezetékkegységben
- W1 – pozitív csatlakozás (54) a vezetékkegységben hátul
- W28 – pozitív csatlakozás – 2 – (54), a vezetékkegységben hátul

A dugaszaljzat utánfutó üzemeléséhez, a hátsó ködlámpák kikapcsolása

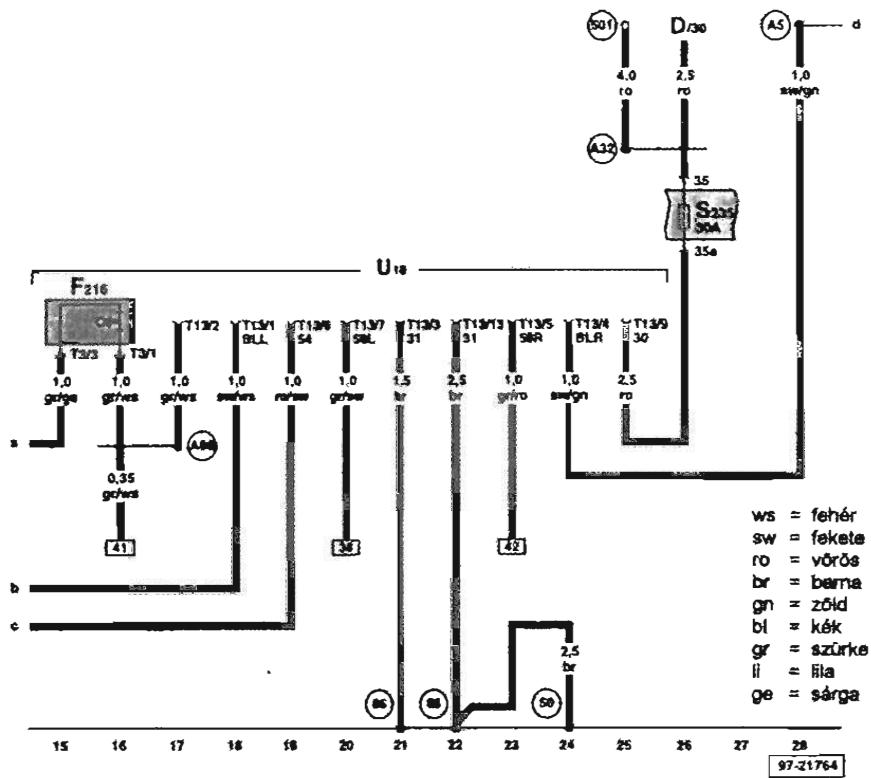

- D – gyújtáskapcsoló
- F216 – kontaktkapcsoló kikapcsolható hátsó ködlámpákhoz, utánfutó esetén a dugaszaljzatban
- S235 – biztosíték 35, a biztosítéktartóban
- T3 – dugaszos kapcsolat 3-szoros
- T13 – dugaszos kapcsolat 13-szoros
- U10 – dugaszaljzat utánfutóhoz
- 50 – testpont, csomagtartó, bal
- 86 – testpont, – 1 – a vezetékkötegben
- 501 – csavarkötés – 2 – (30), a reléapon

- A5 – pozitív csatlakozó (villogó jobb), a kapcsolótábla vezetékkötegében
- A32 – pozitív csatlakozás (30), a kapcsolótábla vezetékkötegében
- A88 – kapcsolat (NSL), a kapcsolótábla vezetékkötegében

A jobb hátsó lámpa, a féklámpa, a jobb tolatólámpa, az ellenőrzőlámpa utánfutóüzemeléshez

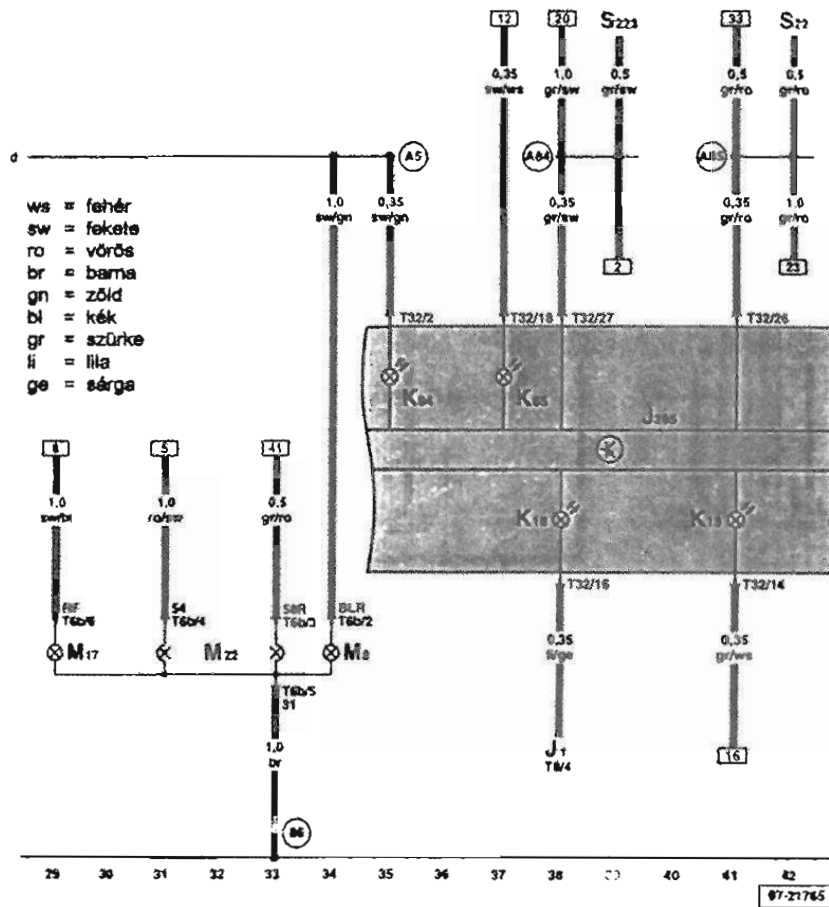

- J1 - villogó relé
- J285 - vezérlőegység kijelzőegységgel a kapcsolótábla-betétben
- K13 - a hátsó kódlámpa ellenőrzőlámpája
- K18 - ellenőrzőlámpa utánfutóüzemeléshez
- K85 - ellenőrzőlámpa villogóhoz bal
- K94 - ellenőrzőlámpa villogóhoz jobb
- M8 - villogólámpa hátsó jobb
- M17 - tolatólámpa, jobb
- M22 - jobb fék- és hátsólámpa
- S22 - biztosíték 22, a biztosítéktartóban
- S223 - biztosíték 23, a biztosítéktartóban
- T8b - dugaszos kapcsolat, 8-szoros
- T8 - dugaszos kapcsolat, 8-szoros
- T32 - dugaszos kapcsolat, 32-szeres, kék

- 96 - testelés - 1 - vezetékkegében hátul
- A5 - pozitív csatlakozás (jobb villogó), a kapcsolótábla vezetékkegében
- A84 - kapcsolat (58L), a kapcsolótábla vezetékkegében
- A85 - kapcsolat (58R), a kapcsolótábla vezetékkegében

A bal ködfényszóró, a bal fényszóró, a bal parkolólámpa, a hátsó ködlámpák ellenőrzőlámpája, a távfény ellenőrzőlámpája

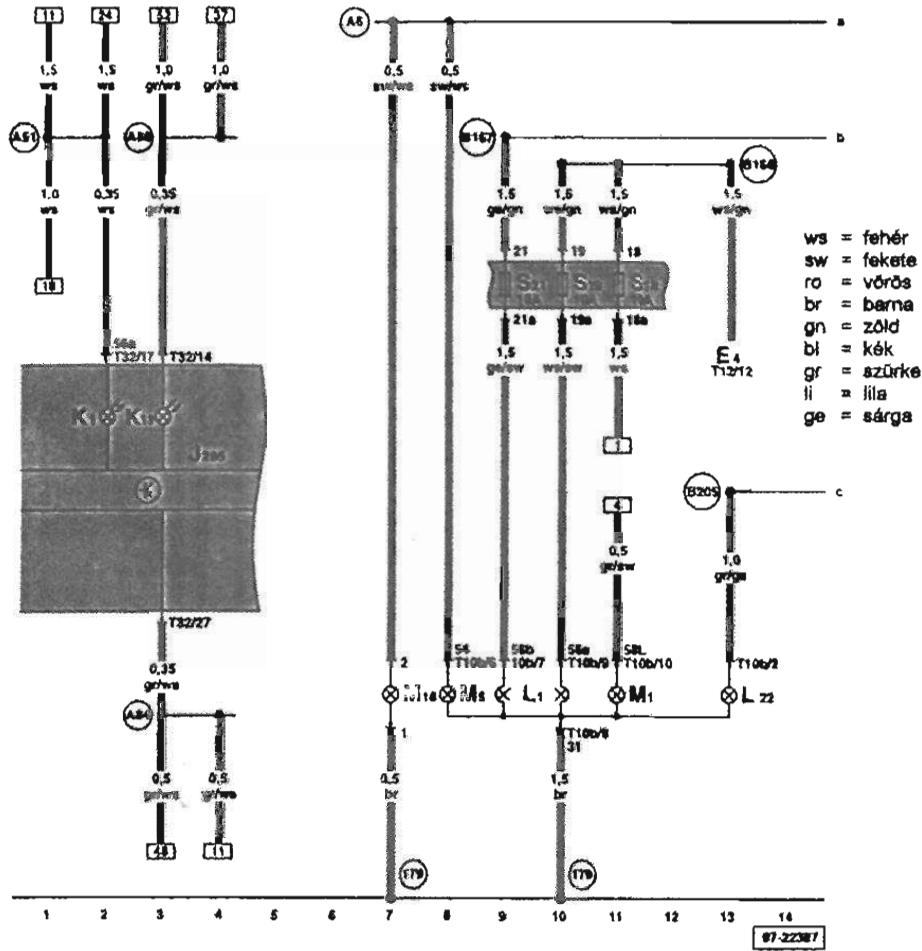

- E4 – kézikapcsoló tompítottfény és fénykürt
- J285 – vezénység kijelzővel a kapcsolótábla-betétben
- K1 – távfény(szóró) ellenőrzőlámpája
- K13 – hátsó ködlámpa ellenőrzőlámpája
- L1 – kétszálú izzó a fényszóróhoz, bal
- L22 – ködfényszóró izzója, bal
- M1 – parkolólámpa izzója, bal
- M5 – villogó izzója elől, bal
- M18 – oldalsó villogó izzója, bal
- S18 – biztosíték 18, a biztosítéktartóban
- S19 – biztosíték 19, a biztosítéktartóban
- S21 – biztosíték 21, a biztosítéktartóban
- T10b – dugaszos kapcsolat, 10-szeres
- T12 – dugaszos kapcsolat, 12-szeres
- T32 – dugaszos kapcsolat, 32-szeres, kék

- 179 – testelés a vezetékkötegben fényszóró, bal
- A6 – pozitív csatlakozás (villogó bal), a kapcsolótábla vezetékkötegében
- A51 – kapcsolat (56), a kapcsolótábla vezetékkötegében
- A84 – kapcsolat (58L), a kapcsolótábla vezetékkötegében
- A88 – kapcsolat (NSL), a kapcsolótábla vezetékkötegében
- B166 – kapcsolat (56a), a vezetékkötegben, utastér
- B167 – kapcsolat (56b), a vezetékkötegben, utastér
- B205 – kapcsolat (NS), a vezetékkötegben, utastér

A jobb ködfényszóró, a ködfényszóró reléje, a jobb fényszóró, a jobb helyzetjelző lámpa

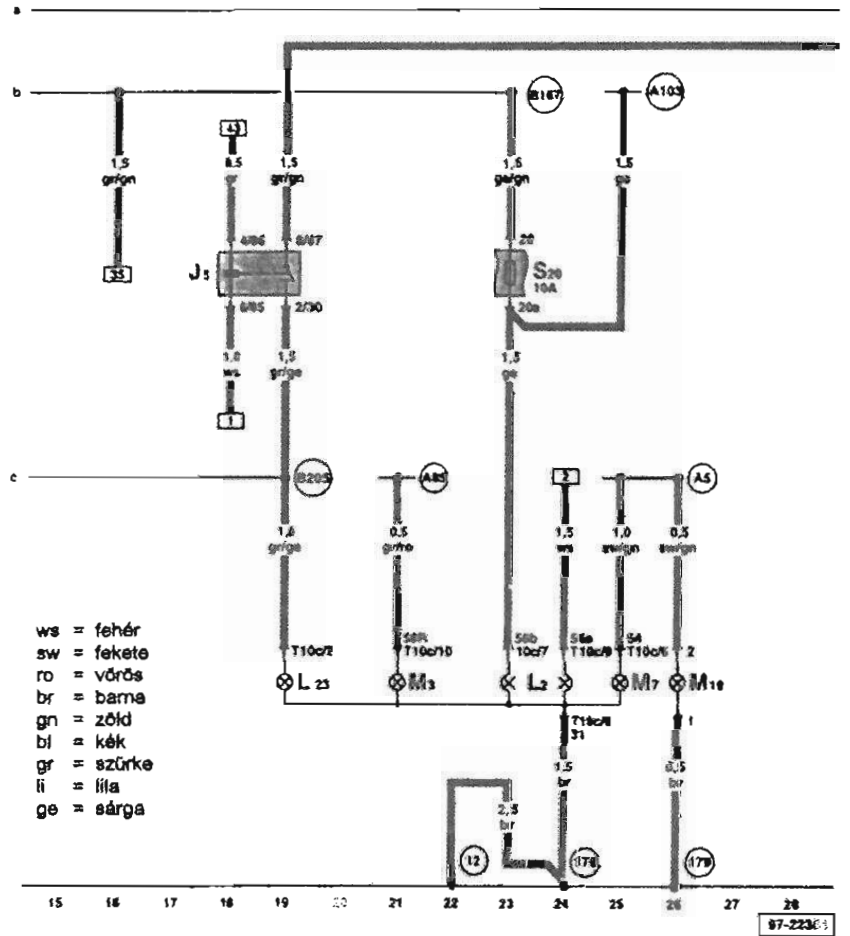
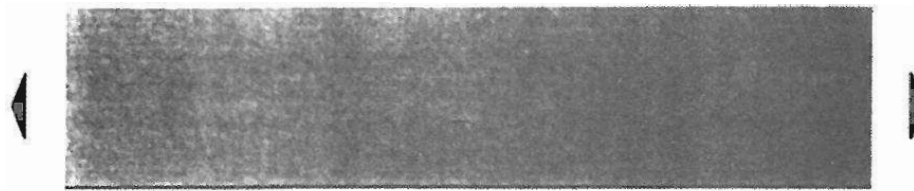

- J5 – ködfényszóró reléje, a pót-relétartón, a relélap fölött
- L2 – kézzószálas lámpa a jobb fényszóróhoz
- L23 – jobb ködfényszóró izzólámpája
- M3 – jobb helyzetjelző lámpa (izzó)
- M7 – villogó lámpaizzója elől, jobb
- M19 – jobb oldalsó villogó lámpaizzója
- S20 – biztosíték 20, a biztosítéktartóban
- T10c – dugaszos kapcsolat, 10-szeres

- 12 – testpont a motorházban balra
- 179 – testelés a vezetékkötegben, bal fényszóró
- A5 – pozitív csatlakozás (jobb villogó) a kapcsolótábla vezetékkötegében

- A85 – kapcsolat (58R), a kapcsolótábla vezetékkötegében
- A103 – kapcsolat – 2 – (56), a kapcsolótábla vezetékkötegében
- B187 – kapcsolat (56b), a vezetékkötegben, utastér
- B205 – kapcsolat (NS), a vezetékkötegben, utastér

A világításkapcsoló, a hátsó kódlámpakapcsoló, a kapcsolók és műszerek megvilágítás-szabályozója

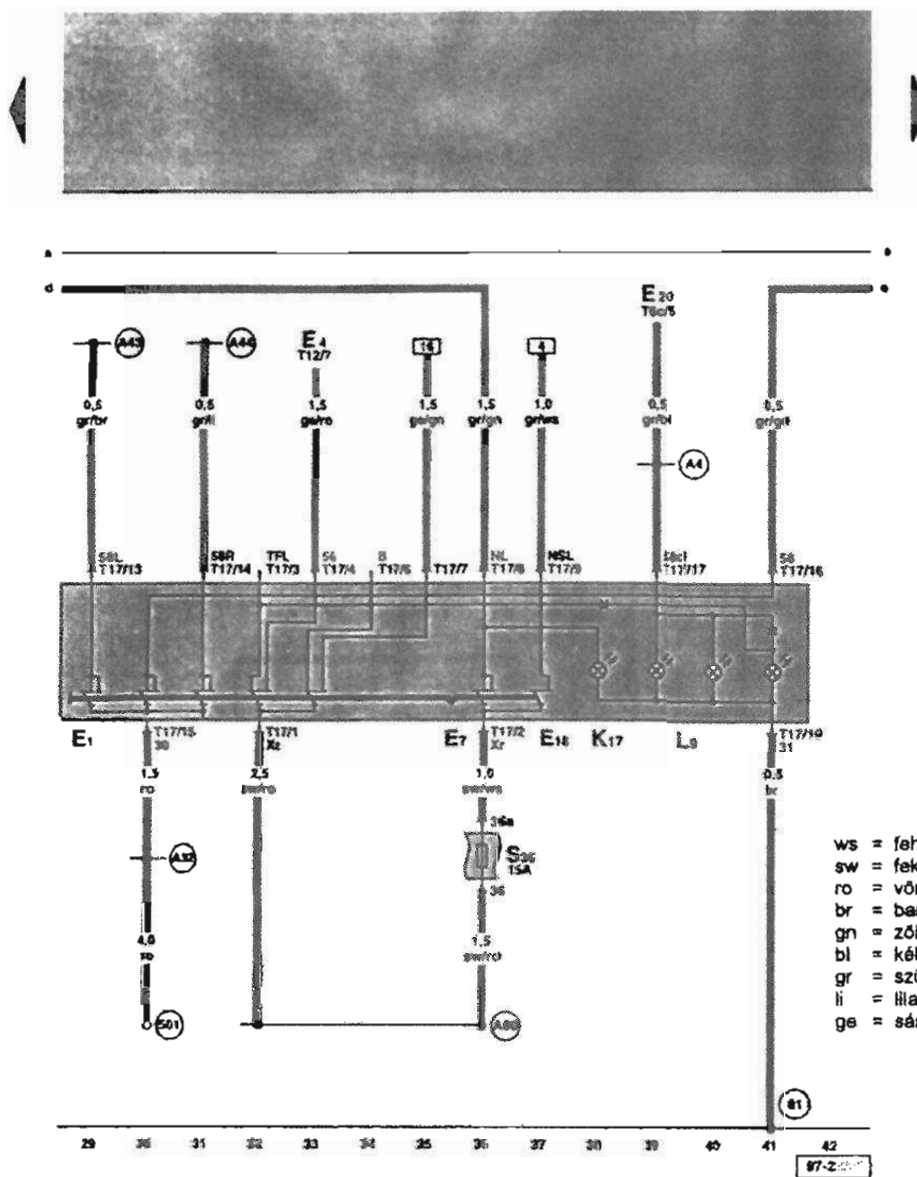

- E1 - világításkapcsoló
- E4 - kapcsoló tompítottfényhez és fénykürthöz
- E7 - kódfényszóró kapcsolója
- E18 - hátsó kódlámpa kapcsolója
- E20 - kapcsolók és műszerek megvilágításának szabályozója
- K17 - kódfényszóró ellenőrzőlámpája
- L9 - világításkapcsoló megvilágításának izzója
- S36 - biztosíték 36, a biztosítéktartóban
- T6c - dugaszos kapcsolat, 6-szoros
- T12 - dugaszos kapcsolat, 12-szeres
- T17 - dugaszos kapcsolat, 17-szeres

- 81 - testelés - 1 - a kapcsolótábla vezetékkötegében
- 501 - csavarkötés - 2 - (30), a reléiapon

- A4 - pozitív csatlakozás (58b), a kapcsolótábla vezetékkötegében
- A32 - pozitív csatlakozás (30), a kapcsolótábla vezetékkötegében
- A43 - kapcsolat (57R), a kapcsolótábla vezetékkötegében
- A44 - kapcsolat (57R), a kapcsolótábla vezetékkötegében
- A80 - kapcsolat - 1 - (X), a kapcsolótábla vezetékkötegében

A hátsó ködlámpa, a bal hátsó lámpa, a féklámpa, a tolatólámpa

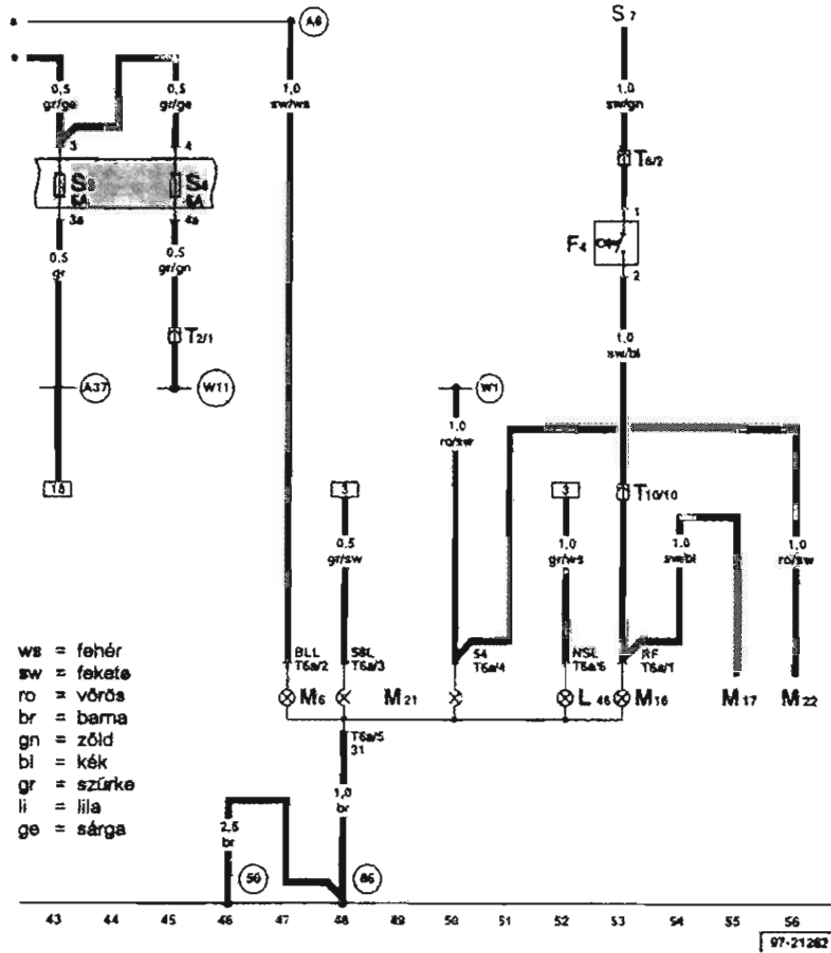
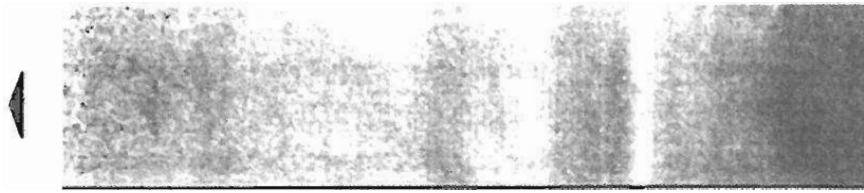

- F4 - tolatólámpák kapcsolója
- L46 - bal hátsó ködlámpa izzója
- M8 - bal hátsó villogó izzója
- M16 - bal tolatólámpa izzója
- M21 - bal féklámpa és hátsó lámpa izzója
- M17 - jobb tolatólámpa izzója
- M22 - jobb féklámpa és hátsó lámpa izzója
- S3 - biztosíték 3, a biztosítéktartóban
- S4 - biztosíték 4, a biztosítéktartóban
- S7 - biztosíték 7, a biztosítéktartóban
- T2 - dugaszos kapcsolat, 2-szeres a csomagtartóban balra
- T6 - dugaszos kapcsolat, 6-szoros, barna, a dugaszos csatlakozó védőházában a vízszekrényben balra
- T6a - dugaszos kapcsolat, 6-szoros
- T10 - dugaszos kapcsolat, 10-szeres, narancs színű, a dugaszos csatlakozók védőházában a vízszekrényben balra
- 50 - tesztelés csomagtartó, bal
- 86 - tesztelés - 1 - hátul a vezetékkötegben
- A6 - pozitív csatlakozás (bal villogó) a kapcsolótábla vezetékkötegében
- A37 - kapcsolat (58a), a kapcsolótábla vezetékkötegében
- W1 - pozitív csatlakozás (54), hátul a vezetékkötegben
- W11 - kapcsolat (58), a vezetékkötegben, hátsó csapófedél

A rádió, a CD-váltó (lejátszó), a hangszóró elől

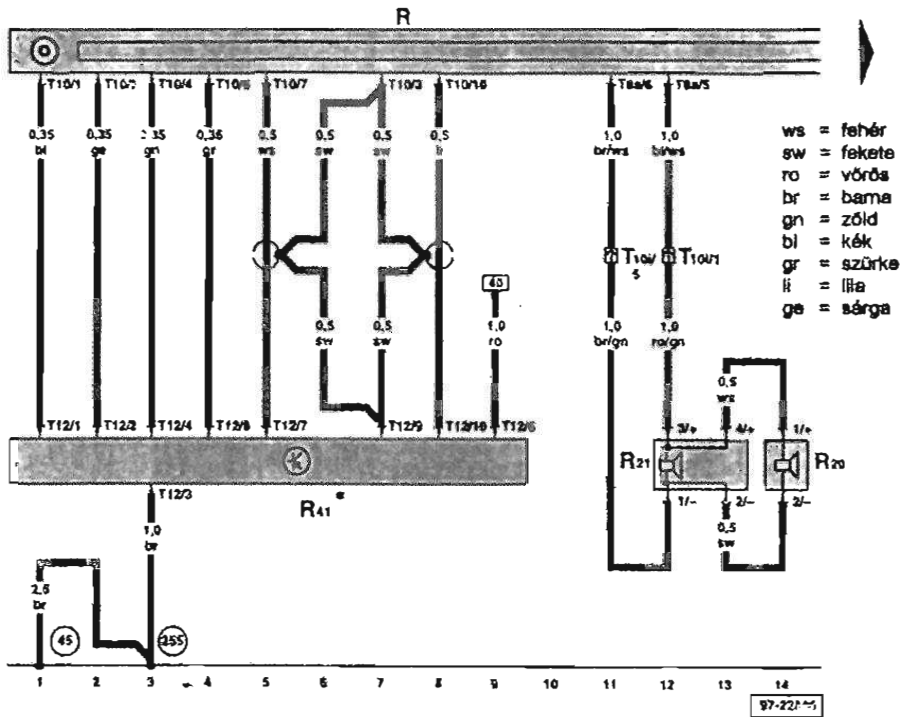

- R - rádió
- R20 - magashangú hangszóró elől balra az ajtóban
- R21 - mélyhangú hangszóró elől balra az ajtóban
- R41 - CD-váltó a csomagtartóban hátul balra
- T8a - dugaszos kapcsolat, 8-szoros
- T10 - dugaszos kapcsolat, 10-szoros
- T10i - dugaszos kapcsolat, 10-szeres, fekete, kuplungállomás A-oszlop, bal
- T12 - dugaszos kapcsolat, 12-szeres

- 45 - testpont kapcsolótábla mögött, középén
- 255 - testelés - 1 - a vezetékkötegben, rádió

- * - "alpha" és "beta" rádió esetében nem

A rádió, a hangszóró elöl / a hangszóró hátul

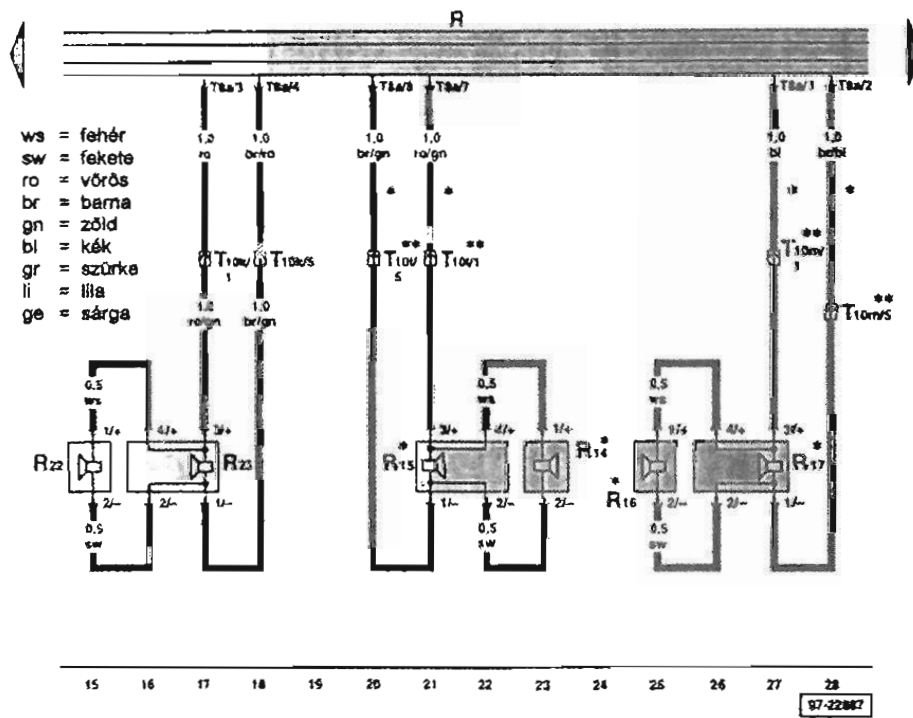
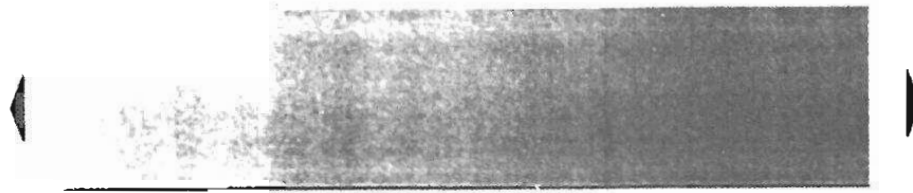

- R - rádió
- R14 - magashangú hangszóró hátul balra az ajtóban
- R15 - mélyhangú hangszóró hátul balra az ajtóban
- R16 - magashangú hangszóró hátul jobbra az ajtóban
- R17 - mélyhangú hangszóró hátul jobbra az ajtóban
- R22 - magashangú hangszóró elől jobbra az ajtóban
- R23 - mélyhangú hangszóró elől jobbra az ajtóban
- T8a - dugaszos kapcsolat, 8-azoros
- T10k - dugaszos kapcsolat, 10-szeres, fekete, tengelykapcsoló állomás A-oszlop, jobb
- T10l - dugaszos kapcsolat, 10-szeres, fekete, tengelykapcsoló állomás B-oszlop bal
- T10m - dugaszos kapcsolat, 10-szeres, fekete, tengelykapcsoló állomás B-oszlop jobb

* - "alpha" és "beta" rádió esetében nem
 ** - kétajtós gépkocsin nem

A rádió, az antenna

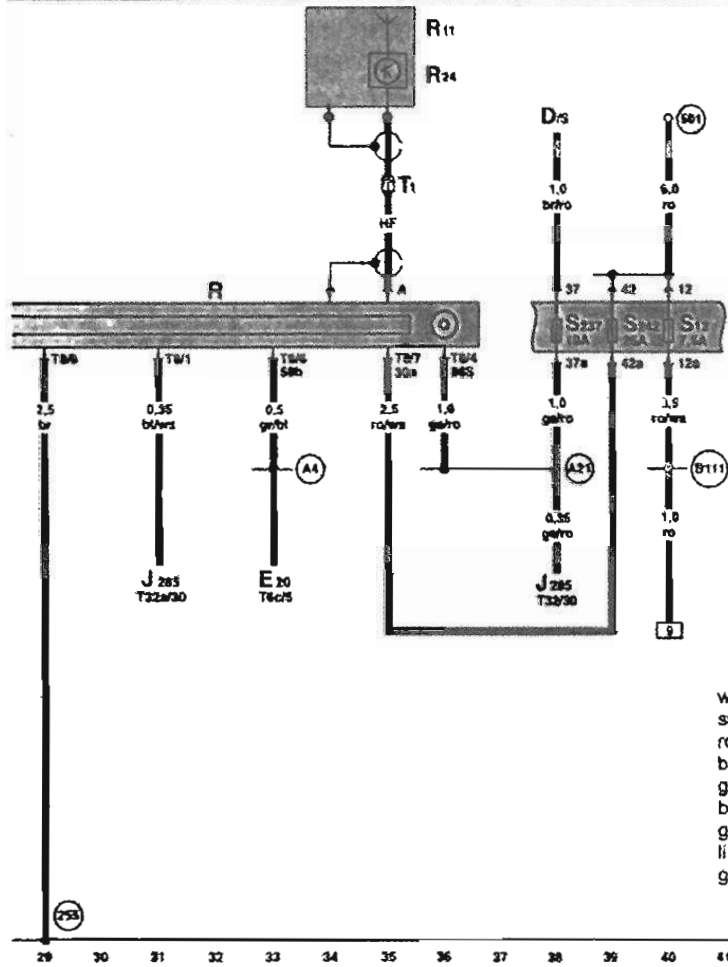

- ws = fehér
- sw = fekete
- ro = vörös
- br = barna
- gn = zöld
- bl = kék
- gr = szürke
- li = lila
- ga = sárga

- D - gyújtáskapcsoló
- J285 - vezérlőegység kijelzővel a kapcsolótábla-betétben
- R - rádió
- R11 - antenna
- R24 - antennaerősítő
- S12 - biztosíték 12, a biztosítéktartóban
- S237 - biztosíték 37, a biztosítéktartóban
- S242 - biztosíték 42, a biztosítéktartóban
- T1 - dugaszos kapcsolat, 1-szeres a tetőantennánál
- T6c - dugaszos kapcsolat, 6-szoros
- T8 - dugaszos kapcsolat, 8-szoros
- T32 - dugaszos kapcsolat, 32-szeres, kék
- T32a - dugaszos kapcsolat, 32-szeres, zöld
- 255 - testelés - 1 - a vezetékkegében, rádió
- 501 - csavarkötés - 2 - (30), a relélapon
- A4 - pozitív csatlakozás (58b), a kapcsolótábla vezetékkegében
- A21 - dugaszos kapcsolat (86S), a kapcsolótábla vezetékkegében
- B111 - pozitív csatlakozó - 1 - (30a), a vezetékkegében, utestér

