

UPS 32-55

180

1 x 230 V, 50 Hz

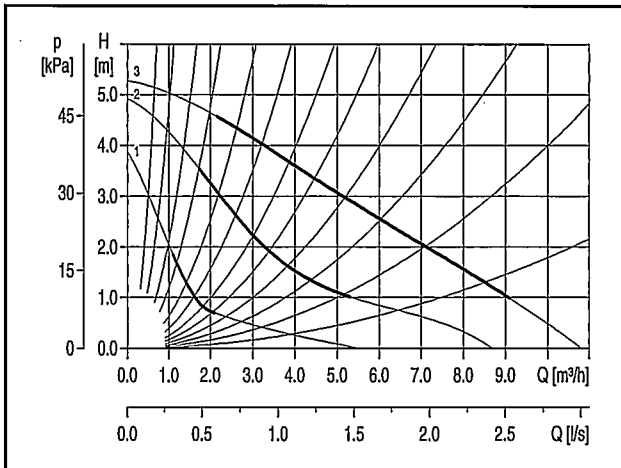

Fokozat	P_1 [W]	I_n [A]
3	140	0,60
2	130	0,57
1	90	0,4

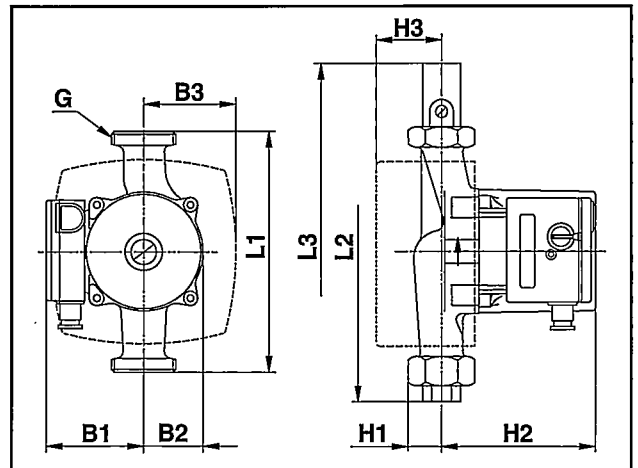

Csatlakozás: Rp 5/4" csavarzat/csavarzat gömbcsappal

Üzemi nyomás: max. 10 bar

Közeghőmérséklet: -25 °C és +110 °C között (TF 110)

A motor beépített túlterhelés elleni védelemmel rendelkezik.

Szivattyútípus	Méretetek [mm]										Tömeg [kg]		Száll. térf. [m³]
	L1	L2	L3	H1	H2	H3	B1	B2	B3	G	Nettó	Bruttó	
UPS 32-55	180	244	302	39	130	57	82	62	77	2	4,8	5,1	0,01

UPS 25-60 / UPS 32-60

180

1 x 230 V, 50 Hz

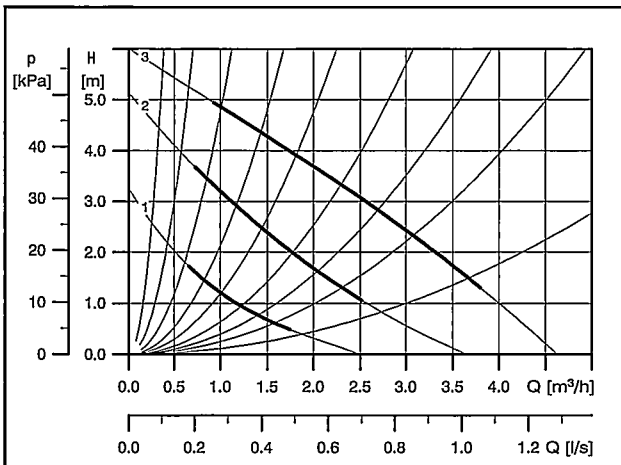

Fokozat	P_1 [W]	I_n [A]
3	90	0,40
2	65	0,30
1	45	0,20

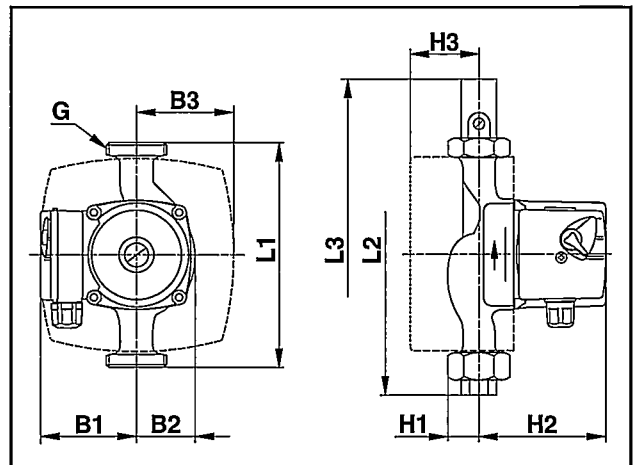

Csatlakozás: Rp 1"-5/4" csavarzat/csavarzat gömbcsappal

Üzemi nyomás: max. 10 ar

Közeghőmérséklet: +2 °C és +110 °C között (TF 110)

Hidegvizes, K kivétel: -25 °C és +95 °C között

A motor beépített túlterhelés elleni védelemmel rendelkezik.

Szivattyútípus	Méretetek [mm]										Tömeg [kg]		Száll. térf. [m³]
	L1	L2	L3	H1	H2	H3	B1	B2	B3	G	Nettó	Bruttó	
UPS 25-60	180	236	290	32	102	57	75	51	77	1½	2,6	2,8	0,004
UPS 32-60	180	244	302	39	102	57	75	51	77	2	2,6	2,8	0,004