

# MISTRAL MAX<sup>2</sup> R



**Autóriasztó beszerelési útmutató**



[www.metroman.hu](http://www.metroman.hu)

## RENDSZER TULAJDONSÁGOK:

### Ugróképes rendszer

- Ki/be kapcsolás távirányítóval
- Néma ki/be kapcsolás
- Passzív élesítés
- Automatikus újraélesedés
- Gyújtás blokkolás
- Riasztás korlátozási szám
- Jármű keresési funkció
- Pánik mód
- Szerviz mód
- Személyhívó kimenet
- Nyitott ajtó jelzés
- Vészki kapcsolás PIN-kóddal
- Indításgátló kimenet
- 2 érzékelő bemenet
- Vészvillogó kimenet
- Vészvillogók ellenőrzése
- Csomagtérnyitás távirányítóval
- AUX1 csatorna kimenet
- Univerzális relé kimenet a központi zár vezérlésére
- Dupla jeles nyitás/zárás
- Programozható belső világítás késleltetés
- Programozható sziréna hangjelzés
- Biztonsági hurok
- AUX 2 csatorna kimenet

## Távirányító funkciók

| Gomb  | Ábra  | Funkció   | Állapot            |
|-------|---|---|--------------------|
| 1     |    | Élesítés+ajtózárás                              | Nem élesített      |
|       |   | Járműkeresés                                    | Élesített          |
|       |   | Riasztás pillanatnyi megállítása                | Riasztáskor        |
|       |   | Ajtózár   | Vezetés közben     |
| 3     |    | Hatástalanítás+ajtózár nyitás                   | Élesített rendszer |
|       |   | Ajtó nyitás                                     | Vezetés közben     |
|       |   | Riasztás pillanatnyi megállítása                | Riasztáskor        |
| 2     |    | Csomagtér nyitása Nyomja a gombot 3 másodpercig | Bármikor           |
|       |   | Riasztás pillanatnyi megállítása                | Riasztáskor        |
| 4     | <b>AUX</b>  | AUX1 kimenet aktiválása                         | Bármikor           |
| 5     |    | PÁNIK-nyomja a gombot 2 másodpercig             | Bármikor           |
| 1 → 2 |  →  | Élesítés mellőzött szenzorokkal                 | Nem élesített      |

### A rendszer LED állapota:

- Élesített módban a LED lassan villog
- Riasztáskor a LED gyorsan villog.
- Szerviz módban a LED folyamatosan világít.
- Riasztó memória, a riasztást kiváltó érzékelő meghatározása.  
Lásd: leírás 1-8-ig pontban.

## 1 Rendszer telepítés

### 1.1 Távirányítók programozása

Maximum 4 távirányító programozható a rendszerhez. Kövesse a lenti lépéseket új távirányító programozásánál.

**Figyelem!:** A programozás során az összes jelenlegi távirányító törlődik fog a memóriából!

- Hatástalanított rendszernél adja rá a gyújtást.
- 8 másodpercen belül nyomja meg 5x a szerviz kapcsolót.
- A sziréna (kb.5sec után) 2x csippan, és belép a programozás módba
- 8 másodpercen belül nyomjon meg egy gombot a első távirányítón
- A sziréna egyet csippan, a fények egyszer felvillannak megerősítve, hogy az első távirányító a rendszerhez lett programozva.
- A sziréna annyiszor csippan ahány számú távirányító került programozásra.
- Az utolsó távirányító programozása után vegye le a gyújtást.



Az összes használni kívánt távirányítót egy időben kell beprogramozni.

Ha nem történt távirányító programozás, akkor a régi távirányítók maradnak a rendszer memóriájában.

Távirányító elvesztése esetén, törölje ki az összes programozott távirányítót a riasztó memóriájából a következőképpen:

- Hatástalanított rendszernél adja rá a gyújtást
- 8 másodpercen belül nyomja meg 5x a szervíz gombot.
- 8 másodpercen belül vegye le a gyújtást
- Az összes távirányító törlődik a memóriából és a rendszer belép szervíz módba.  
Új távirányítók programozásához először lépjen ki a szervíz módból.

## 1.2 Vészkipcsolás

Ha a távirányító elveszett, vagy nem működik, a rendszer a következőképpen hatástalanítható:

- Élesített rendszernél, vagy riasztásnál
  - Úljön be az autóba és adja rá a gyújtást
  - 8 másodpercen belül nyomja meg 5x a szervízkapcsolót.
  - 5 másodperc múlva a sziréna 4x csippan megerősítve, hogy a rendszer hatástalanítva lett.
  - Vegye le a gyújtást
- A vész hatástalanításból történő kilépéshez nyomja meg bármelyik gombot a távirányítón.

## 1.3 Vész hatástalanítás kódjának megváltoztatása.

A vész hatástalanítás gyári kódja az 5. Javasoljuk, hogy a riasztó telepítése után ezt a kódot a következőképpen változtassa meg :

- Hatástalanított rendszernél adja rá a gyújtást
- 8 másodpercen belül nyomja meg 9x a szervíz kapcsolót.
- A sziréna 4x csippan.
- Nyomja meg a szervíz gombot az új kód számának megfelelően (1-9). Minden egyes gomb megnyomását egy LED villanás erősíti meg.
- 8 másodperc múlva a sziréna néhányszor csippan. A csippanások száma az új kód számával lesz megegyező.
- Vegye le a gyújtást.

## 1.4 Szervíz mód

A szervíz módban az egyetlen működő funkció a centrálzár távirányítóról történő vezérlése.

A szervíz módba történő belépéshez:

- Hatástalanított rendszernél adja rá a gyújtást
  - 8 másodpercen belül nyomja meg 3x a szervíz gombot
  - A sziréna egyszer csippan a LED folyamatosan világítani fog.
  - Vegye le a gyújtást
- A kilépéshez ismétlje meg a folyamatot.

## Opcionális funkciók beállítása

A programozáshoz történő belépéshez a következő folyamatot kövesse:

- Hatástalanított rendszernél adja rá a gyújtást
- 8 másodpercen belül nyomja meg 7x a szervízkapcsolót .
- 8 másodperc múlva a rendszer belép a programozás módba és a sziréna 3x csippan.
- Vegye le a gyújtást. A LED folyamatosan világít.
- 8 másodpercen belül nyomja meg a szervízgombot a használni kívánt opciónak megfelelően (1-17)A sziréna egyszer csippan és a LED egyszer felvilan, megerősítve a kapcsoló minden egyes megnyomását.
- Az utolsó megnyomás után 8másodpercen belül adja rá a gyújtást, a sziréna egyszer csippan.
- Most nyomja meg a szervíz kapcsolót a tulajdonság beállításának megváltoztatásához. A sziréna csippan, a LED villog 1,2,3,vagy 4x az aktuális beállításnak megfelelően .
- A beállítások a gyújtás levételével mentésre kerülnek, vagy 8 másodperc után, ha nem nyomott meg egy gombot sem.
- Ismételje meg a lépéseket a „d” ponttól egy másik beállítás programozásához.
- Kilépéshez vegye le adja rá majd vegye le a gyújtást vagy hagyja a gyújtást lekapcsolt állapotban. 8 másodpercig ne nyomjon meg egy gombot sem.

## AZ OPCIONÁLIS FUNKCIÓK PROGRAMOZÁSÁT AJÁNLOTT A BESZERELŐ SZAKSZERVÍZZEL ELVÉGEZTETNI!

**Opcionális tulajdonságok táblázata**

|    | <i>Leírás</i>   | <i>1. opció (gyári, alap-beállítás)</i>        | <i>2. opció</i>                    | <i>3.opció</i>     | <i>4.opció</i>     |
|----|---|--|------------------------------------|--------------------|--------------------|
| 1  | Ajtó nyitás impulzus                                  | 0,5 másodperc                                  | 3,5 másodperc                      | 15 másodperc       | dupla 0,5mp        |
| 2  | Ajtó zárás impulzus                                   | 0,5 másodperc                                  | 3,5 másodperc                      | 15 másodperc       | dupla 0,5mp        |
| 3  | Belső világítás késleltetés                           | 3 másodperc                                    | 20 másodperc                       | 45 másodperc       | 60 másodperc       |
| 4  | Riasztás korlátozási szám                             | kikapcsolt                                     | 10                                 | 5                  | 3                  |
| 5  | Sziréna hangjelzés                                    | folyamatos                                     | 1 típus                            | 2 típus            | 3 típus            |
| 6  | Halk sziréna megerősítés                              | Kikapcsolva                                    | Bekapcsolva                        | —                  | —                  |
| 7  | Utolsó ajtó becsukásától történő élesítés késleltetés | 10 másodperc                                   | 20 másodperc                       | 30 másodperc       | 40 másodperc       |
| 8  | Ajtózárás utolsó ajtó élesítéssel                     | kikapcsolt                                     | csak élesedés                      | élesedés+ajtózárás | —                  |
| 9  | Vészfények kimenet                                    | kikapcsolt                                     | Mód 1                              | Mód 2              | —                  |
| 10 | AUX1 tulajdonság                                      | AUX kimenet                                    | Ablak zárás                        | —                  | —                  |
| 11 | AUX2 tulajdonság                                      | Gyújtásráadásakor és levételkor is aktiválódik | Csak gyújtáslevételkor aktiválódik | Ablak zárás        | —                  |
| 12 | Csomagtartó nyitás impulzus                           | 0,5 másodperc                                  | 4 másodperc                        | 40 másodperc       | zár                |
| 13 | AUX1 impulzus   | 0,5 másodperc                                  | 4 másodperc                        | 40 másodperc       | zár                |
| 14 | AUX2 impulzus   | 0,5 másodperc                                  | 4 másodperc                        | 40 másodperc       | 60 másodperc / zár |
| 15 | Élesítés/hatás-talanítás hangjelzés (csippanás)       | BE   | Csak utolsó ajtó riasztáskor       | KI                 | —                  |
| 16 | Csomagtartó nyitás riasztó hatástalanítás-sal         | hatástalanítással                              | hatástalanítás nélkül              | —                  | —                  |
| 17 | Automatikus újraélesítés                              | bekapcsolt                                     | kikapcsolt                         | —                  | —                  |
| 18 | Nyitott ajtó figyelmeztetés                           | kikapcsolt                                     | bekapcsolt                         | —                  | —                  |
| 19 | Gyújtászáras  | kikapcsolt                                     | bekapcsolt                         | —                  | —                  |
| 20 | MÓD 1 és MÓD 2 fények vezérlése                       | meghatározott időtartam                        | irányjelzők vezérlésén keresztül   | —                  | —                  |
| 21 | Fényjelzés  | Zárás és nyitás                                | Csak nyitás                        | Csak zárás         | Nincs fény         |
| 22 | Gyári beállítások visszaállítása                      | gyári beállítások visszaállítása               | —                                  | —                  | —                  |

## 2 Opcionális tulajdonságok leírása

### 1 Ajtó nyitás impulzus

A nyitási impulzus időtartama

### 2 Ajtó zárás impulzus

A zárási impulzus időtartama

### 3 Belső világítás késleltetés

Élesedés utáni idő, ameddig az érzékelők inaktívak. Ez idő alatt a LED folyamatosan világít.

### 4 Riasztás korlátozási szám

A rendszer lehetővé teszi az egy érzékelő által kioldott riasztások maximális számának korlátozását. Amikor a riasztások száma eléri ezt a határt, az adott bemenet mellőzve lesz. De ha a riasztó más érzékelőtől is bekapcsol, akkor az érzékelő ismét aktív lesz.

### 5 Sziréna hangjelzés

 Folyamatos hang

 Váltakozó –

 Váltakozó –

 Váltakozó –

Más autók riasztásától történő megkülönböztetéshez válasszon más típusú sziréna hangjelzést

## 6 Kis hangerejű megerősítés

Amennyiben ez a tulajdonság van beállítva, a sziréna hangerőssége alacsony lesz.(zárás/nyitás megerősítés) Amennyiben a riasztó bekapcsol, a hangjelzés erőssége visszaáll a normál szintre.

## 7 Utolsó ajtó becsukásától történő élesítés késleltetés

A gyújtás levétele és az utolsó ajtó becsukásától a rendszer élesedéseig rendelkezésre álló idő. Ha egy ajtó ezalatt az idő alatt ismét kinyitódik, akkor a visszaszámlálás újraindul.

## 8 Ajtózáras az utolsó ajtó becsukásától történő élesítéssel.

Ez a beállítás határozza meg, hogy az ajtók lezárjanak-e, ha a rendszer ezzel a funkcióval élesedett.

## 9 Jelzőfény kimenet

Ha az irányjelzők direkt bekötése bonyolult, akkor ezeket vezérelheti a vészvillogó kapcsolóján keresztül. (lásd ábra 6.) A vészvillogók vezérlő rendszere szerint 2 mód közül választhat: folyamatos (Mód1) vagy villogó (mód2)

Példa: jelzőfény 4x villan

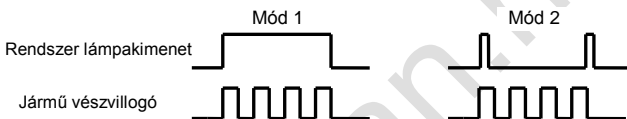



## 10 AUX1 tulajdonság

Amikor az AUX kimenet van beállítva, az AUX 1 kimenet a **AUX** gomb megnyomása után fog aktiválódni. Az impulzus időtartama a 13 pontban állítható be. Amikor az AUX1-re ablakzárás kimenet van beállítva, akkor az opció 13-ban meghatározott időtartamig lesz aktív, mindig a riasztó aktiválásakor. Amennyiben a kimenet aktív az ütés és kiegészítő érzékelők működve lesznek, de max. 40 másodpercig. Amennyiben a tulajdonság 13 'Zárás'-ra van állítva, az impulzus csak a rendszer hatástalanításakor törlődik.

## 11 AUX2 tulajdonság

Ha az 1 vagy 2 opció van beállítva, az AUX 2 kimenet a gyújtás ráadásával és levételével vagy csak a levételével fog aktiválódni. Az impulzus időtartama a tulajdonság 14-nél állítható be. Az ablak zárás kimenet a  gomb megnyomásával a jármű lezárása után aktiválódik, de az impulzus törlődik a rendszer hatástalanításakor. Amennyiben a kimenet aktív, az ütés és kiegészítő érzékelők működve lesznek, de max. 40 másodpercig.

## 12 Csomagtér nyitás impulzus

Csomagtartó kimenet pozitív impulzusának időtartama. Amikor ez az opció zárásra van beállítva, a kimenet a +12 V-hoz csatlakozik, amikor megnyomja a  gombot hosszan(3mp). A kimenet hatástalanításához nyomja meg a  gombot újra.

## 13 AUX1 impulzus időtartam

AUX1 kimenet negatív impulzusának időtartama. Amennyiben 'zárásra' van beállítva, akkor az AUX 1 kimenet a **AUX** gomb megnyomása után fog aktiválódni. A kimenet kikapcsolásához, nyomja meg a **AUX** gombokat. (amennyiben a tulajdonság AUX kimenetként van beállítva)

## 14 AUX2 impulzus időtartam

AUX2 kimenet negatív impulzusának időtartama. Amennyiben az 1 vagy 2 opció van beállítva és a 14.pontban az opció 4 van kiválasztva, akkor az impulzus időtartama 60 másodperc. Amennyiben a tulajdonság 11 Ablakzárásra van beállítva, akkor a kimenet a riasztó kikapcsolásáig aktív.

## 15 Élesítés/hatástalanításkor hangjelzés

Ez az opció teszi lehetővé sziréna (csippanás) használatát élesítéskor/hatástalanításkor.

## 16 Csomagtér nyitás hatástalanítással

*Hatástalanítással*

Csomagtér nyitáskor a riasztó kikapcsol.

*Hatástalanítás nélkül*

Csomagtér nyitáskor a rendszer élesített marad, de a csomagtér érzékelők működve lesznek. A csomagtartó lecsukást követő 8 másodperc múlva ismét védett lesz.

[www.metroman.hu](http://www.metroman.hu)

### 17 Automatikus újraélesztés

Ez az opció teszi lehetővé az automatikus újraélesztést, ha 30 másodpercig egy ajtót sem nyitottak ki hatástalanítás után.

### 18 Nyitott ajtó figyelmeztetés

Ez az opció teszi lehetővé a jelzőfények villogását, ha valamelyik ajtó nyitva van gyújtás ráadásakor. A jelzőfények csak 10x villannak.

### 19 Gyújtás utáni ajtózáras

Ha ez az opció engedélyezett, akkor a gyújtás ráadása után 8 másodperc múlva az ajtók lezárnak (becsukott ajtóknál). Gyújtás levételével az ajtók azonnal kinyitódnak.

### 20 Mód1 és Mód 2 jelzőfények vezérlése

Mód 1 és 2-ben a jelzőfények villogásainak számának ellenőrzése kiválasztható a jelzőfények bemenettel. Ebben az esetben a riasztó bekapcsol, kikapcsol és felügyeli a megfelelő jelzőfény villanásoknak számát. Ha fix időtartam van beállítva, akkor a megfelelő villanások száma csak becsült.

### 21 Műveletek megerősítése fényjelzéssel

Ezzel az opcióval beállíthatja az ajtó zárás/nyitásnál a fényjelzést (Peugeot autókhoz)

### 22 Gyári beállítások visszaállítása

Az összes választott opció törlődik és visszaáll a gyári alapbeállítás.

## 3 RENDSZER BEMENETEK ÉS KIMENETEK

### 3.1 Ütésérzékelő bemenet

Az áramellátás folyamatos.

### 3.2 Kiegészítő érzékelő bemenet

A kiegészítő érzékelő áramellátása csak élesítés után folyamatos. Dőlés, ultrahang vagy más érzékelőt lehet csatlakoztatni.

### 3.3 Ajtó és csomagtér bemenet

A rendszer akkor old ki, amikor az ajtó bemenetet a testhez vagy a +12V-hoz csatlakoztatják. A rendszer akkor old ki amikor a csomagtartó bemenet a testhez van csatlakoztatva.

### 3.4 Gyújtás bemenet

Bemenet a gyújtás vezetékről.

### 3.5 Indításgátló kimenet

A vezeték földelt rendszer élesítéskor. Max. áram kapacitás : 250mA.

### 3.6 Csomagtartó kimenet

Amikor a kimenet aktív +12 V jelenik meg a vezetéken. Az impulzus hossza 0.5 ; 4; 40 másodperc vagy zárt lehet. ( 12. opció )

### 3.7 AUX1 kimenet

Amikor a kimenet aktív, földelés jelenik meg a vezetéken. Az impulzus hossza lehet 0.5 ; 4; 40 másodperc vagy zárt lehet. (13. opció.)Max áram kapacitás: -250mA

### 3.8 AUX2 kimenet

Aktív kimenetnél test jelenik meg a vezetéken. Az impulzus hossza 0.5 ; 4; 40 másodperc vagy zárás/60 mp lehet. (opció 14.) Max. áram kapacitás: -250mA

### 3.9 Személyhívó kimenet

Amikor elindul a riasztás, a személyhívó kimeneten test jelenik meg. Max. áram kapacitás -250mA.

### 3.10 Szíréna kimenet

Pozitív kimenet (+12) a szírénának.

### 3.11 Jelzőfények kimenete

Ez a kimenet relé típusú, így negatív vagy pozitívként is használható.

### 3.12 Jelzőfények bemenete

Ez a bemenet a vészvillogóhoz vagy az irányjelzőhöz csatlakozik. A bemenet 12 V-ra reagál. Bekapcsolja a villogókat abban az esetben, ha mód 1 vagy 2 lett kiválasztva (9.sor) vagy 1-es választás a 20. sorban.

### 3.13 Ajtó zárás / nyitás kimenet

Univerzális hat vezetékes kimenet közvetlenül a motorokhoz vagy a centrálzár vezérlő egységekhez. A zárási és nyitási impulzusok hossza beállítható. ( 1-es és 2-es opció)

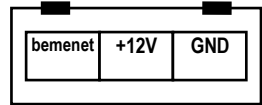

Kiegészítő érzékelő csatlakoztatása-előlnézet

Példa a központizár bekötésére:

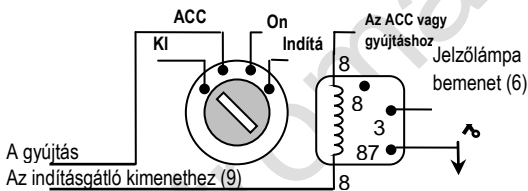
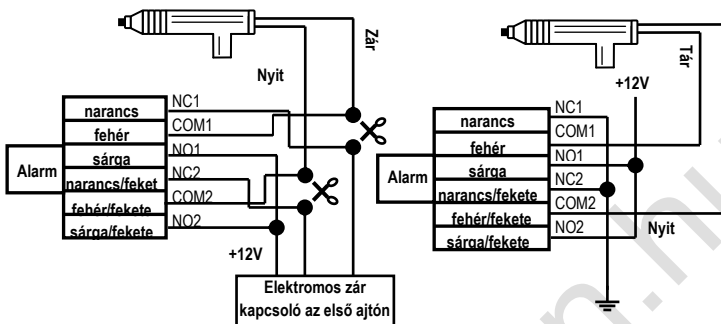

Az indításgátló kapcsolási rajza

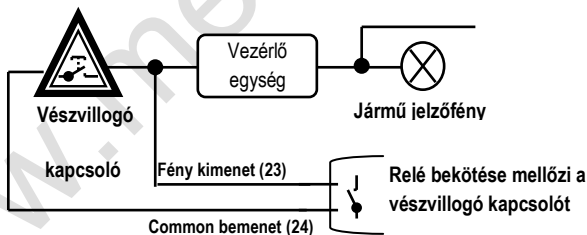

Parkoló fények kimenet a vészvillogóhoz kapcsolóhoz csatlakozik

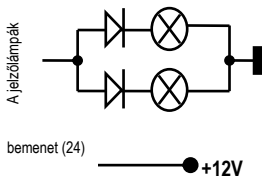

Jelzőlámpák bekötése példa

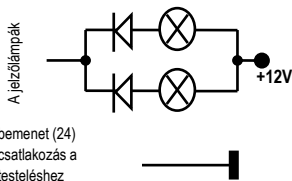

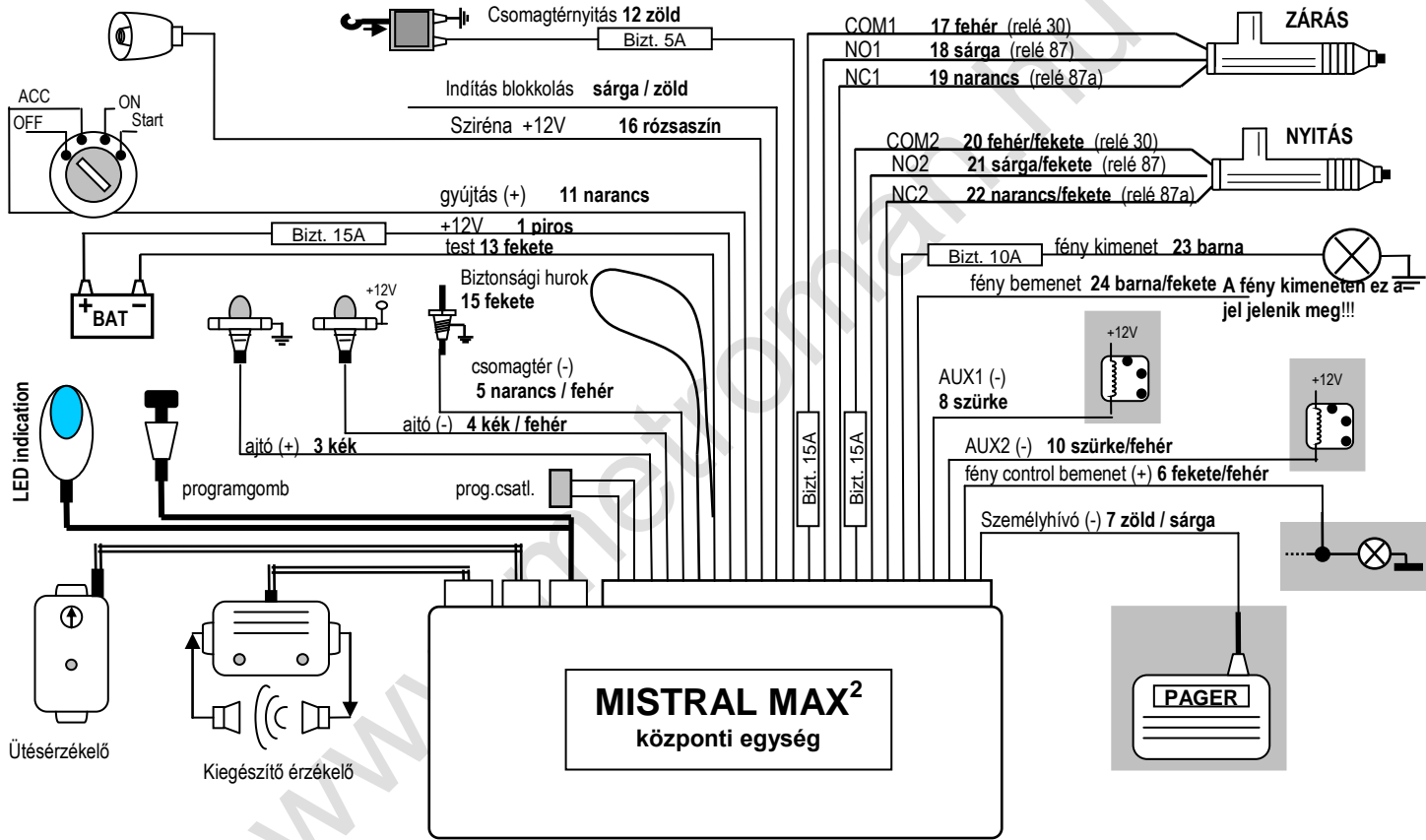

## Riasztó bekötési rajz



[www.metroman.hu](http://www.metroman.hu)

Metroman Hungária KFT

[www.metroman.hu](http://www.metroman.hu)