

# Stromlaufplan I

F 13	Sicherung für Gemischvorwärmung	118
G1	Batterie	101
G2	Generator	108, 109
K20	Zündungsmodul-Zündspule	123, 124
L1	Zündspule	123
M1	Anlasser	105-106
P24	Geber Öltemperatur, EST	132
P35	Impulsgeber-Kurbelwelle	128-130
S1	Zünd-Anlaß-Schalter	105, 106
S10	Schalter ZSB-Automatikgetriebe	
S10,1	Schalter-Automatikgetriebe, Anlasser	106
S61	Druckschalter-Hilfskraftlenkung	120
U11	Vergaser ZSB	
U11,1	Thermozeitventil	118
U11,2	Vergaservorwärmung	117
Y25	Magnetventil-Drehzahlanhebung	120
Y33	Zündverteiler-MHSV	128
X5	Kabelsatz-Stecker, Armaturentafel und Motor, 14-polig	106, 109, 118, 121, 125, 126

X15	Stecker für Oktanzahl, 3-polig	134, 135
X19	Kabelsatz-Stecker, Motor und Jetronic, 8-polig	120
X31	Armaturentafel und Schalter-AT 5-polig (ZM5-1)	106
F16	Sicherung im Sicherungskasten	158
K15	Steuergerät für Einspritzanlage	141-154
K68	Kraftstoffpumpenrelais	156-160
M21	Kraftstoffpumpe	158
P12	Temperatugeber für Kühlmittel	151
S44	Drosselklappenschalter	142, 143
Y6	Zusatzluftschieber	155
Y7	Einspritzventile	144-151
X5	Kabelsatz-Stecker, Armaturentafel und Motor, 14-polig	156, 160, 162
X6	Kabelsatz-Stecker, Armaturentafel und Karosserie, 51-polig	158
X15C	Kabelsatz-Stecker, Armaturentafel und Jetronic, 5-polig	153, 154

X19	Kabelsatz-Stecker, Motor und Jetronic, 8-polig	
F16	Sicherung im Sicherungskasten	
H30	Kontrollleuchte für Motor	
K61	Steuergerät für M	
K68	Kraftstoffpumpenrelais	
L1	Zündspule	
M21	Kraftstoffpumpe	
M33	Leerlaufsteller	
P11	Luftmengenmesser	
P12	Temperatugeber	
P32	Lambda-Sonde	
P35	Impulsgeber-Kurbelwelle	
S44	Drosselklappenschalter	
Y7	Einspritzventile	
Y33	Zündverteiler-MHSV	
Y34	Magnetventil für Drehzahlanhebung	
X5	Kabelsatz-Stecker, Armaturentafel und Motor, 14-polig	

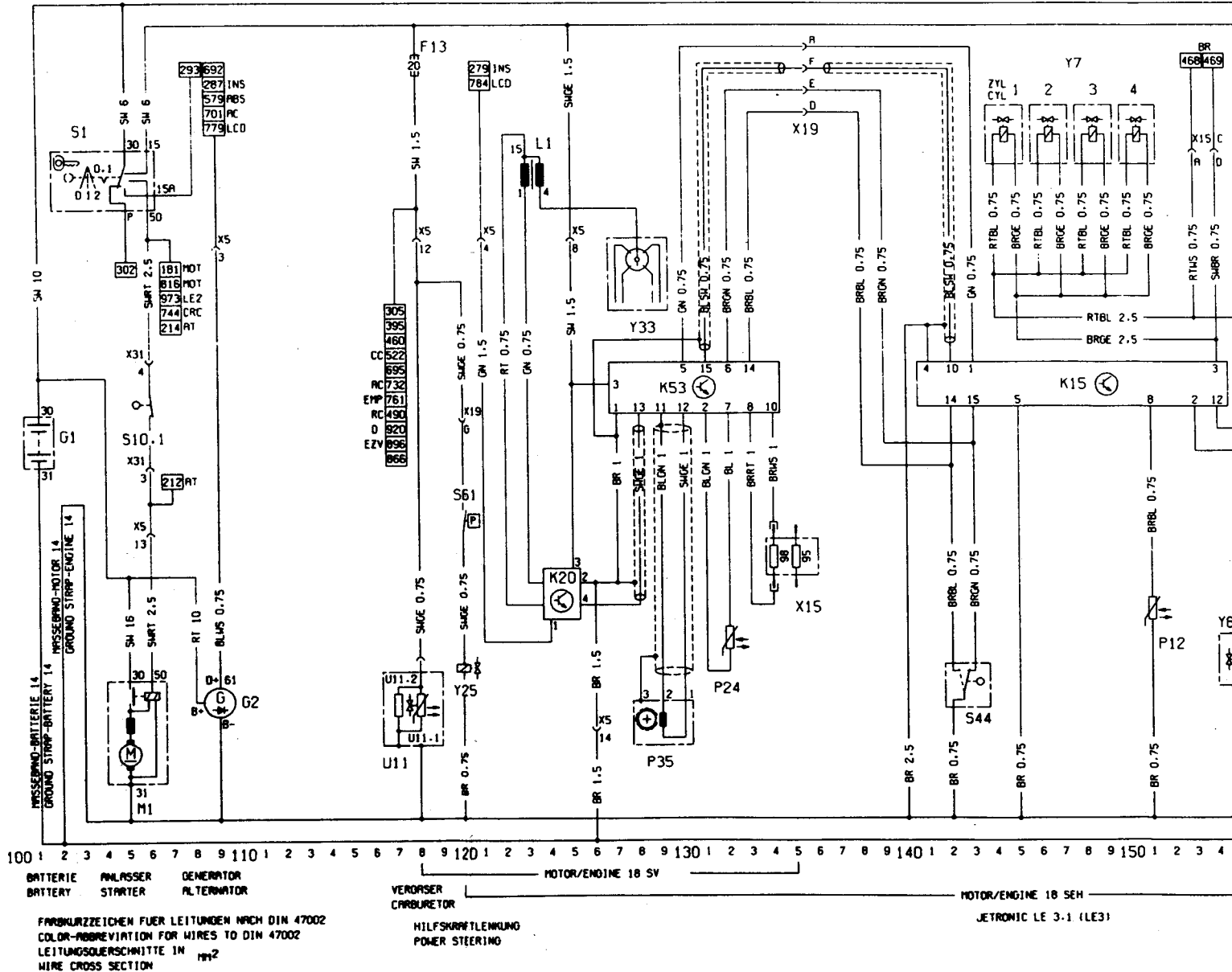

Stecker, Motor und Jetron-136, 156, 160

Sicherungskasten 195

Stecker für Motor im Instru- 178

Stecker für Motronic 168-194

Relais 195-199

Relais 171

Relais 195

Relais 180, 181

Relais 182-186

Relais 177

Relais für Kühlmittel 191,192

Relais, beheizt 187,189

Relais-Kurbelwelle 172,173

Relais-Schalter 182-189

Relais-MHSV 168

Relais für Tankentlüftung 197

Stecker, Armaturentafel 171, 173, 181, 195

X6 Kabelsatz-Stecker, Armaturentafel und Karosserie, 51-polig 195

X13 Prüfstecker, 10-polig 168, 169

X15 Oktanzahlstecker, 3-polig 174-176

X15C Kabelsatz-Stecker, Armaturentafel und Motronic, 5-polig 168, 169, 178, 191, 192

X15E Kabelsatz-Stecker, Armaturentafel und Motronic, 2-polig (AC) 176, 177

X18 Stecker für Schalttafel, 16-polig 178

X19 Kabelsatz-Stecker, Motor und Motronic, 4-polig 170, 181, 195, 199

X=Steckerverbindungs-Kabelsätze

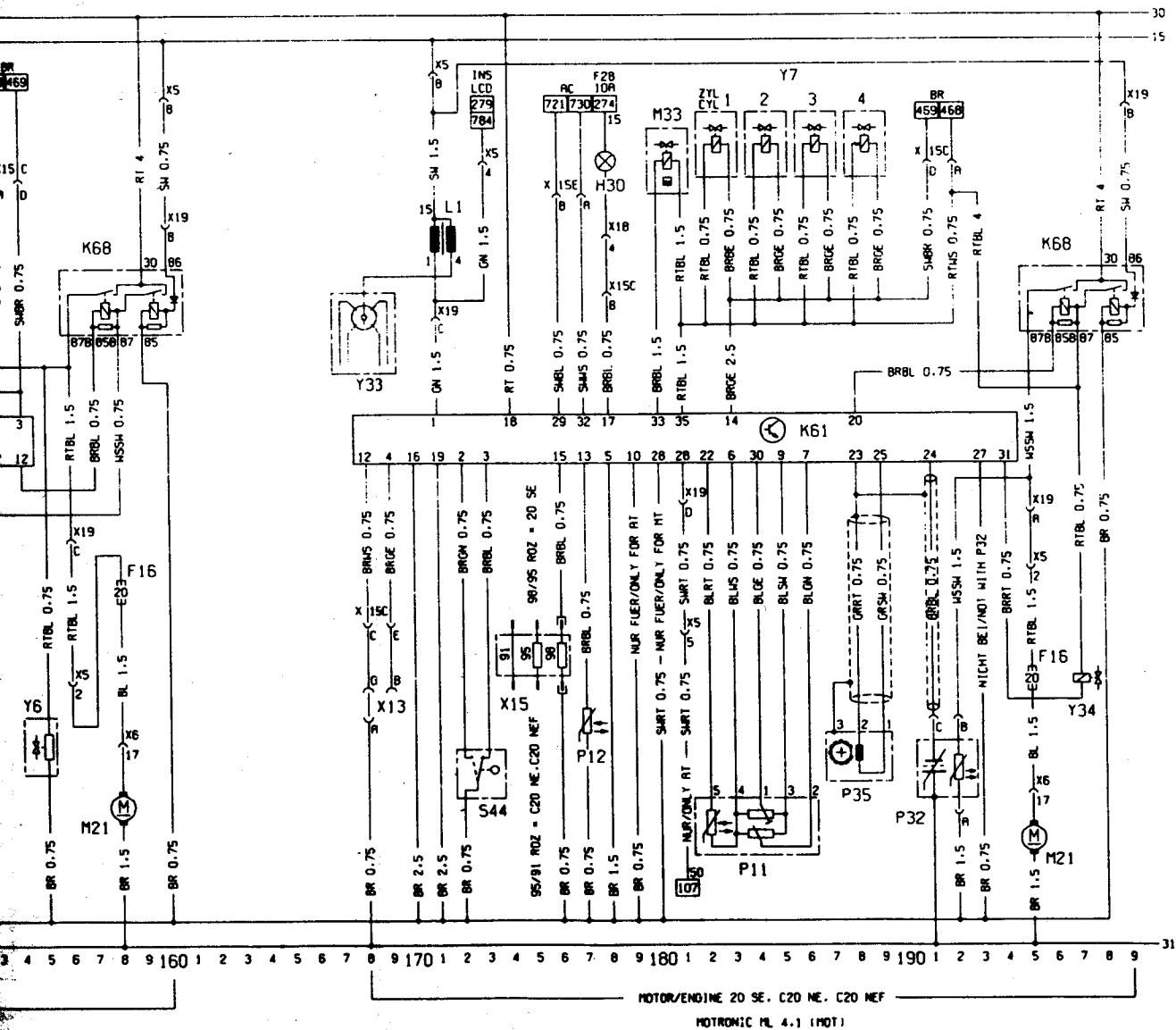

## Stromlaufplan II

H42	Kontrolleuchte AT (im Instrument)	224	X36	Kabelsatz-Stecker, Armaturentafel und Motronic, 10-polig (AT)	209, 214, 224-226
K92	Steuergerät für Automatikgetriebe, AR 25	209-233	X37	Schalter-AT und Motronic, 8-polig	211-214, 216
P51	Sensor für Geschwindigkeit	216, 217	X38	Kabelsatz-Stecker, Automatikgetriebe und Motronic, 5-polig	223-227
S104	Kickdown-Schalter	214	X39	Kabelsatz-Stecker, Automatikgetriebe und Motronic, 4-polig	219-222
S105	Schalter-Anfahrhilfe	208-210	X40	Kabelsatz-Stecker, Karosserie und Automatikgetriebe, 8-polig	208-212
S106	Programmschalter, normal/sportlich	212	F16	Sicherung (im Sicherungskasten)	264
S118	Schalter-Automatikgetriebe	211-216	H30	Kontrolleuchte für Motor (im Instrument)	247
U6	LCD-Instrument ZSB		K68	Kraftstoffpumpenrelais	263-266
U6,26	Anzeige-Wählhebelposition, AT	218-221	K91	Steuergerät für Motronic M1,5	235-262
U13	Wandler-Kupplung	219-222	L1	Zündspule	242
U14	Adapterkasten	223-227	M21	Kraftstoffpumpe	264
X6	Kabelsatz-Stecker, Armaturentafel und Karosserie 51-polig	208-212	M33	Leerlaufsteller	251, 252
X8	Stecker für LCD-Instrument, 26-polig	218-221	P11	Luftmengenmesser	244-248
X13	Diagnosestecker, 10-polig	226	X13	Geber Kühlmitteltemperatur	237
X18	Stecker für Schalttafelinsert, 16-polig	224	P32	Lambda-Sonde, beheizt	261, 263
X30	Kabelsatz-Stecker, Armaturentafel und Motronic, 5-polig (AT)	218-221	X18	Impulsgeber-Kurbelwelle	256-258
X31	Kabelsatz-Stecker, Armaturentafel und Motronic, 5-polig (AT)	211-214	Y7	Einspritzventile	253-260
X34	Kabelsatz-Stecker, Armaturentafel und Motronic, 3-polig (AC)	223	Y33	Zündverteiler-MHSV	244
			Y34	Magnetventil für Tankentlüftung	265

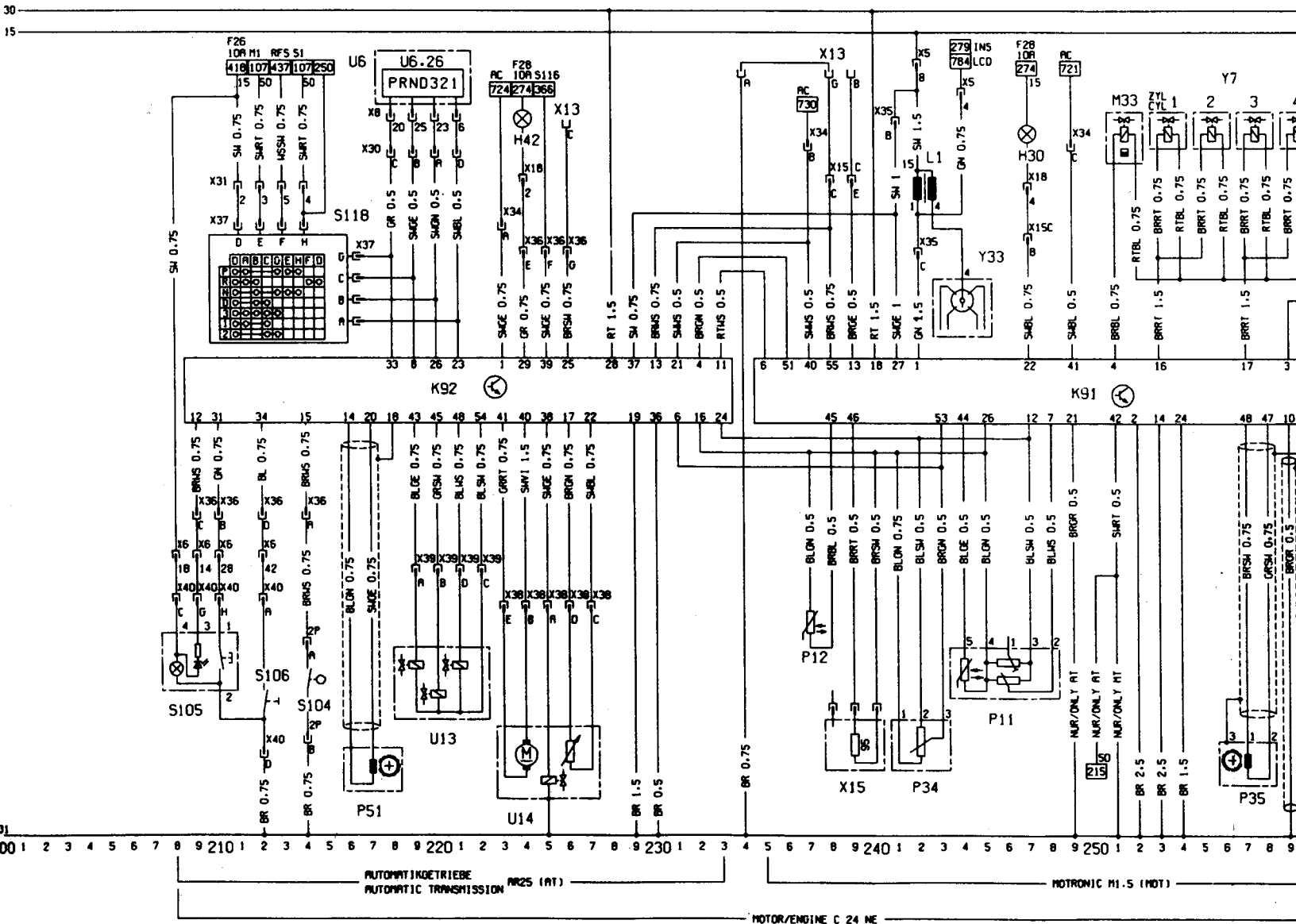

Armaturentafel 209, 214,  
 g (AT) 224-226  
 8-polig 211-214, 216  
 223-227  
 219-222  
 208-212  
 264  
 247  
 263-266  
 235-262  
 242  
 264  
 251, 252  
 244-248  
 237  
 261, 263  
 256-258  
 253-260  
 244  
 265

X5 Kabelsatz-Stecker, Armaturentafel und Motor, 14-polig 242, 244, 264  
 X6 Kabelsatz-Stecker, Armaturentafel und Karosserie, 51-polig 264  
 X13 Diagnosestecker, 10 polig 234, 238, 239  
 X15 Stecker für Oktanzahl, 3-polig 238, 240  
 X15C Kabelsatz-Stecker, Armaturentafel und Motronic, 5-polig 238, 239, 247, 261, 262  
 X18 Stecker für Schalttafeleinsatz, 16-polig 247  
 X34 Kabelsatz-Stecker, Armaturentafel und Motronic, 3-polig (AC) 237, 249  
 X35 Kabelsatz-Stecker, Motor und Motronic, 4-polig 241, 242, 264  
 F12, F18 Sicherung (im Sicherungskasten) 270, 293  
 F35 Spannungsstabilisator 270  
 H4 Kontrolleuchte für Öldruck 283  
 H5 Kontrolleuchte für Bremsflüssigkeitsstand 285  
 H7 Ladekontrolleuchte 287  
 H15 Kontrolleuchte, Kraftstoff 277  
 H21 Kontrolleuchte für Kupplung und Feststellbremse 289  
 M3 Gebläsemotor für Heizung 294-297

P1 Kraftstoffanzeige 275  
 P2 Temperaturanzeige, Kühlmittel 273  
 P4 Geber für Kraftstoffvorratsanzeige 275  
 P5 Geber für Kühlmitteltemperatur 273  
 P7 Drehzahlmesser 278  
 P21 Frequenzgeber-optisch, Schalttafeleinsatz (WEG) 280, 281  
 S3 Gebläseschalter, Heizung 292-298  
 S11 Kontrollschalter für Bremsflüssigkeit 285  
 S12 Kontrollschalter für Kupplung 288  
 S13 Schalter für Feststellbremse 289  
 S14 Öldruckschalter 283  
 V1 Diode für Funktionsprüfung Bremsflüssigkeits-Kontrolleuchte 286  
 X5 Kabelsatz-Stecker, Armaturentafel und Motor, 14-polig 275, 289  
 X6 Kabelsatz-Stecker, Armaturentafel und Karosserie, 51-polig 270-289  
 X17 Stecker für Schalttafeleinsatz, 14-polig 275  
 X35 Kabelsatz-Stecker für Motor und Motronic, 4-polig (C24NE) 275

X=Steckverbindung-Kabelsätze

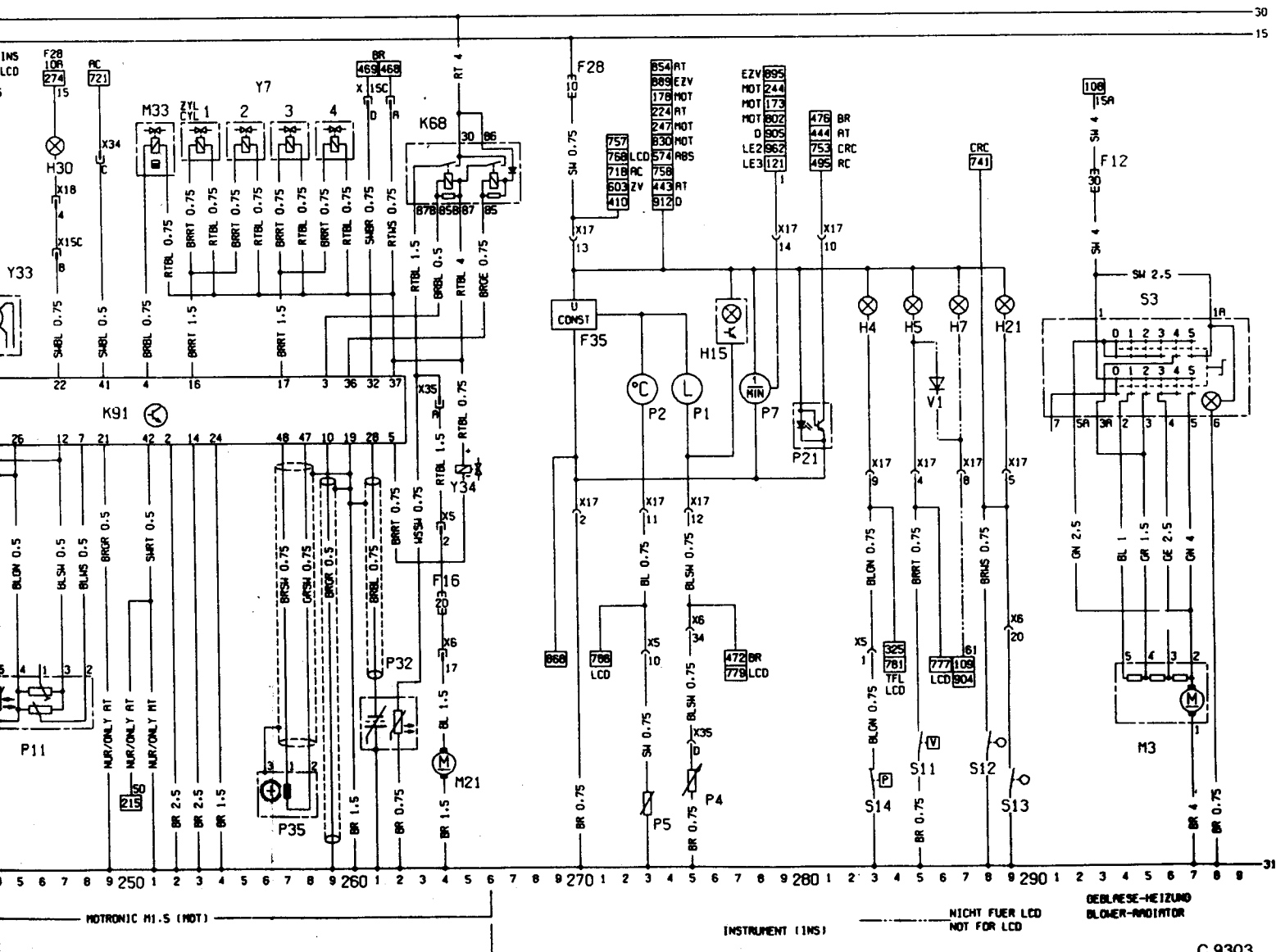

# Stromlaufplan III

E1	Standlicht, links	302
E2	Schlußlicht, links	303
E3	Kennzeichenleuchte	313
E4	Standlicht, rechts	309
E5	Schlußlicht, rechts	308
E6	Motorraumleuchte	318
E11	Leuchten für Schalttafeleinsatz	316
E12	Leuchte für Wählhebel	314
E61	Kennzeichenleuchte, links (Japan)	311
E62	Kennzeichenleuchte, rechts (Japan)	312
F1, F2,	Sicherungen im Sicherungskasten	307, 309,
F7, F21	Sicherungen im Sicherungskasten	320, 313
H41	Kontrollleuchte-Licht (nur bei LCD)	317
K59	Relais für Fahrlicht	319-325
K62	Steuergerät für Fahrlicht, reduziert	328-332
S2	Schalter ZSB-Licht	
S2,1	Lichtschalter	305-308
S2,3	Potentiometer für Instrumentenbeleuchtung (POT)	315
S5	Signalschalter ZSB	
S5,4	Schalter für Parklicht	301-303
X1	Steckdose für Anhängerkupplung	304, 306
X6	Kabelsatz-Stecker, Karosserie, 51-polig	307, 309, 313
X17	Stecker für Schalttafeleinsatz, 14-polig	315, 317

X18	Stecker für Schalttafeleinsatz, 16-polig	317
X25	Kabelsatz-Stecker, Karosserie und Deckel, Heckraum, 5-polig	312
X40	Kabelsatz-Stecker, Karosserie und Automatikgetriebe, 8-polig	314
E7	Fernlicht, links	337
E8	Fernlicht, rechts	338
E9	Abblendlicht, links	339
E10	Abblendlicht, rechts	340
E20	Nebelscheinwerfer, links	347
E21	Nebelscheinwerfer, rechts	348
E22	Fernscheinwerfer, links	344
E23	Fernscheinwerfer, rechts	345
E24	Nebelschlußleuchte, links	353
E39	Nebelschlußleuchte, rechts	354
F3, F4,	Sicherungen im Sicherungskasten	337, 338,
F5, F6,	Sicherungen im Sicherungskasten	339, 340,
F8	Sicherung im Sicherungskasten	362
F10,	Sicherung im Sicherungskasten	354,
F14,	Sicherung im Sicherungskasten	359,
F17,	Sicherung im Sicherungskasten	347,
F24	Sicherung im Sicherungskasten	344
H8	Kontrollleuchte für Fernlicht im Instrument	336

H9	Bremslicht, links	
H10	Bremslicht, rechts	
K4	Relais für Fernsch	
K5	Relais für Nebelsc	
S5	Signalschalter ZSB	
S5,2	Schalter für Abblen	
S8	Schalter für Brems	
S21	Schalter für Nebel	
S22	Schalter für Nebel	
S116	Bremslichtschalter	
X1	Steckdose für Anh	
X6	Kabelsatz-Stecker	
X17	Stecker für Schalt	
	14-polig	
E13	Leuchte für Heckr	
E32	Leuchte für Zeituh	
E37	Leuchte für Make	
E41	Innenleuchte, abs	
F15	Sicherung im Sich	
H3	Kontrollleuchte für	
H6	Kontrollleuchte für	
H11	Blinklicht vorn, lin	
H12	Blinklicht hinten, r	
H13	Blinklicht vorn, re	
H14	Blinklicht hinten, r	
H17	Kontrollleuchte für	
	hänger	

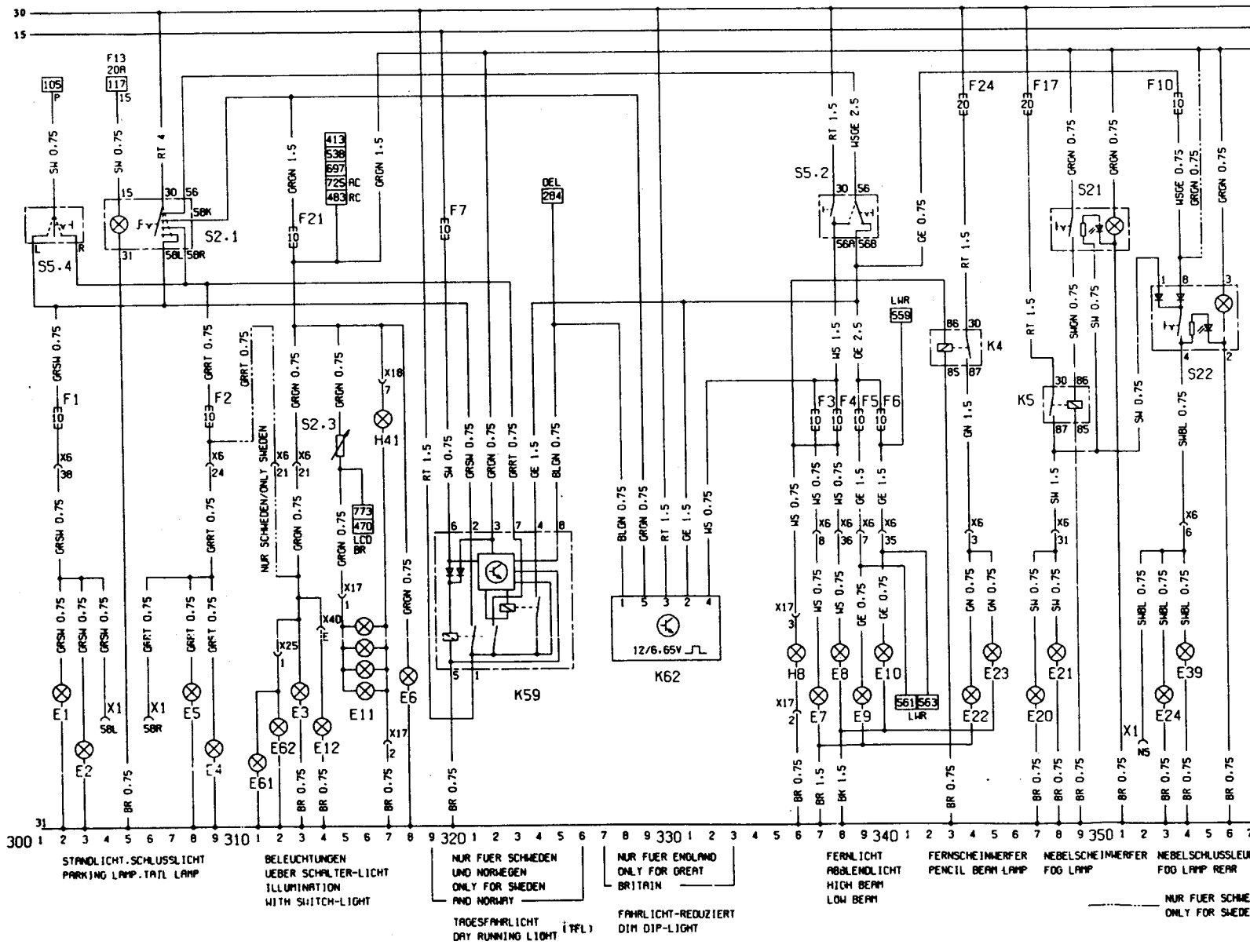

362  
 363  
 Scheinwerfer 343, 344  
 Scheinwerfer 348, 349  
 B  
 Endlicht 338, 339  
 Licht 362  
 Scheinwerfer 349-351  
 Schlußleuchte 354, 356  
 r, 2-polig 365, 366  
 Anhängerkupplung 352-364  
 r, Karosserie 337-362  
 Schalttafeleinsatz, 336  
 raum 385  
 hr 397  
 up-Spiegel 399  
 schaltverzögert 387-390  
 merungskasten 368  
 Blinklicht 378, 379  
 Warnblinkanlage 373  
 ks 374  
 links 375  
 chts 382  
 rechts 383  
 Blinklicht, An- 370

H19 Warnsummer für Scheinwerfer-  
 schaltkontrolle 394, 395  
 H33 Zusatzblinklicht, links 377  
 H34 Zusatzblinklicht, rechts 380  
 K2 Blinkgeber 370, 371  
 P3 Zeituhr 396  
 S2 Schalter ZSB-Licht  
 S2,2 Schalter für Innenleuchte 389  
 S5 Signalschalter ZSB  
 S5,3 Schalter für Blinker 381-383  
 S15 Schalter für Heckraumleuchte 385  
 S17 Kontaktschalter für Beifahrertür 390  
 S31 Kontaktschalter für Tür, hinten links 391  
 S32 Kontaktschalter für Tür, hinten  
 rechts 392  
 S47 Kontaktschalter für Tür und Schein-  
 werferwechselschaltkontrolle 393, 394  
 S52 Schalter für Warnlicht 371-376  
 X1 Steckdose für Anhängerkupplung 376, 381  
 X6 Kabelsatz-Stecker, Karosserie 374-394  
 X17 Stecker für Schalttafeleinsatz,  
 14-polig 370, 378, 379  
 X18 Stecker für Schalttafeleinsatz,  
 16-polig 370

X=Steckverbindung/Kabelsätze

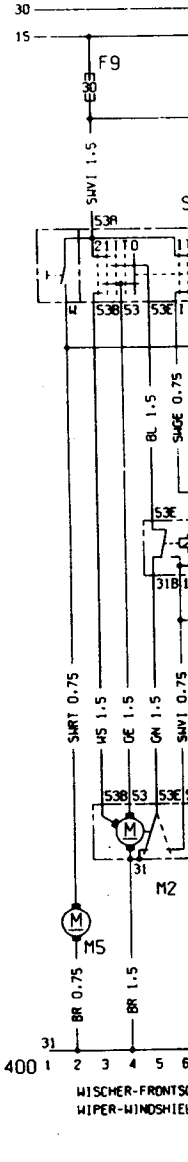
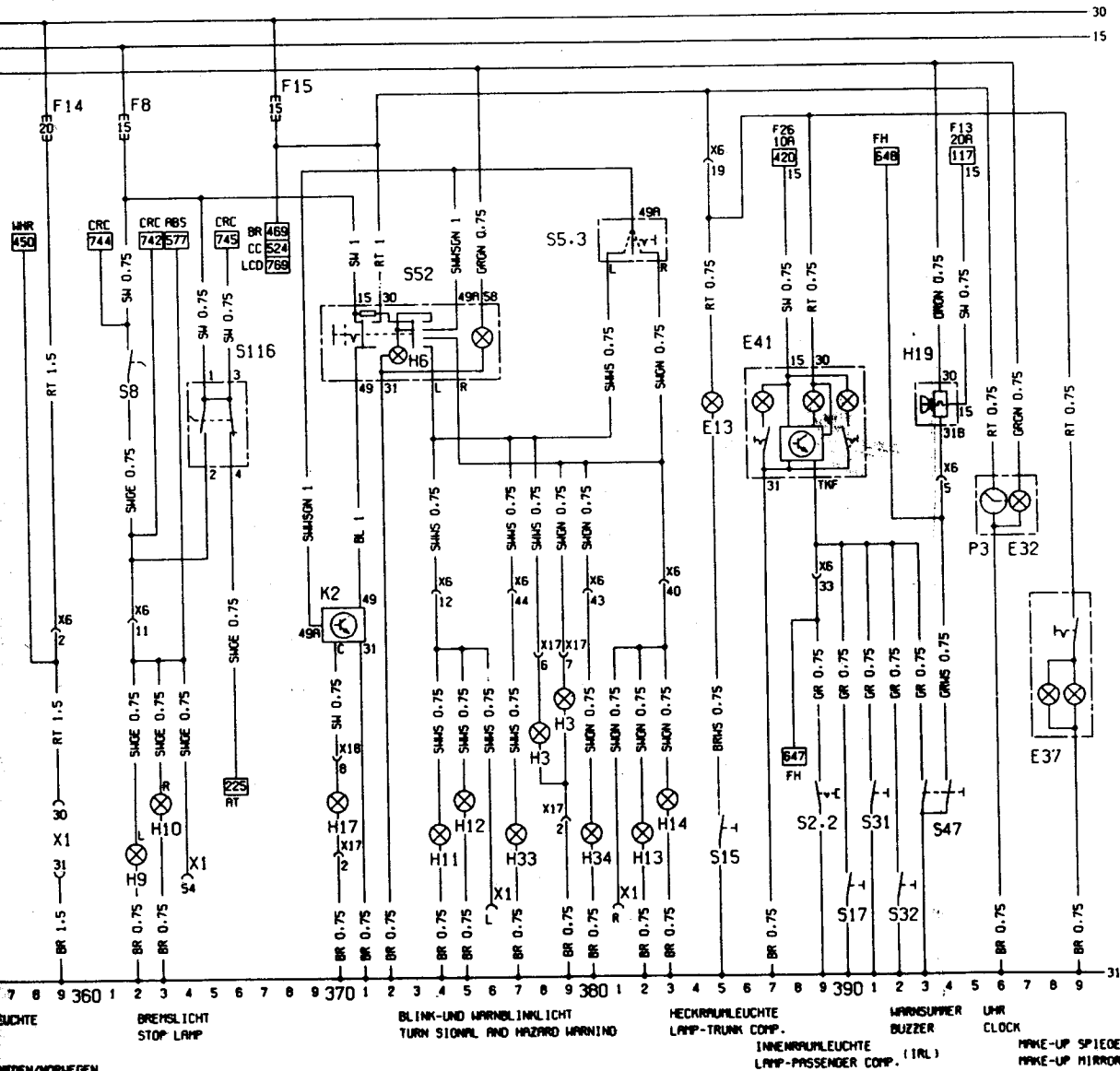

# Stromlaufplan IV

F9, F26	Sicherungen im Sicherungskasten	403, 417
H2	Signalhorn	431, 434
H18	Fanfare	432
K8	Relais für Intervallschaltung Frontscheibenwischer	405-408
K9	Relais für Scheinwerfer-Waschanlage	412, 413
K30	Relais für Intervallschaltung, Heckscheibenwischer	426-428
K63	Relais für Fanfare	432, 433
M2	Motor für Scheibenwischer vorn	403-406
M5	Pumpe für Scheibenwaschanlage, vorn	402
M6	Motor für Scheinwerferwischer, links	415-417
M7	Motor für Scheinwerferwischer, rechts	419-421
M8	Motor für Heckscheibenwischer	424-426
M9	Pumpe für Waschanlage, Heckscheibe	429
R13	Wascherdüse, heizbar, links	409
R14	Wascherdüse, heizbar, rechts	410
S5	Signalschalter ZSB	
S5,5	Schalter für Signalhorn	433
S9	Schalter ZSB-Wischeranlage	

S9,2	Schalter für Intervallschaltung, Frontscheibenwischer	402-406
S9,3	Schalter für Intervallschaltung, Heckscheibenwischer	427, 428
Y4	Magnetventil für Scheinwerferwaschanlage	413
X6	Kabelsatz-Stecker, Karosserie	415, 417, 424, 426, 432, 434
E15	Leuchte für Handschuhkasten	464
E16	Leuchte für Zigarettenanzünder	461
E17	Rückfahrcheinwerfer, links	436
E18	Rückfahrcheinwerfer, rechts	437
E33	Leuchte für Ascher	462
F25	Sicherung im Sicherungskasten	456
H29	Kontrollleuchte für 4-Gang-Automatik	443
K19	Relais für Wagenhöhenregulierung	449, 450
K21	Geber für Wagenhöhenregulierung	447-449
K56	Steuergerät für Rückschaltsperr	440-444
M13	Motor für Schiebedach	455-457
M22	Kompressor für Wagenhöhenregulierung	450
R3	Zigarettenanzünder	460
S7	Schalter für Rückfahrcheinwerfer	436
S18	Schalter für Handschuhkastenleuchte	464

S35	Mikroschalter	
S36	Schalter	
S57	Schalter	
S87	Schalter	
U10	Gerät	
U10,1	Druck	
U10,2	Maß	
Y9	Maß	
X6	Kabel	
X18	Stecker	
E38	Leuchte	
K71	Stecker	
M43	Stecker	
M44	Stecker	
M45	Stecker	

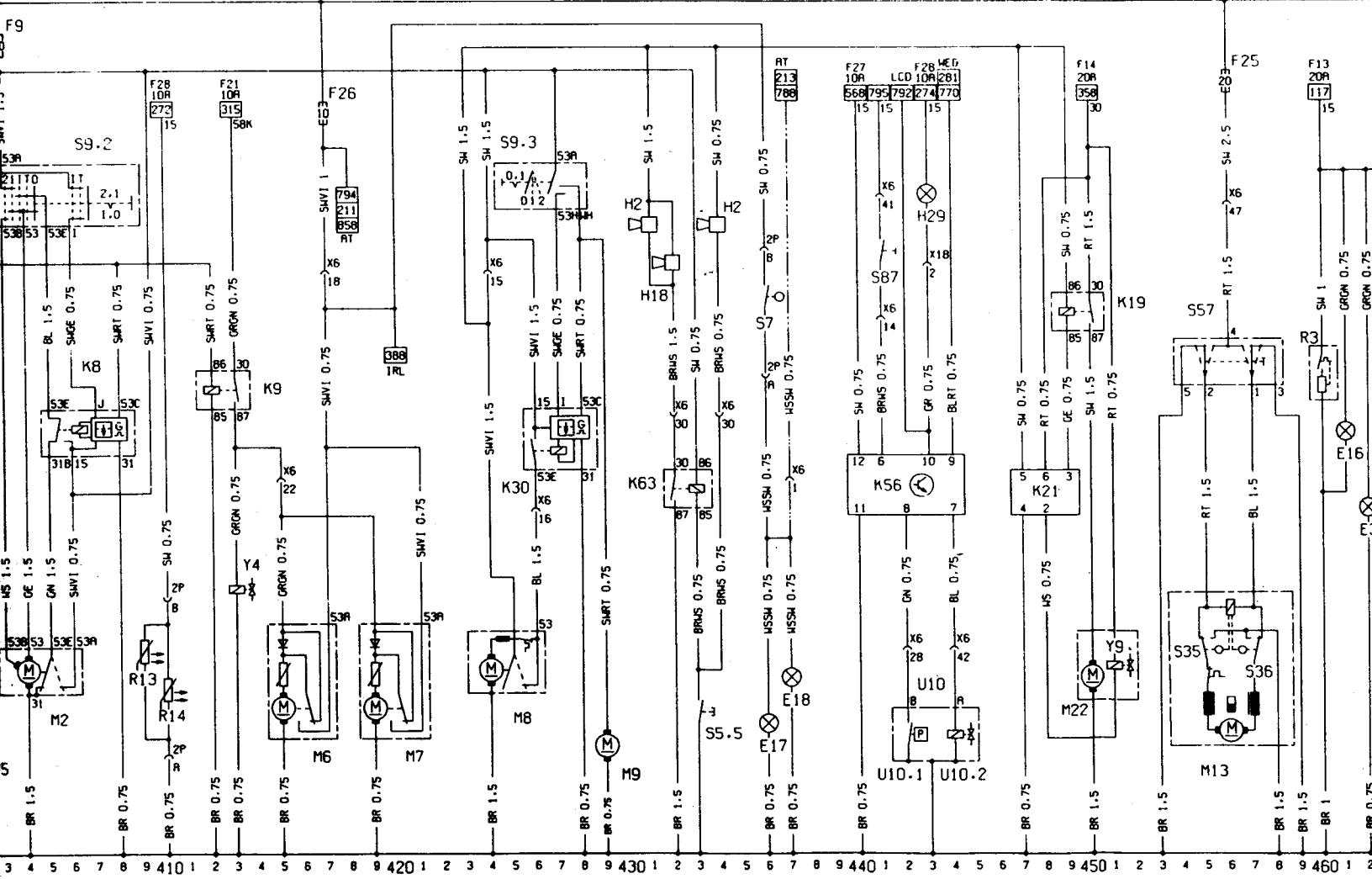

3 4 5 6 7 8 9 10 11 12 13 14 15 16 17 18 19 20 21 22 23 24 25 26 27 28 29 30 31 32 33 34 35 36 37 38 39 40 41 42 43 44 45 46 47 48 49 50 51 52 53 54 55 56 57 58 59 60 61 62 63 64 65 66 67 68 69 70 71 72 73 74 75 76 77 78 79 80 81 82 83 84 85 86 87 88 89 90 91 92 93 94 95 96 97 98 99 100

WISCHER-FRONTSCHEIBE  
 WISCHER-HECKSCHEIBE  
 SIGNALHORN  
 RUECKFAHRSCHEINW.  
 RUECKSCHALTSPERRE  
 WAGENHOEHENREGULIERUNG  
 SCHIEBEDACH  
 ZIG. ANZ.

WISHER-WINDSHIELD  
 WISHER NOZZLE  
 WISHER-HEADLAMP  
 WIPER-BACK WINDOW  
 BACK UP LAMP (RFS)  
 SHIFT DOWN CONTROL (AT)  
 CAR LEVEL CONTROL (MHR)  
 SUN ROOF  
 CIG-LIGHT

SIGNALHORN  
 NUR BEI AT  
 ONLY FOR AT

06	S35	Mikroschalter/Steuergehäuse für Schiebedach	455	M46	Stellmotor für Stoßdämpfer, hinten rechts	496-498
8	S36	Mikroschalter/Steuergehäuse für Schiebedach	457	P13	Geber für Außentemperatur	473, 474
	S57	Schalter für Schiebedach: öffnen, schließen, heben, senken	453-459	P15	Kraftstoffmeßgerät für Bordrechner (nur für Vergasermotor)	466, 467
17, 424, 32, 434	S87	Schalter für 4-Gang-Automatik	441	S63	Schalter ZSB-Bordrechner	471-475
	U10	Getriebe ZSB-automatisch, 4-Gang	441	S63,1	Schalter für Funktionslöschung	472
	U10,1	Druckschalter 4-Gang-Automatik	442	S63,2	Schalter für Zeituhr, Stundenkorrektur	473
	U10,2	Magnetventil für 4-Gang-Automatik	444	S63,3	Schalter für Funktionswahl	474
	Y9	Magnetventil für Wagenhöhenregulierung	451	S63,5	Schalter für Zeituhr, Minutenkorrektur	475
	X6	Kabelsatz-Stecker, Karosserie	437, 441, 442, 444, 456	S110	Schalter für Fahrwerkabstimmung	483-488
	X18	Stecker für Schalttafeleinsatz, 16-polig	443	U2	Bordrechner	467-478
	E38	Leuchte für Bordrechner	470	X6A	Kabelsatz-Stecker, Karosserie, 5-polig	471-475
	K71	Steuergerät für Fahrwerkabstimmung	484-499	X6B	Kabelsatz-Stecker, Fahrwerkabstimmung, 8-polig	492-498
	M43	Stellmotor für Stoßdämpfer, vorn links	484-486	X13	Diagnosestecker, 10-polig	477-479, 492
	M44	Stellmotor für Stoßdämpfer, vorn rechts	488-490			
	M45	Stellmotor für Stoßdämpfer, hinten links	492-494			

X=Steckverbindung/Kabelsätze

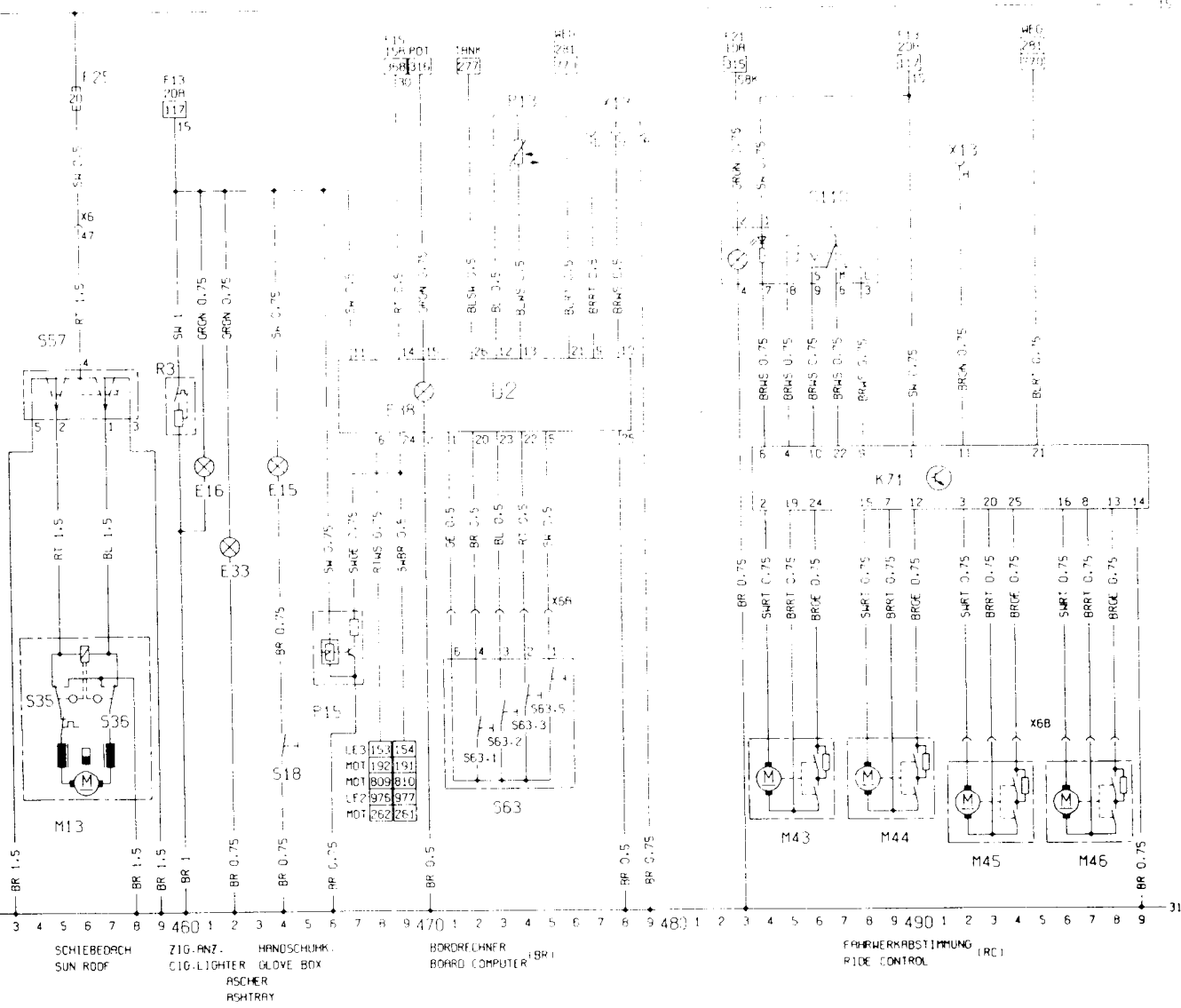



# Stromlaufplan V

K37	Relais für Zentralverriegelung	606-611	X22	Kabelsatz-Stecker, Tür hinten links, 9-polig	619-621	S37,7	Steuerung für Fensterheber
M18	Motor für Zentralverriegelung Fahrertür	606-609	X23	Kabelsatz-Stecker, Tür hinten rechts, 9-polig	623-625	S39	Schalter für Fensterheber hinten links
M19	Motor für Zentralverriegelung Tür, hinten links	619-621	X25	Kabelsatz-Stecker, Karosserie und Heckklappe, 5-polig	616-619	S40	Schalter für Fensterheber hinten rechts
M20	Motor für Zentralverriegelung Tür, hinten rechts	623-625	F19, F20	Sicherungen im Sicherungskasten	636, 665	S99	Schalter für Fensterheber Fahrertür, Zentralverriegelung
M32	Motor für Zentralverriegelung, Beifahrertür	612-615	M47	Motor für Fensterheber, vorn links	636-640	S100	Schalter für Fensterheber, Beifahrertür, Zentralverriegelung
M37	Motor für Zentralverriegelung, Heckklappe	616-619	M48	Motor für Fensterheber, vorn rechts	654-658	X6	Kabelsatz-Stecker, Armaturentafel und Karosserie, 51-polig
M41	Motor für Zentralverriegelung, Kraftstofffüllklappe	623, 625	M49	Motor für Fensterheber, hinten links	642-646	X6D	Kabelsatz-Stecker, Karosserie, 6-polig, Zentralverriegelung
S41	Schalter für Diebstahlsicherung, Fahrertür	602-604	M50	Motor für Fensterheber, hinten rechts	660-664	X20	Kabelsatz-Stecker, Fahrertür, 21-polig
S42	Schalter für Zentralverriegelung, Beifahrertür	605	S37	Schalter ZSB-Fensterheber	637-663	X21	Kabelsatz-Stecker, Beifahrertür, 9-polig
X6	Kabelsatz-Stecker, Armaturentafel und Karosserie, 51-polig	603, 614	S37,1	Schalter für Fensterheber, vorn links	637-639	X22	Kabelsatz-Stecker, Tür hinten links, 9-polig
X6D	Kabelsatz-Stecker, Karosserie und Tür, 6-polig, Zentralverriegelung	616-619	S37,2	Schalter für Fensterheber, vorn rechts	655-657	X22A	Kabelsatz-Stecker, Tür hinten rechts, 2-polig
X20	Kabelsatz-Stecker, Fahrertür, 21-polig	600, 603-609	S37,3	Schalter für Fensterheber, hinten links	643-645	X23	Kabelsatz-Stecker, Tür hinten rechts, 9-polig
X21	Kabelsatz-Stecker, Beifahrertür, 21-polig	605, 612-615	S37,4	Schalter für Fensterheber, hinten rechts	661-663		
			S37,5	Sicherheitsschalter	641		
			S37,6	Schalter für Einklemmschutz-aus (EKS)	659		

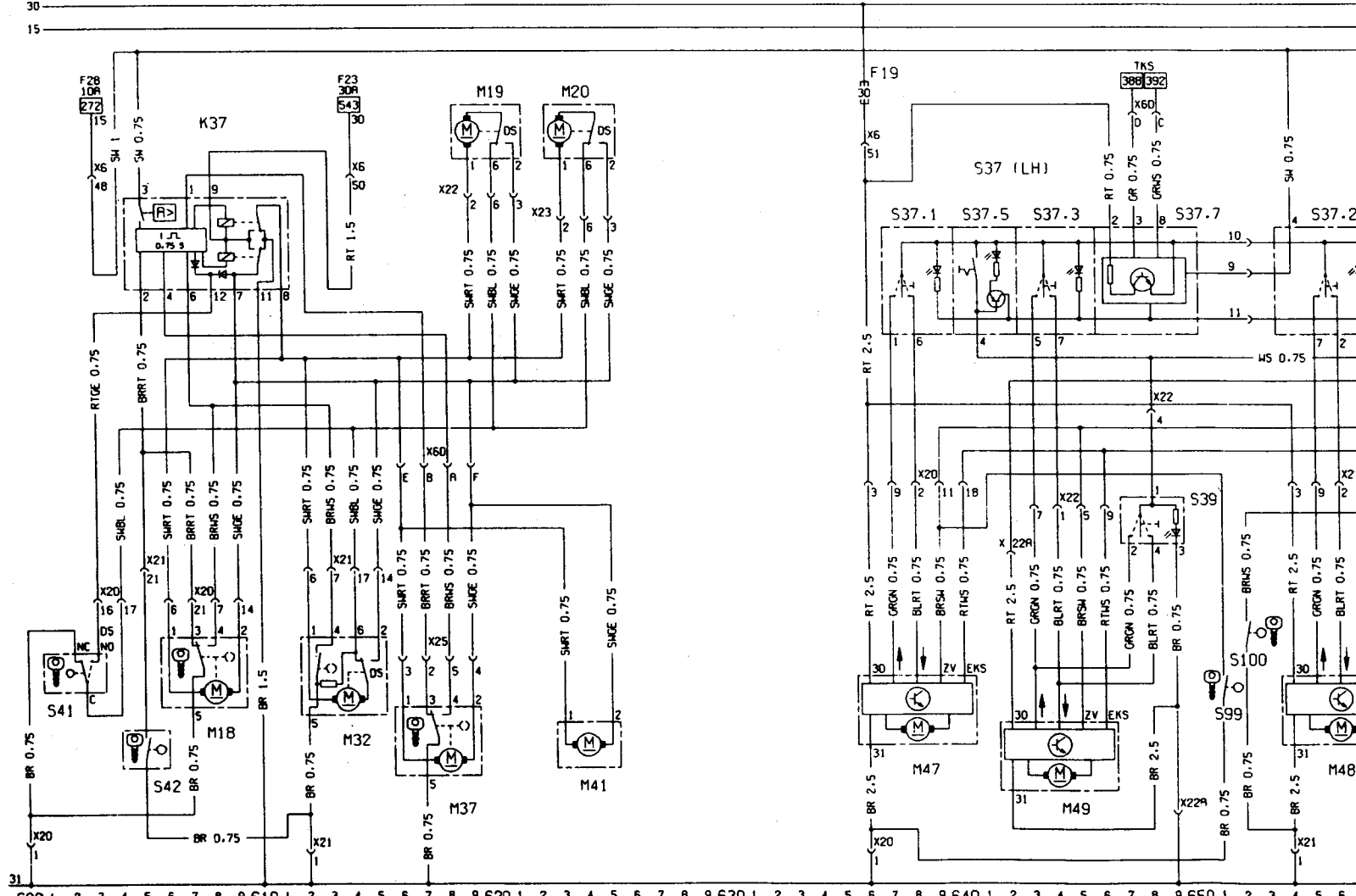

DIEBSTAHLSICHERUNG (DS)  
BURGLARY LOCKING

ZENTRALVERRIEGELUNG (ZV)  
CENTRAL LOCKING

FENSTERHEBER (FH)  
WINDOW LIFTER

(SCHALTZUSTAND: VERRIEGELT, DS AUSGESCHALTET)  
(SWITCHED SITUATION: BLOCKED, DS DISCONNECTED)

- heberauto- 646-649
- heber, Tür 647-649
- heber, Tür 665-667
- heber, 651
- riegelung 652
- verriegelung 636, 665
- polig 647, 648
- karosserie und verriegelung 636-640
- fahrtür, 21- 654-658
- ür hinten links, 643-646, 648
- ür hinten links, 642, 649
- ür hinten 661-664, 666

- X23A Kabelsatz-Stecker, Tür hinten rechts, 2-polig 660, 667
- E19 Heizbare Heckscheibe 694
- F18 Sicherung im Sicherungskasten 690
- H25 Kontrolleuchte für Spiegelheizung 676, 685
- K35 Zeitrelais für heizbaren Außenspiegel und Heckscheibe 690-692
- M30 Außenspiegel links, einstellbar und heizbar 672-675, 681-684
- M31 Außenspiegel rechts, einstellbar und heizbar 687-690
- S4 Schalter für heizbare Heckscheibe 695-697
- S68 Schalter ZSB-Außenspiegel 671-674, 679-683
- S68,1 Schalter für Außenspiegel-einstellung 671-674, 679-683
- S68,3 Schalter für Außenspiegel, links/rechts 680-684
- X6 Kabelsatz-Stecker, Armaturentafel und Karosserie, 51-polig 695
- X20 Kabelsatz-Stecker, Fahrtür, 21-polig 671-689
- X21 Kabelsatz-Stecker, Belfahrtür, 21-polig 686-690

X=Steckverbindung/Kabelsätze

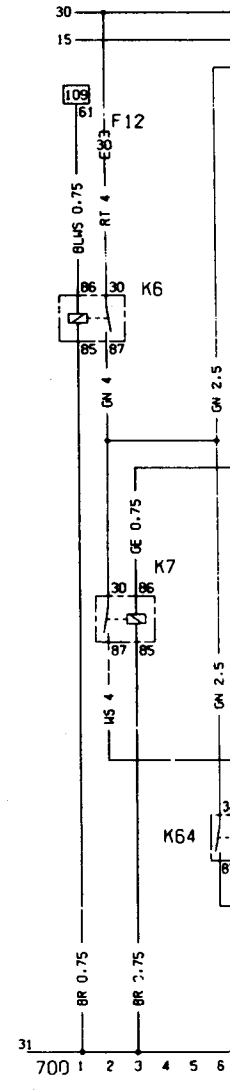
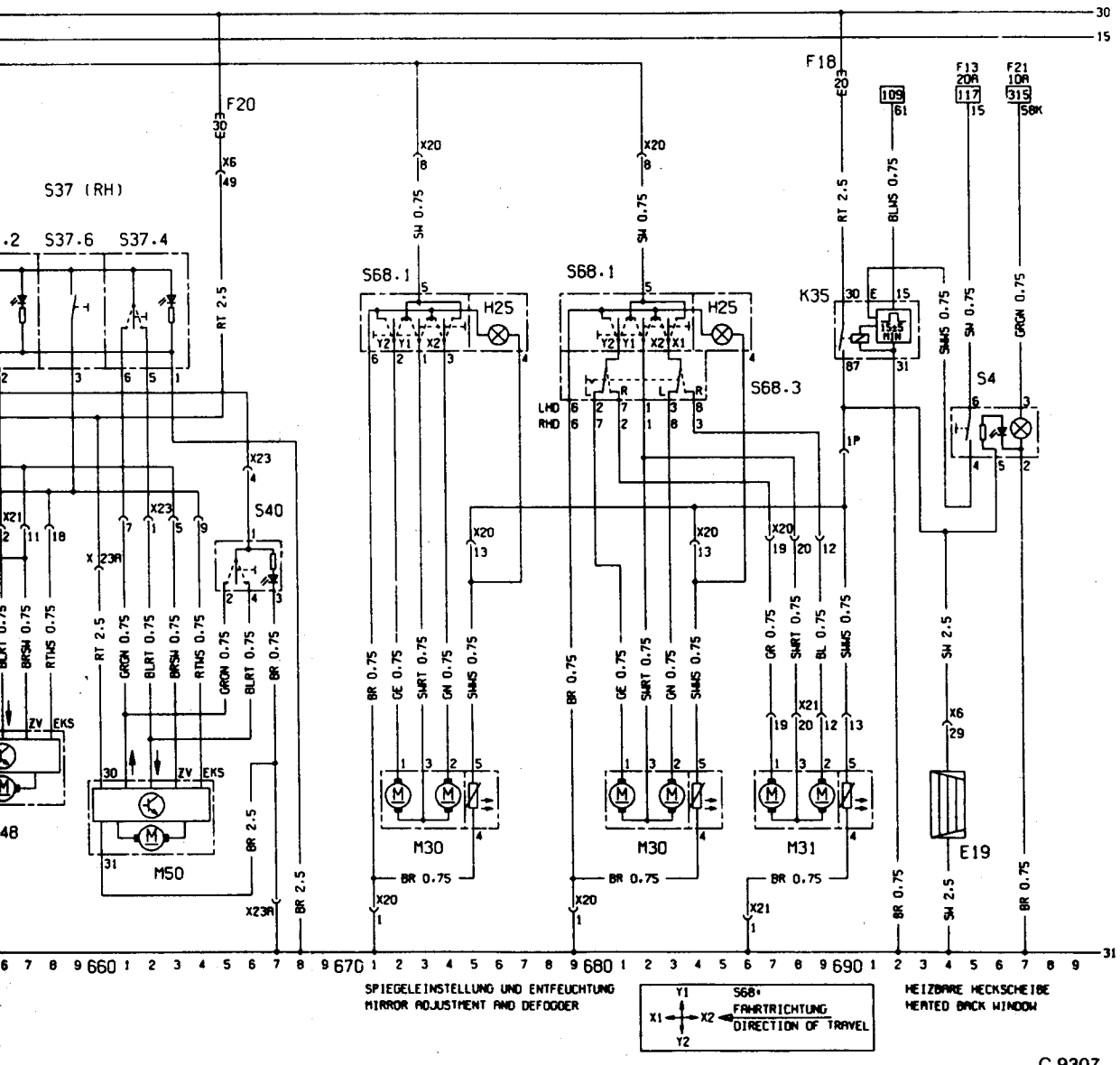

# Stromlaufplan VI

F12, F22	Sicherungen im Sicherungskasten	702, 734	S102	Umluft-Schalter	723-725	S43	Scha
K6	Relais für Klimaanlage	701, 702	S109	Schalter für Kompressor (Motronic, OHC) > 1200 KPa (Kilo-Pascal)	730	S45	Kupf
K7	Relais für Gebläse, Klimaanlage	702, 703	U7	Bediengerät ZSB-Klimaanlage	716-721	S89	Scha
K51	Relais für zusätzliches Kühler-Gebläse	732, 733	U7,1	Potentiometer für Temperaturwählhebel	716	Y8	Stell
K60	Relais für Kompressor	706, 707	U7,2	Endschalter für Entfrosterhebel	718, 719	X2	Stec
K67	Relais für Kühler-Gebläse	735, 736	U7,3	Steuergerät für Klimaanlage	716-721	X6	Kab
K90	Relais für Kompressor (AC/C24NE)	724, 725	V8	Diode für Kompressor	728		und
M10	Motor für Gebläse, Klimaanlage	710-713	Y1	Kupplung für Kompressor, Klimaanlage	727		51-p
M11	Motor für zusätzliches Kühler-Gebläse	733	Y35	Umluft-Ventil	723	X18	Stec
M35	Motor für zusätzliches Kühler-Gebläse	738	X7	Kabelsatz-Stecker, Klimaanlage, 7-polig (8-polig C24NE)	724, 725, 727, 728, 730, 732-734	X41	Kab
M42	Stellmotor für Klimagerät	717-721	F29	Sicherung im Sicherungskasten	763	X42	Kab
S24	Schalter für Gebläse, Klimaanlage	707-714	H23	Empfangsgerät für Antenne, automatisch	762, 763		und
S27	Schalter für Kompressor, Niederdruck < 215 KPa (Kilo-Pascal)	727	H27	Warnsummer für Sicherheitskontrolle	756-758	X43	(C24
S28	Schalter für Kompressor, Hochdruck > 2800 KPa (Kilo-Pascal)	727	H28	Kontrolleuchte für Gurtwarnung im Schalttafeleinsatz	758	X44	Kab
S29	Thermoschalter Kühler-Gebläse	732	K14	Geschwindigkeitsregler	747-753	S10	Sch
S51	Thermoschalter für Kompressor	727	K23	Relais für Geschwindigkeitsregler	743, 744	S10,4	Sch
S76	Schalter für Kompressor, Hochdruck (Gebläse)	731	M26	Motor-Antenne, Automatik	761, 762	P10	Geb
S101	Schalter für Kompressor	727-729					

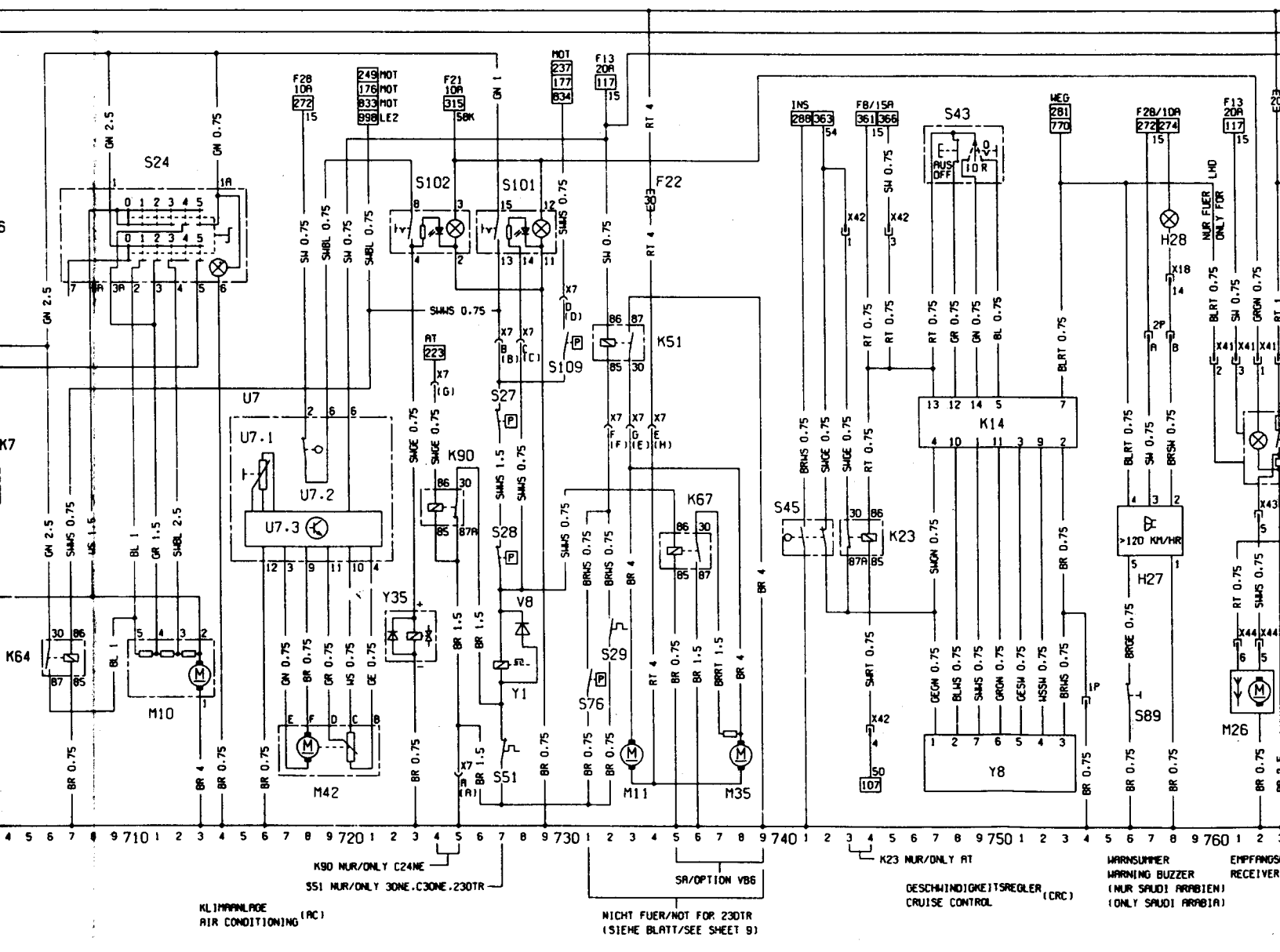

723-725  
 sor (Motronic, 730  
 (Kilo-Pascal)  
 maanlage 716-721  
 mperaturwähl- 716  
  
 osterhebel 718, 719  
 anlage 716-721  
 or 728  
 ssor, Klimaanlage- 727  
  
 723  
 ilmaanlage, 724, 725, 727,  
 (NE) 728, 730,  
 732-734  
 ungskasten 763  
 tenne, auto- 762, 763  
  
 herheitskon- 756-758  
  
 ertwarnung im 758  
  
 747-753  
 igkeitsregler 743, 744  
 matik 761, 762

S43 Schalter für Geschwindigkeitsregler 747-750  
 S45 Kupplungsschalter für Geschwindigkeitsregler 741, 742  
  
 S89 Schalter für Sicherheitsgurt 756  
 Y8 Stellmotor für Geschwindigkeitsregler 747-753  
  
 X2 Stecker für Zusatzverbraucher 764  
 X6 Kabelsatz-Stecker, Armaturentafel und Karosserie, 51-polig 765  
  
 X18 Stecker für Schalttafeleinsatz, 16-polig 758  
 X41 Kabelsatz-Stecker, Armaturentafel und Radio, 4-polig 760-763  
 X42 Kabelsatz-Stecker, Armaturentafel und Geschwindigkeitsregler 4-polig (C24NE) 743-745  
 X43 Kabelsatz-Stecker, Karosserie und Radio, 6-polig 762  
 X44 Kabelsatz-Stecker, Karosserie und Lautsprecher 6-polig 761, 762  
  
 S10 Schalter ZSB-automatisches Getriebe  
 S10,4 Schalter für Ganganzeige 793-799  
 P10 Geber für Öldruck 787

P14 Geber für Wegstrecke 770, 771  
 U6 LCD-Instrument ZSB 771-798  
 U6,1 Ladekontrolleuchte 781  
 U6,2 Voltmeter 782-784  
 U6,3 Kraftstoffanzeige 782  
 U6,4 Kontrollleuchte für Öldruck 785  
 U6,5 Öldruckmesser 787  
 U6,6 Temperaturanzeige für Kühlmittel 790  
 U6,8 Tachometer 772  
 U6,14 Drehzahlmesser 786  
 U6,22 Leuchten für Display 775-777  
 U6,26 Ganganzeige 792-798  
 V1 Diode für Prüfung von Glühlampe, Bremsflüssigkeit 779  
  
 X5 Kabelsatz-Stecker, Motor, 14-polig 787  
 X8 Stecker für LCD Instrument, 26-polig 772-798  
 X13 Prüfstecker, 10-polig 778, 779  
 X30 Kabelsatz-Stecker, Armaturentafel und Schalter, AT 5-polig (ZPM 5-1) 793-798  
 X31 Kabelsatz-Stecker, Armaturentafel und Schalter, AT 5-polig (ZM 5-1) 794, 798

X=Steckverbindung/Kabelsätze

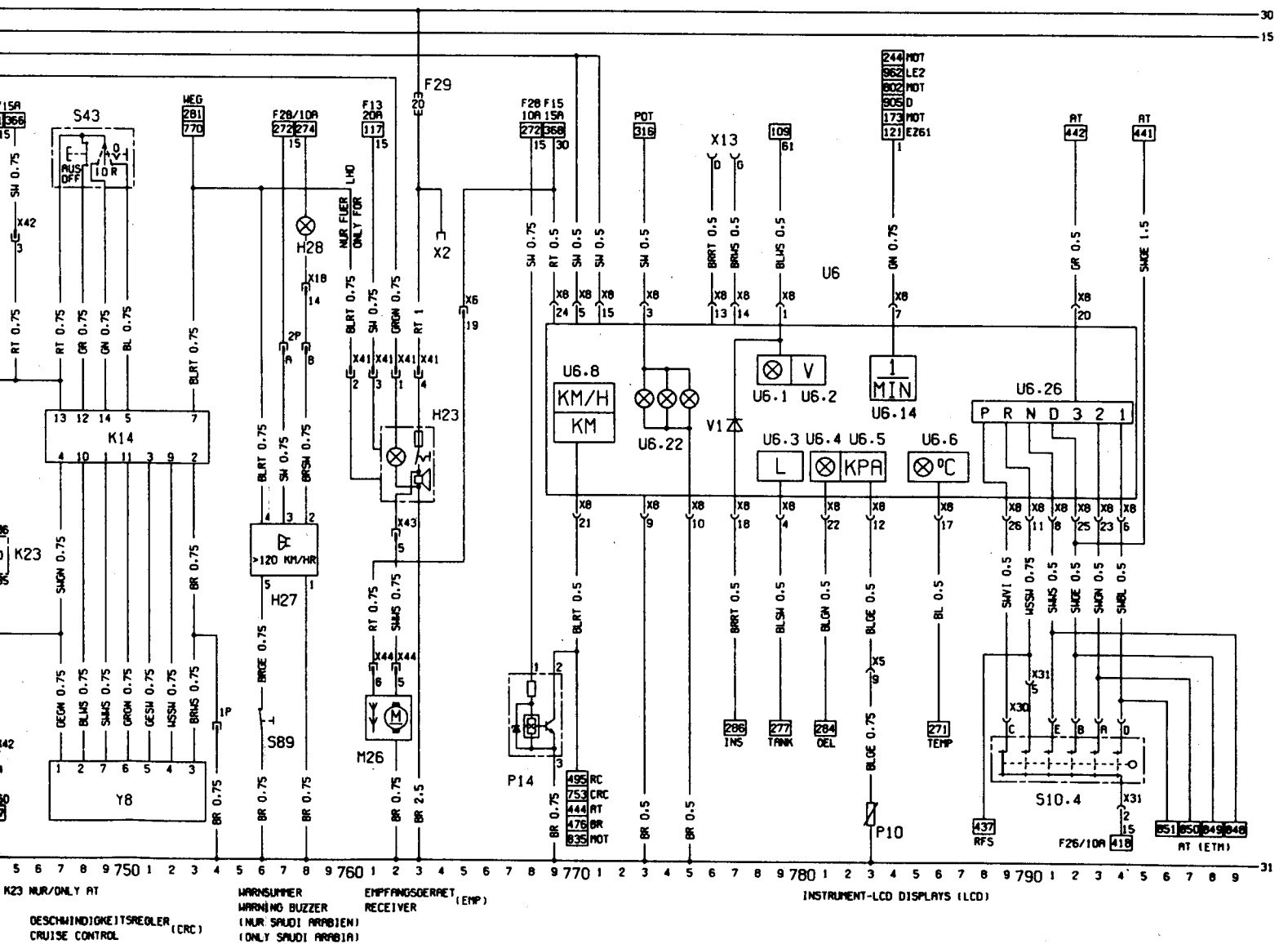

# Stromlaufplan VII

F16	Sicherung im Sicherungskasten	803	X15D	Kabelsatz-Stecker, Einspritzanlage	830	Y38	Magnetventil für K
H30	Motorkontrolleuchte	830	X18	Stecker für Schalttafeleinsatz, 16-polig	830	X6	Kabelsatz-Stecker und Karosserie, 5
K61	Steuergerät Motronic	808-837	F31	Sicherung für Kühlergebläse	862	X13	Diagnosestecker, 8-polig
K68	Kraftstoffpumpenrelais	803-808	H42	Kontrolleuchte für AT-Programm, sportlich (im Schalttafeleinsatz)	854	X15B	Kabelsatz-Stecker und Motronic 8-polig
L1	Zündspule	800	H46	Kontrolleuchte für Katalysator-Temperatur	868	X15D	Kabelsatz-Stecker 3-polig
M21	Kraftstoffpumpe	803	K24	Relais für Kühlergebläse	862, 863	X18	Stecker für Schalttafeleinsatz, 16-polig
M33	Leerlaufsteller	824, 825	K70	Steuergerät für ETM	840-857	X40	Kabelsatz-Stecker für Automatikgetriebe 8-polig
S44	Drosselklappenschalter	829, 830	K88	Steuergerät für Katalysator-Temperaturregelung	866-868	F32	Sicherung für Getriebe
S107	Drosselklappenschalter ETM	831-837	M4	Gebläsemotor für Kühler	862	F33	Sicherung für elektrisches Gas
P11	Luftmengenmesser	824-828	P50	Temperaturgeber für Katalysator	867, 868	H44	Kontrolleuchte-EZ (im Schalttafeleinsatz)
P12	Temperaturgeber für Kühlmittel	820	S29	Thermoschalter für Kühlergebläse	863	K45	Relais für Gemisch
P32	Lambda-Sonde, beheizt	809, 810	S104	Kickdown-Schalter	848	K54	Steuergerät für Ventile
P35	Impulsgeber Kurbelwelle	811-813	S105	Schalter für Anfahrhilfe	856-858	K55	Relais für Vergaser
Y7	Einspritzventile	812-823	S106	Programmschalter normal/sportlich	854	L1	Zündspule
Y33	Zündverteiler-MHSV	801	Y36	Magnetventil 1 für Automatikgetriebe	850		
Y34	Ventil für Tankentlüftung	808	Y37	Magnetventil 2 für Automatikgetriebe	851		
X6	Kabelsatz-Stecker, Karosserie	803					
X15	Stecker für Oktanzahl, 3-polig	821, 822					
X15A	Kabelsatz-Stecker, Einspritzanlage, 10-polig	800, 802, 803, 809, 810, 833, 835					
X15B	Kabelsatz-Stecker, Einspritzanlage, 8-polig	816					

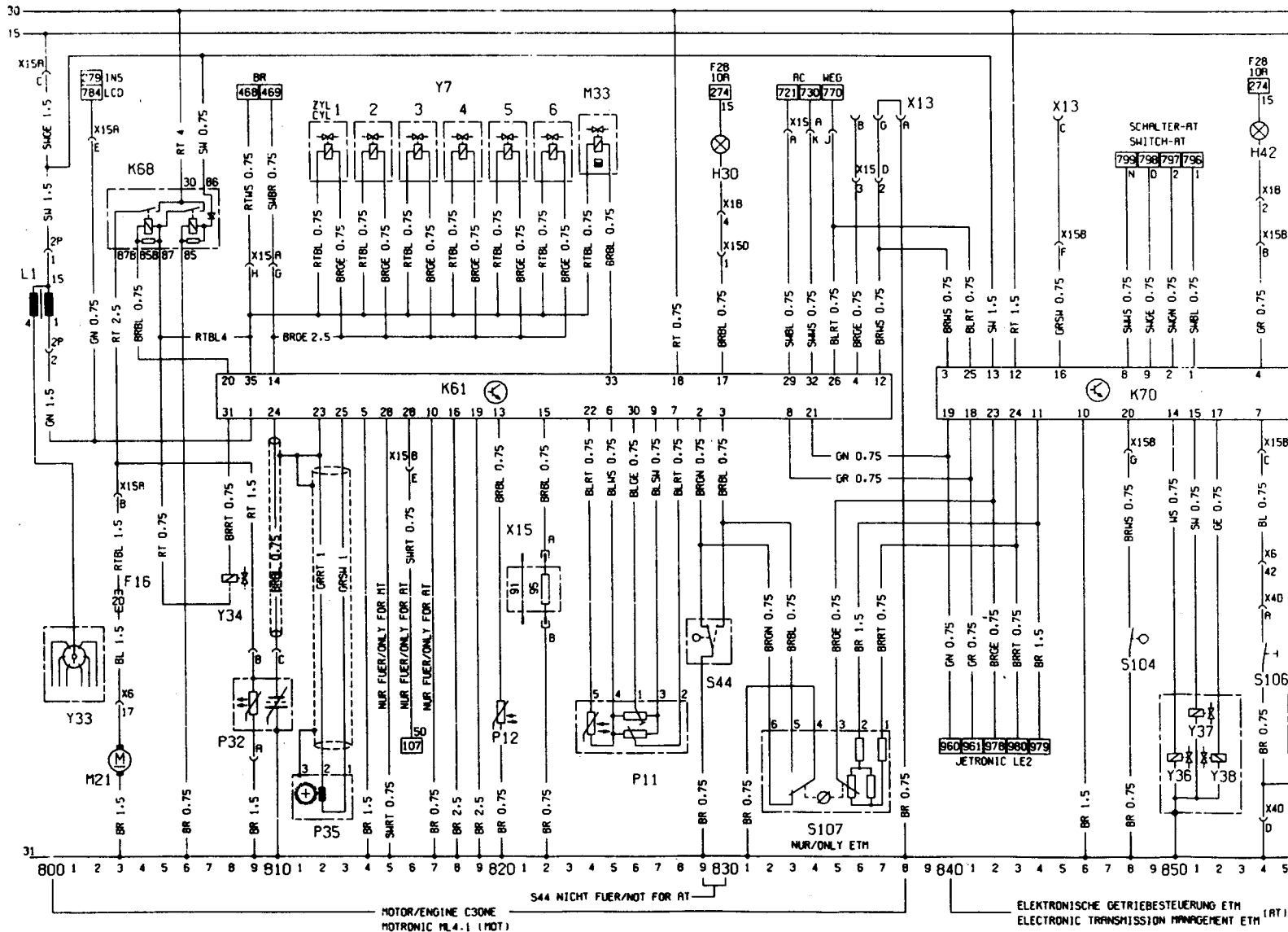

- ...kupplung-Automa- 852
- Armaturentafel 854-858
- ...-polig
- 10-polig 836-838, 845
- Armaturentafel 845, 848, 854,
- ...-polig (AT) 856, 857
- Einspritzanlage, 836, 837
- ...tafeleinsatz, 854, 868
- ...Karosserie und 854-858
- ...mischvorwärmung 898
- ...ronischen Ver- 872
- ...V 889
- ...atz)
- ...vorwärmung 897, 898
- ...rgaser 874-894
- ...r 872, 873
- 892

- P29 Temperatugeber am Saugrohr 881
- P30 Temperatugeber für Kühlmittel 882
- P31 Drosselklappenpotentiometer 881-883
- P35 Impulsgeber-Kurbelwelle 891-893
- R2 Vergaservorwärmung 896
- R7 Gemischvorwärmung 898
- Y26 Drosselklappenansteller 872-878
- Y27 Vordrosselklappe 886, 887
- Y33 Zündverteiler-MHSV 894
- X5 Kabelsatz-Stecker, Armaturentafel und Motor, 14-polig 890, 895, 898
- X13 Diagnosestecker, 10-polig 888
- X15 Stecker für Oktanzahl, 3-polig 878
- X15C Kabelsatz-Stecker, Armaturentafel und EZV, 5-polig 888, 889
- X18 Stecker für Schalttafeleinsatz, 16-polig 889

X=Steckverbindung/Kabelsätze

