

# Hobby CNC PWM motorvezérlő unipoláris léptetőmotorokhoz

www.hobbycnc.hw.hu

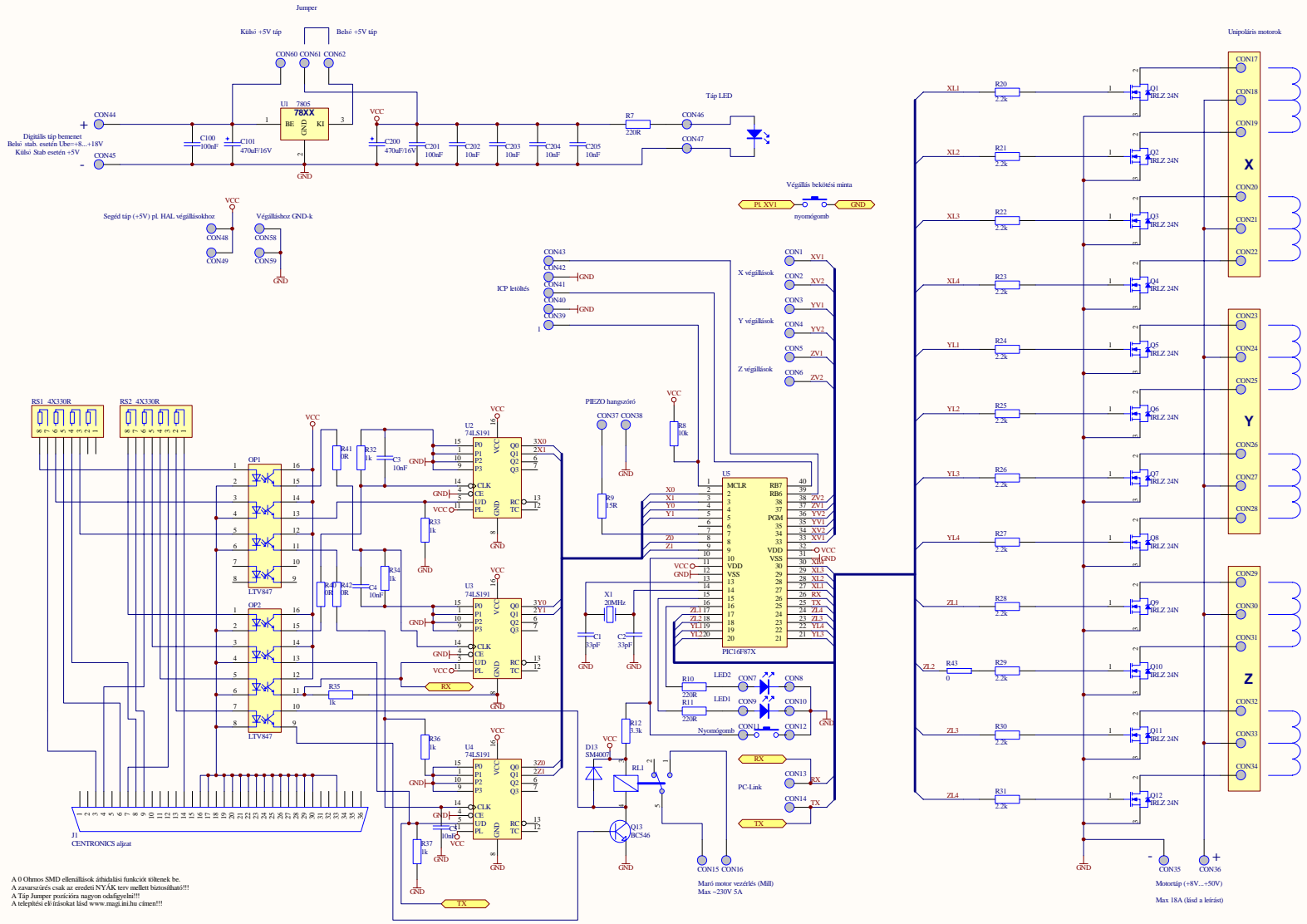

A 0 Ohmos SMD ellenállások alkalmazási funkciók nélkülük is.  
 A szarvarozás csak az eredeti NYÁK-erő mellett biztosítható!!!  
 A Táp Jumper pozícióira nagyon odafigyelni!!!  
 A telepítési eljárást lásd www.maj.hu címenél!!!

## PC-Link átalakítás!

File			
CNC intelligens motorvezérlő			
Size	Number	Revision	C
C	3.2		
Date	5-Dec-2003	Sheet	of
File:	C:\PROJ\EMI-1\PISTIDOK\EMI-1\CNC	Drawn by:	www.maj.hu